

Catálogo de accesorios Bosch 2015/2016



Accesorios profesionales.



BOSCH

Innovación para tu vida

Programa Bosch

de accesorios universales.

	3	Sets	Juegos robustos para brocas, sierras de calar, atornilladoras, atornilladoras taladradoras y fresadoras.
	11	Perforar	Accesorios para perforadoras y lijadoras, martillos perforadores, roscadoras.
	39	Cincelar	Accesorios para martillos perforadores, martillos pesados de percusión y de demolición.
	51	Sierras Copa	Accesorios para taladros.
	69	Atornillar	Accesorios para atornilladoras y atornilladoras taladradoras.
	73	Cortar y perforar con diamante	Accesorios para amoladoras angulares, cortadora diamantada y lijadoras de hormigón.
	103	Cortar, desbastar y cepillar	Accesorios para amoladoras angulares, esmeriles recto, rectificadoras y cepillos.
	129	Lijar y pulir	Accesorios para lijadoras excéntricas, de banda, Delta, orbitales y amoladoras angulares.
	157	Hojas de sierra caladora y sierra sable	Accesorios para sierras caladoras y sierras sable.
	199	Multipropósito	Accesorios para herramienta multipropósito.
	205	Sierra circular	Accesorios para sierras circulares y sierra mármol.
	223	Fresar	Accesorios para fresadoras.
	233	Herramientas a Batería	Accesorios para herramientas a batería.
	239	Diversos	Accesorios para amoladoras, martillos, lijadoras, pistolas de calor y roedoras.



Sets

Set de 30 piezas "X-Line"

Nuevo



Número de tipo	Composición Unidades / embalaje	Tipo de embalaje
2 607 019 324	11 brocas para metal de HSS-TiN Ø 1,5-6,5 mm 4 brocas para piedra HM Ø 4-7 mm 4 brocas para madera Ø 4-8 mm 10 puntas de atornillar L = 25 mm PH 1/2/3 PZ 1/2/3 S 4/6 T 20/25 1 soporte universal magnético 1 avellanador	30 Maletín de transporte con ventana y cartón impreso

Set de 33 piezas "X-Line"

Nuevo



2 607 019 325	7 brocas para metal de HSS-R Ø 2-5 mm 5 brocas de concreto de HM Ø 4-8 mm 6 brocas para madera Ø 3-8 mm 10 puntas de atornillar L = 25 mm PH 1/2/3 PZ 1/2 SL 4/6/7 T 20/25 3 llaves de vaso para tornillos hexagonales 7/8/10 mm soporte universal magnético; avellanador	33 Maletín de transporte con ventana y cartón impreso
---------------	--	---

Set de 40 piezas "X-Line"

Nuevo



2 607 019 600	11 brocas para metal de HSS-TiN Ø 1,5-6,5 mm 4 brocas para piedra HM Ø 4-7 mm 4 brocas para madera Ø 4-8 mm 3 brocas fresadoras planas Titanium de Ø 16/22/32 mm 16 puntas de atornillar L = 25 mm PH 1/2/3 PZ 1/2/3 S 4/6/7 HEX 3/4/5/6 T 15/20/25/1 Soporte universal magnético 1 avellanador	40 Maletín de transporte con ventana y cartón impreso
---------------	--	---

Set de 44 piezas "X-Line"



2 607 010 609	8 brocas multiuso de Ø 3-10 mm 8 llaves de vaso 5/6/7/8/9/10/11/13 mm Adaptador para llave de vaso Soporte universal magnético Avellanador 25 puntas de atornillar L = 25 mm PH 0/1/1/2/2/3 PZ 0/1/1/2/2/3 S 4/6/7 HEX 3/4/5/6 T 10/15/20/25/30/40	44 Maletín de transporte con ventana y cartón impreso
---------------	--	---

Set de 50 piezas "X-Line"

Nuevo



Número de tipo	Composición Unidades / embalaje	Tipo de embalaje
2 607 019 327	11 brocas para metal HSS 6 brocas para concreto 5 brocas para madera 2 brocas fresadoras planas 18 puntas de atornillar 3 llaves de vaso adaptador para llave de vaso calibre de diámetro cuchilla soporte universal magnético avellanador	50 Maletín de transporte con ventana y cartón impreso

Set de 54 piezas "X-Line"



2 607 010 610	Soporte universal magnético Destornillador «Handy Set» 5 brocas para madera de Ø 4-10 mm 6 brocas para metal HSS de Ø 2-6 mm 5 brocas para piedra de Ø 5-10 mm 8 puntas de atornillar L = 50 mm PH 1/2/3 PZ 1/2/3 SL 4/6 28 puntas de atornillar L = 25 mm PZ 0/0/1/1/2/2/3 PH 0/0/1/1/2/2/3/3 SL 4/6/7 HEX 3/4/5/6 T 10/15/20/25/30/40	54 Maletín de transporte con ventana y cartón impreso
---------------	---	---

Set de 60 piezas "X-Line"



2 607 010 611	Avellanador Soporte universal magnético 7 brocas para madera de Ø 3-10 mm 8 brocas para metal HSS de Ø 2-6 mm 6 brocas para piedra de Ø 4-8 mm 6 llaves de vaso 7/8/9/10/11/13 mm Adaptador para llave de vaso 10 puntas de atornillar L = 50 mm PH 2/3 PZ 1/2/3 SL 4/6 T 20/25/30 20 puntas de atornillar L = 25 mm PH 1/2/3 PZ 1/2/2/3 SL 4/6/7 HEX 3/4/5/6 T 10/15/20/25/30/40	60 Maletín de transporte con ventana y cartón impreso
---------------	--	---

Set de 65 piezas "X-Line"



2 607 019 328	39 puntas de atornillar L = 25 mm PH 0/0/1/1/2/2/3/3 PZ 0/0/1/1/2/2/3/3 SL 4/4/6/6/7/7 HEX 3/3/4/4/5/5/6/6 T 10/10/15/15/20/20/25/30/40 10 puntas de atornillar L = 50 mm PH 0/1/2/3 PZ 0/1/2/3 SL 4/6 12 llaves de vaso para tornillos hexagonales 1/4", 3/32", 1/16", 1/32", 3/16", 1/8", 1/4", 3/8", 1/2", 5/8", 3/4", 7/8", 1", 1 1/8", 1 1/4", 1 1/2", 1 3/4", 2", 2 1/4", 2 1/2", 3", 3 1/2", 4", 5", 6", 7", 8", 9", 10", 13 mm Soporte universal magnético; Adaptador para llave de vaso magnético L = 25 mm; Destornillador manual (giro derecha/izquierda), ángulo ajustable; Vástago alargador, flexible	65 Maletín de transporte con ventana y cartón impreso
---------------	--	---

Set de 15 piezas "Mini X-Line"



Número de tipo	Composición	Unidades / embalaje	Tipo de embalaje
2 607 019 579	3 brocas de concreto Ø 5/6 mm	15	Caja de plástico con etiqueta adhesiva y europerforación
	3 brocas para madera Ø 4/6/8 mm		
	8 puntas de atornillar L = 25 mm		
	PH 1/2		
	PZ 1/2		
	SL 4/8		
	Soporte universal magnético		

Juego de brocas SDS-plus S2 de 6 piezas



2 607 019 447	6 brocas de martillos perforadores SDS-plus S2 Ø 5/6/8 x 110 mm; Ø 6/8/10 x 160 mm	6	Caja de plástico con etiqueta adhesiva y europerforación
---------------	--	---	--

Set de Sierras Copa - 7 piezas



2 607 019 449	7 sierras copa	7	Blíster
	Diám.: 26/32/39/45/51/58/64 mm		

Set de Puntas de Atornillar



2 607 019 503	24 puntas de atornillar L = 25 mm	25	Tubo de plástico con etiqueta adhesiva y europerforación
	PH 1/1/2/2/3/3		
	PZ 1/1/2/2/3/3		
	SL 4/4/5/5/6/6		
	T 20/20/25/25/30/30		
	Portapuntas universal, magnético		

Set de Hojas de Calar U - 10 piezas



2 607 019 460	Hojas de calar encastre U para:	10	Caja de plástico en Blíster
	Madera		
	Metal		
	Plástico		

Set de Hojas de Calar T - 10 piezas



2 607 019 461	Hojas de calar encastre T para:	10	Caja de plástico en Blíster
	Madera		
	Metal		
	Plástico		

Set de Fresas - 6 piezas



Número de tipo	Composición	Unidades / embalaje	Tipo de embalaje
2 607 019 462	1 fresa para redondear con rodamiento de bolas	6	Maletín de transporte con estuche de cartón con europerforación
	1 fresa para medias cañas		
	3 fresas de ranurar		
	1 fresa para perfilar con rodamiento de bolas		

Set de Fresas - 6 piezas

Nuevo



2 607 019 464	1 fresa para redondear con rodamiento de bolas	6	Maletín de transporte con estuche de cartón con europerforación
	1 fresa para medias cañas		
	2 fresas de ranurar		
	1 fresa para perfilar con rodamiento de bolas		
	1 fresa para colas de milano		

Set Promoline de Fresas 6 piezas 8 mm

Nuevo



2 607 019 463	1 fresa para redondear con rodamiento de bolas	6	Maletín de transporte con estuche de cartón con europerforación
	1 fresa para medias cañas		
	2 fresas de ranurar		
	1 fresa para perfilar con rodamiento de bolas		
	1 fresa para colas de milano		

Set Promoline de Fresas 12 piezas 8 mm

Nuevo



2 607 019 465	2 fresas para redondear	12	Maletín de transporte con estuche de cartón con europerforación
	1 fresa de enrasar		
	1 fresa de enrasar y biselar		
	2 fresas para medias cañas		
	3 fresas de ranurar (corte doble)		
	1 fresa para perfilar		
	1 fresa para ranurar en V		
	1 fresa para colas de milano		

Set de Puntas de Atornillar



2 607 017 063	PH 1/2/2/3	32	Caja de plástico con ventana y sujetador de cinturón
	PZ 1/2/2/3		
	S 3/4/5/6		
	T 10/15/20/20/25/27/30/40		
	T 10/15/20/25/27/30/40		
	Soporte universal magnético		

Set de 12 piezas puntas Promoline



Número de tipo	Contenido	Unidades / embalaje	Tipo de embalaje
2 608 255 993	PH 1/2/3 PZ 1/2/3 T 10/15/20/25/30 Soporte universal magnético	12	Blisters

Set de 27 piezas



Número de tipo	Contenido	Unidades / embalaje	Tipo de embalaje
2 607 017 160	Trinquete (giro reversible) Soporte universal de cambio rápido, magnético 19 puntas de atornillar con codificación por colores, L = 25 mm PH 1/2/2/3 PZ 1/2/3 S 4/5/6 T 10/15/20/25/30 HEX 3/4/5/6 5 llaves de vaso Ø 6/7/8/10/13 mm Adaptador para llave de vaso	27	Maletín de transporte con ventana y cartón impreso

Set de 14 piezas "Mini X Line"



Número de tipo	Contenido	Unidades / embalaje	Tipo de embalaje
2 607 017 161	5 brocas universales Ø 3/4/5/6/8 mm 8 puntas de atornillar, L = 25 mm PH 1/2 PZ 1/2 S 0,5 x 4/1,0 x 6 T 20/25 1 soporte universal magnético	14	Caja de plástico

Set de 5 accesorios SDS-plus



Número de tipo	Contenido	Unidades / embalaje	Tipo de embalaje
2 607 019 455	1 puntero SDS-plus 9 7/8" 1 cincel plano SDS-plus 3/8" x 9 7/8" 3 brocas SDS-plus-S2 Ø 3/16" / 1/8" x 4 3/8" Ø 3/16" x 6 3/16"	5	Tubo plástico

Mandril Adaptador

- ▶ Adaptar el martillo con encastre SDS-plus para uso como taladro convencional.



Número de tipo	Contenido	Unidades / embalaje	Tipo de embalaje
2 607 000 982	Adaptador SDS-plus con mandril 13 mm Incluye llave de mandril	1	Caja

Set Promoline OMT 3 piezas para Madera



Número de tipo	Contenido	Unidades / embalaje	Tipo de embalaje
2 607 017 323	1 hoja de sierra de inmersión para madera y metal 1 hoja de sierra de inmersión, madera 1 hoja de sierra segmentada, madera"	3	Blisters

Set Promoline OMT 3 pz para Azulejo



Número de tipo	Contenido	Unidades / embalaje	Tipo de embalaje
2 607 017 324	1 hoja de sierra de inmersión para madera y metal 1 hoja de sierra segmentada LMT 1 rascador	3	Blisters

Set Promoline 27 pz + Destornillador



Número de tipo	Contenido	Unidades / embalaje	Tipo de embalaje
2 607 017 331	Trinquete (giro reversible) Soporte inv. de cambio magnético 19 puntas de atornillar: PH 1/2/3 PZ 1/2/3 S 4/5/6 T 10/15/20/25/30 HEX 3/4/5/30 llaves de vaso Ø 6/7/8/10/13 mm adaptador para llave de paso 1 destornillador	28	Blisters

Set Promoline de 15 mechas + 27 puntas + llave Allen



Número de tipo	Contenido	Unidades / embalaje	Tipo de embalaje
2 607 017 333	15 pcs. brocas (metal, madera y concreto) 25 pcs. puntas de atornillar: PH 1/2/3 - 25 mm PH 1/2/3 - 50 mm PZ 1/2/3 - 25 mm SL 4,5/5,5/8 - 25 mm SL 4,5/5,5 - 50 mm HEX 4/5/6 - 25 mm TORX 15/20/25/30 - 25 mm TORX 15/20/25 - 50 mm 1 llave Allen	41	Blisters

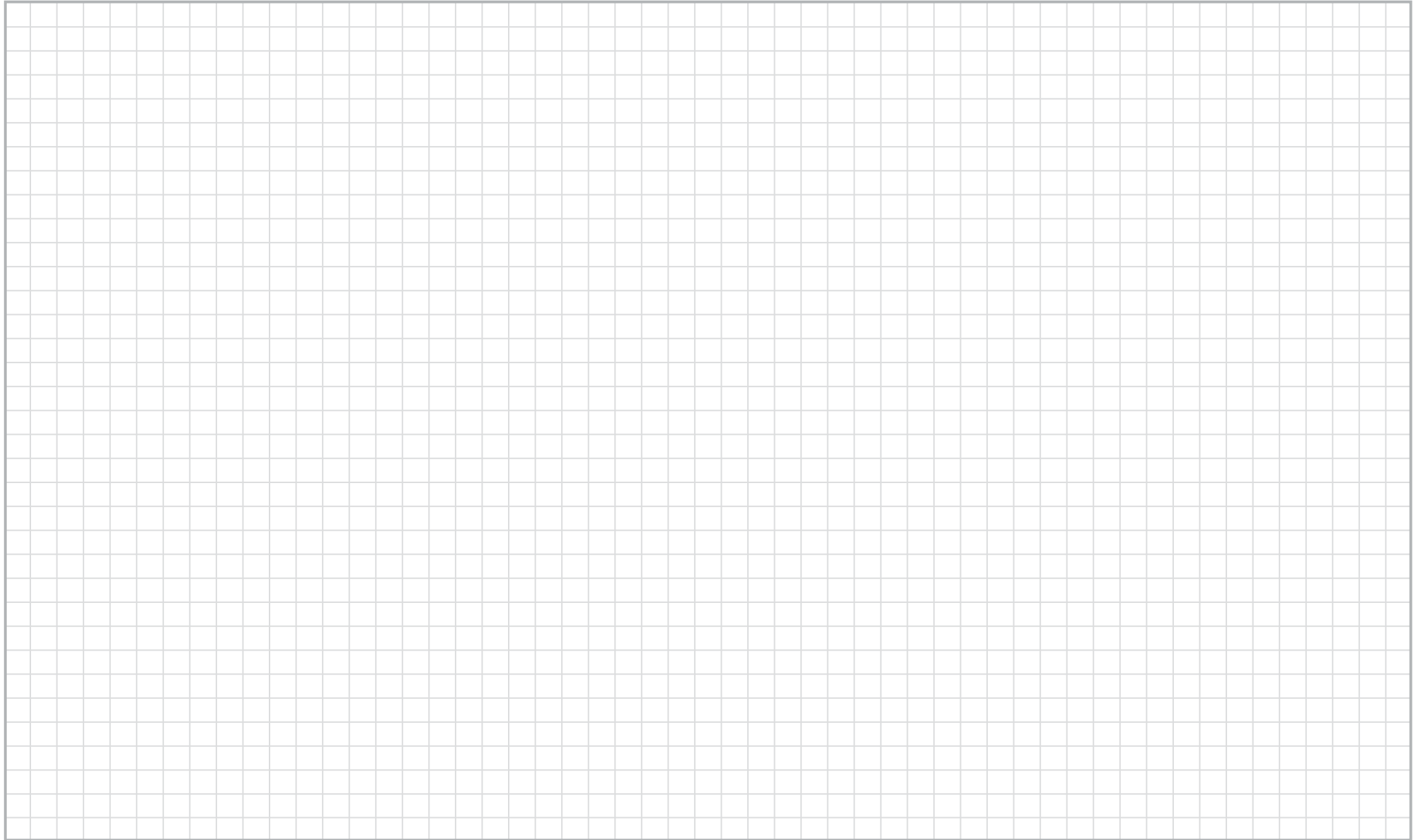



Perforar

Brocas para madera, vástago de inserción cilíndrico, SDS-plus y hexagonal



Brocas en espiral para madera
Página 14



Brocas para madera
Página 15



Brocas fresadoras planas
Página 13

Broca fresadora plana SelfCut Speed

Taladros extremadamente rápidos y limpios

Excelente relación calidad-precio y precisión de taladrado: la alternativa más económica y rápida a la broca salomónica

Taladros limpios
nueva geometría de corte para una perforación limpia y precisa

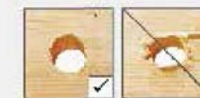

Forma de pala
para una evacuación rápida de las virutas

Innovadora punta autopercutor
para una perforación rápida y precisa con el mínimo esfuerzo



Broca Plana para Madera Speed



- ▶ Velocidad impresionante: 2,4 veces más rápida que la principal competidora, gracias al diseño innovador de la punta con rosca totalmente cónica.
- ▶ Comodidad y productividad: un 53% menos esfuerzo en la perforación.
- ▶ Precisión absoluta: perforaciones limpias, sin rebabas debido a la geometría especial de corte.
- ▶ Larga vida útil: 2 veces más durable que los competidores gracias al diseño, método de fabricación y materias primas de primera línea.



Número de tipo	Diámetro mm (D)	Longitud total (mm) (C ₁)	Unidades / embalaje	Tipo de embalaje
2 608 595 481	6	152	1	Blistér
2 608 595 482	8	152	1	Blistér
2 608 595 483	10	152	1	Blistér
2 608 595 485	13	152	1	Blistér
2 608 595 486	14	152	1	Blistér
2 608 595 487	16	152	1	Blistér
2 608 595 489	18	152	1	Blistér
2 608 595 490	19	152	1	Blistér
2 608 595 491	20	152	1	Blistér
2 608 595 492	22	152	1	Blistér
2 608 595 494	25	152	1	Blistér
2 608 595 498	32	152	1	Blistér
2 608 595 499	35	152	1	Blistér
2 608 595 501	38	152	1	Blistér
2 608 595 502	40	152	1	Blistér

Juego de brocas plana Self Cut Speed

SELECT



Número de tipo	Diámetro (mm)	Unidades / embalaje	Tipo de embalaje
2 608 595 425	13, 16, 19, 20, 22, 25	6	Estuche de nailon

Prolongador para Broca Plana

► Para diámetros desde 12 mm.



Número de tipo	Longitud (mm)	Unidades / embalaje	Tipo de embalaje
2 608 595 423	305	1	Blistér

Brocas en espiral para madera

► Forma en espiral especial que evita atascamiento y proporciona un rápido transporte del aserrín.
 ► Para maderas blandas y duras.

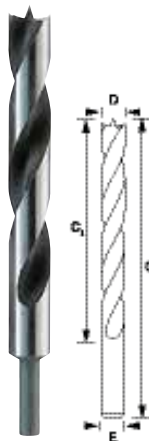

Número de tipo	Diámetro mm (D)	Longitud útil (mm) (C ₁)	Longitud total (mm) (C ₂)	Unidades / embalaje	Tipo de embalaje
2 608 596 300	3	30	60	1	Blistér
2 608 596 301	4	40	70	1	Blistér
2 608 596 302	5	45	85	1	Blistér
2 608 596 303	6	50	90	1	Blistér
2 608 596 304	7	60	105	1	Blistér
2 608 596 305	8	65	110	1	Blistér
2 608 596 307	10	75	120	1	Blistér
2 608 596 309	12	95	150	1	Blistér
2 608 596 311	14	95	150	1	Blistér
2 608 596 313	16	105	160	1	Blistér
2 608 597 202	18	130	180	1	Blistér
2 608 597 203	20	140	200	1	Blistér

Broca Fresadora Forstner para Madera

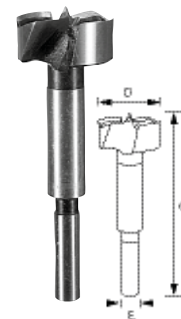

Número de tipo	Diámetro mm (D)	Longitud total (mm) (C ₁)	Vástago	Unidades / embalaje	Tipo de embalaje
2 608 596 971	10	90	8	1	Blistér
2 608 597 101	12	90	8	1	Blistér
2 608 597 102	14	90	8	1	Blistér
2 608 596 972	15	90	8	1	Blistér
2 608 597 104	16	90	8	1	Blistér
2 608 597 105	18	90	8	1	Blistér
2 608 596 973	20	90	8	1	Blistér
2 608 597 107	22	90	8	1	Blistér
2 608 597 108	24	90	8	1	Blistér
2 608 596 974	25	90	8	1	Blistér
2 608 596 975	26	90	8	1	Blistér
2 608 597 112	28	90	8	1	Blistér
2 608 596 976	30	90	8	1	Blistér
2 608 597 114	32	90	10	1	Blistér
2 608 596 977	35	90	10	1	Blistér
2 608 597 117	36	90	10	1	Blistér
2 608 597 118	38	90	10	1	Blistér
2 608 596 978	40	90	10	1	Blistér
2 608 597 120	45	90	10	1	Blistér
2 608 597 121	50	90	10	1	Blistér

Brocas para hormigón, piedra y brocas multiuso, encastre cilíndrico





Brocas CYL-9 MultiConstruction
Página 18



Broca para azulejos CYL-9 Ceramic
Página 20

Encastre cilíndrico

Producto nuevo	CYL-9 MultiConstruction	CYL-9 Ceramic
Producto antiguo		
Vida útil	●●●	●●●
Velocidad	●●●●●	●●●
Evacuación del polvo	●●●●	●●●
Punta	Punta centradora	Punta centradora
	Aristas de corte afiladas con diamante	Cabeza reforzada
Aristas	De 2 aristas de corte	De 2 aristas de corte
Metal duro	Metal duro duradero de grano muy fino	Metal duro duradero
Espiral	Diseño Dura de 4 espirales	



CYL-9 MultiConstruction

Perforar en cualquier material

Punta centradora
Punta centradora activa para perforar el hormigón de forma activa.

Metal duro duradero con grano muy fino
Larga vida útil y máxima capacidad de resistencia.

De 2 aristas de corte, soldadura y endurecimiento AWB

Tecnología de soldadura y endurecimiento optimizada para el diámetro, para incrementar la robustez de la broca y reducir las vibraciones durante la perforación.

Aristas de corte rectificadas con diamante
Rectificado especial que permite la perforación multiuso.

Diseño duro de 4 espirales
Diámetro del núcleo reforzado para mejorar la resistencia y la estabilidad al perforar hormigón.

Única broca multimaterial del mundo que perfora con y sin percusión

Con y sin percusión

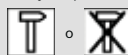

- ▶ Hormigón
- ▶ Ladrillo

Sin percusión



- ▶ Baldosín
- ▶ Azulejo
- ▶ Aluminio
- ▶ Madera
- ▶ Mármol



Juego de brocas CYL-9 MultiConstruction

▶ Juego de 4 brocas multiuso CYL-9 Multi Construction.



Número de tipo	Diámetro mm	Longitud útil mm	Longitud total mm	Unidades/embalaje	Tipo de embalaje
2 607 018 285	4,0	40	75	4 Caja de plástico	
	5,0	50	85		
	6,0	60	100		
	8,0	80	120		

Brocas CYL-9 MultiConstruction (mm)

CYL-9 MultiConstruction
(MULTI CONSTRUCTION)

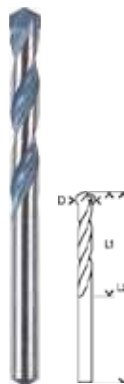

- ▶ **Indicadas para** prácticamente todo tipo de materiales para acabado de interiores, p. ej., hormigón, mampostería, ladrillo, eternita, materiales de construcción ligeros o de varias capas, cerámica y azulejos, madera, plástico, chapas de metal y aluminio.
- ▶ Resultados óptimos en taladrado giratorio y de percusión.
- ▶ Color de las brocas: azul, pulidas al brillo.

Número de tipo	Diámetro mm (D)	Longitud útil mm (L ₁)	Longitud total mm (L ₂)	Unidades/embalaje	Tipo de embalaje
2 608 588 196	3,0	80	130	1	Blistér
2 608 596 050	4,0	40	75	1	Blistér
2 608 588 199	4,0	80	130	1	Blistér
2 608 596 051	5,0	50	85	1	Blistér
2 608 588 200	5,0	90	150	1	Blistér
2 608 596 053	6,0	60	100	1	Blistér
2 608 588 202	6,0	350	400	1	Blistér
2 608 596 055	8,0	80	120	1	Blistér
2 608 595 361	8,0	350	400	1	Blistér
2 608 596 057	10,0	80	120	1	Blistér
2 608 588 203	10,0	350	400	1	Blistér
2 608 596 058	12,0	90	150	1	Blistér
2 608 588 204	12,0	350	400	1	Blistér
2 608 596 065	14,0	200	250	1	Blistér

CYL-9 Ceramic

Perforación de azulejos blandos y de dureza media

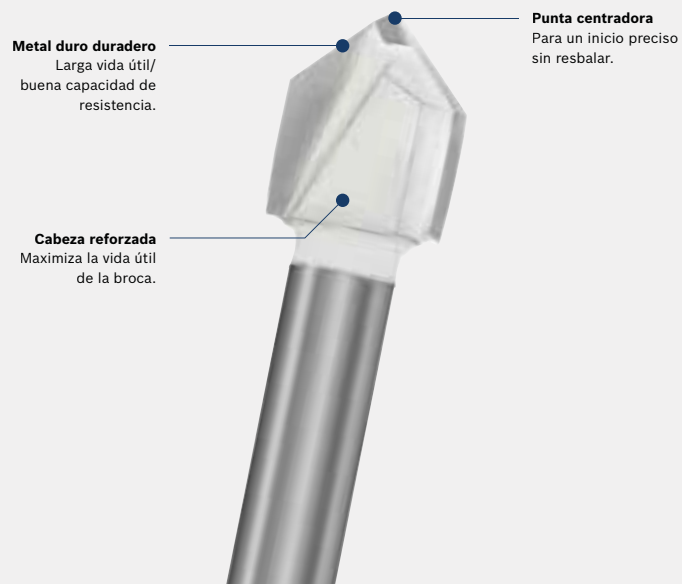

Broca para azulejos CYL-9 Ceramic

CYL-9 Ceramic
(expert Ceramic)



- ▶ **Apropiada para** todos los azulejos de dureza blanda a media, porcelana, cerámica y vidrio endurecido.
- ▶ Arista de corte en metal duro afilada con diamante y punta en forma cónica para centrado exacto.
- ▶ Color de la broca: blanco.
- ▶ **Nota:** usar bajo número de revoluciones y sin percusión. No necesita refrigeración.

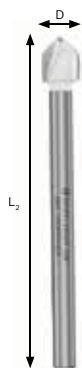

Número de tipo	Díametro pulg. (D)	Díametro mm (D)	Longitud total / mm (L ₂)	Unidades / embalaje	Tipo de embalaje
2 608 587 157	1/8	3,0	70	1	Blistér
2 608 587 158	5/32	4,0	70	1	Blistér
2 608 587 159	3/16	5,0	70	1	Blistér
2 608 587 161	15/64	6,0	80	1	Blistér
2 608 587 163	9/32	7,0	80	1	Blistér
2 608 587 164	5/16	8,0	80	1	Blistér
2 608 587 165	3/8	10,0	90	1	Blistér
2 608 587 166	15/32	12,0	90	1	Blistér

Brocas para hormigón y piedra, encastre SDS-plus



Brocas para martillos SDS-plus-1
Página 23



Brocas para martillos SDS-plus-5
Página 27



Corona hueca SDS-plus-9 Core Cutter
Página 29



Brocas para martillos SDS-plus-3
Página 25

Encastre SDS-plus

Producto nuevo	SDS-plus-1	SDS-plus-3	SDS-plus-5	SDS-plus-9 CoreCutter
Producto antiguo	S3	B8	S4L	Corona hueca
Vida útil	●	●●	●●●	●●●●
Velocidad	●●	●●	●●●●	●●●●●
Evacuación del polvo	●●●	●●●	●●●●	●●
Punta		Punta centradora	Indicador de desgaste	
Aristas	De 2 aristas de corte	De 2 aristas de corte	Soldadura y endurecimiento AWB De 2 aristas de corte	Dientes de metal duro asimétricos
Metal duro	Metal	Metal duro duradero	Metal duro duradero	Metal duro duradero con grano muy fino
Espiral	Con 2 espirales en forma de U	Diseño Dura con 4 espirales	Diseño Turbo con 4 espirales	

Óptima perforación

Larga vida útil

Perforación fácil para el usuario

Para cajas de interruptor

●/●● = buena ●●●/●●●● = mejor ●●●●● = la mejor

SDS-plus-1 Óptima perforación

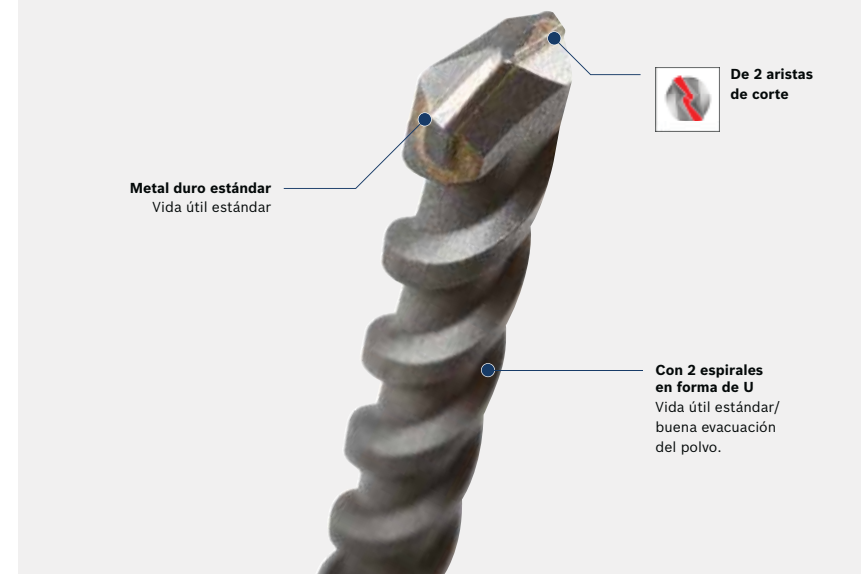

Brocas para martillos SDS-plus-1 (mm)



- ▶ Indicadas para hormigón y hormigón armado.
- ▶ Adecuadas para todos los martillos perforadores con inserción SDS-plus.



Número de tipo	Diámetro mm (D)	Longitud total (mm) (L ₁)	Unidades embalaje	Tipo de embalaje
2 608 680 257	4,0	110	1	Bolsa plástica
2 608 680 258	5,0	110	1	Bolsa plástica
2 608 680 259	5,0	160	1	Bolsa plástica
2 608 680 262	6,0	110	1	Bolsa plástica
2 608 680 263	6,0	160	1	Bolsa plástica
2 608 680 264	6,0	210	1	Bolsa plástica
2 608 680 269	8,0	110	1	Bolsa plástica
2 608 680 270	8,0	160	1	Bolsa plástica
2 608 680 271	8,0	210	1	Bolsa plástica
2 608 680 273	10,0	160	1	Bolsa plástica
2 608 680 274	10,0	210	1	Bolsa plástica
2 608 680 276	10,0	460	1	Bolsa plástica
2 608 680 277	12,0	160	1	Bolsa plástica
2 608 680 278	12,0	210	1	Bolsa plástica
2 608 680 279	12,0	260	1	Bolsa plástica
2 608 680 280	12,0	460	1	Bolsa plástica
2 608 680 281	14,0	160	1	Bolsa plástica
2 608 680 282	14,0	210	1	Bolsa plástica
2 608 680 283	14,0	260	1	Bolsa plástica

Brocas para martillos SDS-plus-1 (mm)



Número de tipo	Diámetro mm (D)	Longitud útil (mm) (L ₁)	Longitud total (mm) (L ₂)	Unidades / embalaje	Tipo de embalaje
2 608 680 284	14,0	460	1	Bolsa plástica	
2 608 680 285	16,0	210	1	Bolsa plástica	
2 608 680 286	16,0	310	1	Bolsa plástica	
2 608 680 287	16,0	460	1	Bolsa plástica	
2 608 680 289	18,0	460	1	Bolsa plástica	
2 608 680 291	20,0	460	1	Bolsa plástica	
2 608 680 292	22,0	260	1	Bolsa plástica	
2 608 680 293	22,0	460	1	Bolsa plástica	
2 608 680 295	25,0	460	1	Bolsa plástica	

SDS-plus-3
Larga vida útil en concreto

Punta centradora
Para un inicio preciso sin resbalar.

De 2 aristas de corte

Metal duro duradero
Larga vida útil/ buena capacidad de resistencia.

Diseño Duro de 4 espirales
Diámetro del núcleo reforzado para mejorar la resistencia y la estabilidad al perforar concreto.



Brocas para martillos SDS-plus-3 (mm)



- ▶ Indicadas para mampostería y concreto.
- ▶ Adecuadas para todos los martillos perforadores con inserción SDS-plus.



Número de tipo	Diámetro mm (D)	Longitud útil (mm) (L ₁)	Longitud total (mm) (L ₂)	Unidades / embalaje	Tipo de embalaje
2 608 831 000	4,0	50	110	1	Blisters
2 608 831 002	5,0	50	110	1	Blisters
2 608 831 003	5,0	100	160	1	Blisters
2 608 831 007	6,0	50	110	1	Blisters
2 608 831 008	6,0	100	160	1	Blisters
2 608 831 009	6,0	150	210	1	Blisters
2 608 831 011	6,5	50	110	1	Blisters
2 608 831 018	8,0	50	110	1	Blisters
2 608 831 019	8,0	100	160	1	Blisters
2 608 831 020	8,0	150	210	1	Blisters
2 608 831 024	10,0	50	110	1	Blisters
2 608 831 025	10,0	100	160	1	Blisters
2 608 831 026	10,0	150	210	1	Blisters
2 608 831 028	10,0	250	310	1	Blisters
2 608 831 030	10,0	400	460	1	Blisters
2 608 831 032	12,0	100	160	1	Blisters
2 608 831 033	12,0	150	210	1	Blisters
2 608 831 034	12,0	200	260	1	Blisters
2 608 831 036	12,0	400	460	1	Blisters
2 608 831 037	13,0	100	160	1	Blisters

Brocas para martillos SDS-plus-3 (mm)



Número de tipo	Diámetro mm (D)	Longitud útil mm (L ₁)	Longitud total mm (L ₂)	Unidades / embalaje	Tipo de embalaje
2 608 831 039	14,0	150	210	1	Blistér
2 608 831 044	16,0	150	210	1	Blistér
2 608 831 045	16,0	250	310	1	Blistér
2 608 831 047	16,0	400	460	1	Blistér
2 608 831 048	18,0	150	200	1	Blistér
2 608 831 053	20,0	250	300	1	Blistér
2 608 831 055	20,0	400	450	1	Blistér
2 608 831 058	22,0	400	450	1	Blistér
2 608 831 059	24,0	200	250	1	Blistér
2 608 831 061	25,0	200	250	1	Blistér
2 608 831 063	25,0	400	450	1	Blistér

Brocas SDS-plus-5

Perforación cómoda para el usuario sin molestos atascos ni bloqueos

- activeteQ***
Punta centradora activa para perforar el hormigón de forma activa.
- Metal duro duradero**
Larga vida útil/buena capacidad de resistencia.
- Indicador de desgaste**
La visibilidad del indicador de desgaste ofrece orientación respecto a la tolerancia para colocar tacos.
- De 2 aristas de corte, soldadura y endurecimiento AWB**
Tecnología de soldadura y endurecimiento optimizada para el diámetro, para incrementar la robustez de la broca y reducir las vibraciones durante la perforación.
- Metal duro dentado**
Conduce el polvo directamente a la espiral para impedir un atasco en el orificio de perforación provocado por el polvo en el fondo.
- Diseño Turbo con 4 espirales**
Diseño de 4 espirales patentado para evacuar el polvo de forma eficiente.

* Ø ≤ 10 mm

Brocas para martillos SDS-plus-5



- ▶ Indicadas para mampostería y hormigón.
- ▶ Adecuadas para todos los martillos perforadores con inserción SDS-plus.

Número de tipo	Diámetro mm (D)	Diámetro puñg. (D)	Long. útil mm (L ₁)	Long. total mm (L ₂)	Unidades / embalaje	Tipo de embalaje
1 618 596 231	4,0	5/32	50	110	1	Tubo plástico
1 618 596 164	5,0	3/16	50	110	1	Tubo plástico
1 618 596 166	6,0	15/64	50	110	1	Tubo plástico
1 618 596 167	6,0	15/64	100	160	1	Tubo plástico
2 608 596 115	6,0	15/64	150	210	1	Tubo plástico
1 618 596 172	8,0	5/16	50	110	1	Tubo plástico
1 618 596 173	8,0	5/16	100	160	1	Tubo plástico
1 618 596 174	8,0	5/16	150	210	1	Tubo plástico
1 618 596 264	8,0	5/16	200	260	1	Tubo plástico
2 608 596 116	8,0	5/16	400	465	1	Tubo plástico
1 618 596 176	10,0	3/8	50	110	1	Tubo plástico
1 618 596 177	10,0	3/8	100	160	1	Tubo plástico
1 618 596 265	10,0	3/8	150	210	1	Tubo plástico
1 618 596 178	10,0	3/8	200	260	1	Tubo plástico
1 618 596 315	10,0	3/8	250	310	1	Tubo plástico
1 618 596 267	10,0	3/8	400	460	1	Tubo plástico
1 618 596 179	11,0	7/16	100	160	1	Tubo plástico
1 618 596 180	11,0	7/16	200	260	1	Tubo plástico
1 618 596 181	12,0	15/32	100	160	1	Tubo plástico
1 618 596 268	12,0	15/32	150	210	1	Tubo plástico

Brocas para martillos SDS-plus-5



Número de tipo	Diámetro mm (D)	Diámetro pulg. (D)	Long. útil mm (L ₁)	Long. total mm (L ₂)	Unidades/embalaje	Tipo de embalaje
1 618 596 182	12,0	15/32	200	260	1	Tubo plástico
1 618 596 269	12,0	15/32	400	460	1	Tubo plástico
1 618 596 183	13,0	1/2	100	160	1	Tubo plástico
1 618 596 184	13,0	1/2	200	260	1	Tubo plástico
1 618 596 185	14,0	35/64	100	160	1	Tubo plástico
1 618 596 270	14,0	35/64	150	210	1	Tubo plástico
1 618 596 271	14,0	35/64	250	310	1	Tubo plástico
2 608 596 118	14,0	35/64	400	460	1	Tubo plástico
1 618 596 225	14,0	35/64	550	600	1	Tubo plástico
1 618 596 187	15,0	19/32	100	160	1	Tubo plástico
1 618 596 188	15,0	19/32	200	260	1	Tubo plástico
1 618 596 257	15,0	19/32	400	465	1	Tubo plástico
2 608 596 185	16,0	5/8	150	210	1	Tubo plástico
2 608 596 186	16,0	5/8	250	310	1	Tubo plástico
1 618 596 259	16,0	5/8	400	450	1	Tubo plástico
2 608 597 125	16,0	5/8	950	1000	1	Tubo plástico
1 618 596 203	17,0	43/64	150	200	1	Tubo plástico
1 618 596 204	18,0	23/32	150	200	1	Tubo plástico
1 618 596 260	18,0	23/32	400	450	1	Tubo plástico
1 618 596 205	19,0	3/4	150	200	1	Tubo plástico
1 618 596 261	19,0	3/4	400	450	1	Tubo plástico
1 618 596 207	20,0	25/32	150	200	1	Tubo plástico
1 618 596 263	20,0	25/32	400	450	1	Tubo plástico
2 608 597 127	20,0	25/32	950	1000	1	Tubo plástico
1 618 596 232	22,0	7/8	200	250	1	Tubo plástico
1 618 596 233	22,0	7/8	400	450	1	Tubo plástico
1 618 596 236	24,0	15/16	200	250	1	Tubo plástico
1 618 596 237	24,0	15/16	400	450	1	Tubo plástico
1 618 596 238	25,0	1	200	250	1	Tubo plástico
1 618 596 239	25,0	1	400	450	1	Tubo plástico
1 618 596 240	26,0	1 7/64	200	250	1	Tubo plástico
1 618 596 241	26,0	1 7/64	400	450	1	Tubo plástico

SDS-plus-9 CoreCutter
Para cajas de interruptor



Metal duro duradero con grano muy fino
Larga vida útil/óptima capacidad de resistencia.

Dientes de metal duro asimétricos
Número de filos adaptado al diámetro.

Corona hueca SDS-plus-9 Core Cutter



- Indicadas para hormigón, mampostería y piedra arenisca calcárea.
- Para utilizar con SDS-plus o vástago de inserción hexagonal.



Número de tipo	Diámetro mm	Long. útil mm	Long. total mm	Unidades/embalaje	Tipo de embalaje
2 608 550 074	40	60	72	1	Tubo plástico
2 608 550 075	50	60	72	1	Tubo plástico
2 608 550 076	68	60	80	1	Tubo plástico
2 608 550 077	82	60	80	1	Tubo plástico

Brocas para hormigón y piedra, encastre SDS-max

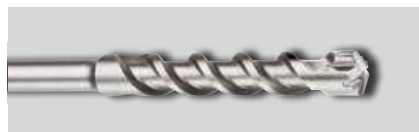

Brocas para martillos SDS-max-4
Página 32



Brocas para martillos SDS-max-7
Página 33

Encastre SDS-max

Producto nuevo	SDS-max-4	SDS-max-7
Producto antiguo	M4	Speed X
		
Vida útil	●●●	●●●●
Velocidad	●●●	●●●●●
Evacuación del polvo	●●●	●●●●●
Punta		activeteq
		Indicador de desgaste
Aristas	De 4 aristas de corte	De metal duro macizo con 4 aristas de corte, soldadura en vacío y endurecido
Metal duro	Metal duro duradero	Metal duro duradero con grano muy fino
Espiral	Con 2 espirales en forma de U	Diseño de 2 + 2 espirales



Larga vida útil



Perforación rápida

SDS-max-4

Larga vida útil en la perforación en hormigón

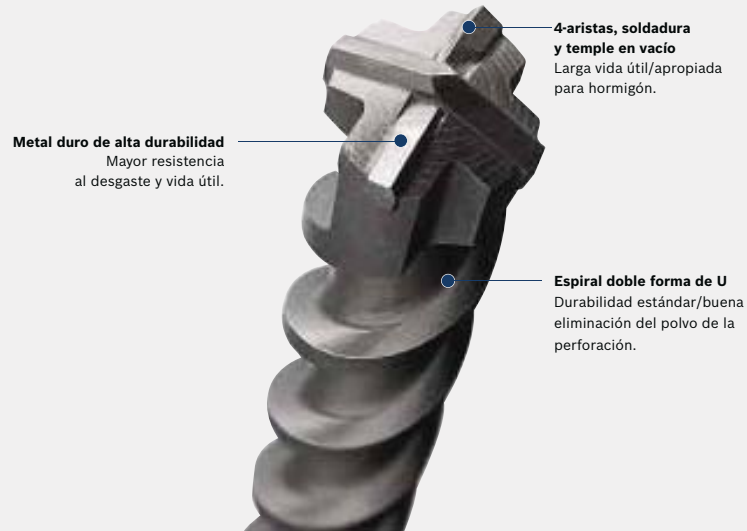

SDS-max-7

Máxima velocidad de perforación



Brocas para martillos SDS-max-4

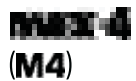

- ▶ Indicadas para mampostería, hormigón y hormigón armado.
- ▶ Para la utilización en martillos perforadores con inserción SDS-max.
- ▶ Gran relación precio / rendimiento.



Número de tipo	Diámetro mm (D)	Long. útil mm (L ₁)	Long. total mm (L ₂)	Unidades/embalaje	Tipo de embalaje
2 608 685 860	16,0	200	340	1	Tubo plástico
2 608 685 861	16,0	400	540	1	Tubo plástico
2 608 685 862	18,0	200	340	1	Tubo plástico
2 608 685 863	18,0	400	540	1	Tubo plástico
2 608 685 864	20,0	200	320	1	Tubo plástico
2 608 685 865	20,0	400	520	1	Tubo plástico
2 608 685 866	22,0	200	320	1	Tubo plástico
2 608 685 867	22,0	400	520	1	Tubo plástico
2 608 685 868	25,0	200	320	1	Tubo plástico
2 608 685 869	25,0	400	520	1	Tubo plástico
2 608 685 870	28,0	200	320	1	Tubo plástico
2 608 685 871	28,0	400	520	1	Tubo plástico
2 608 685 872	30,0	200	320	1	Tubo plástico
2 608 685 873	30,0	400	520	1	Tubo plástico
2 608 685 874	32,0	200	320	1	Tubo plástico
2 608 685 875	32,0	400	520	1	Tubo plástico
2 608 685 876	35,0	400	520	1	Tubo plástico

Brocas para martillos SDS-max-7



- ▶ Indicadas para hormigón y hormigón armado, piedra arenisca calcárea y mampostería.
- ▶ Para la utilización en martillos perforadores con inserción SDS-max.
- ▶ Longitudes de trabajo 200, 400, 600, 800 y 1.200 mm.
- ▶ * Ø 12 hasta 15 mm como arista doble.
- ▶ Embalaje transparente de rosca reutilizable.



Número de tipo	Diámetro mm (D)	Long. útil mm (L ₁)	Long. total mm (L ₂)	Unidades/embalaje	Tipo de embalaje
2 608 586 738*	12,0	200	340	1	Tubo plástico
2 608 586 739*	12,0	400	540	1	Tubo plástico
2 608 586 740*	12,0	600	740	1	Tubo plástico
2 608 586 744*	14,0	200	340	1	Tubo plástico
2 608 586 745*	14,0	400	540	1	Tubo plástico
2 608 586 746*	14,0	600	740	1	Tubo plástico
2 608 586 747*	14,0	800	940	1	Tubo plástico
2 608 586 749*	15,0	200	340	1	Tubo plástico
2 608 586 750*	15,0	400	540	1	Tubo plástico
2 608 586 751	16,0	200	340	1	Tubo plástico
2 608 586 752	16,0	400	540	1	Tubo plástico
2 608 586 753	16,0	600	740	1	Tubo plástico
2 608 586 754	16,0	800	940	1	Tubo plástico
2 608 586 756	17,0	200	340	1	Tubo plástico
2 608 586 757	17,0	400	540	1	Tubo plástico

Brocas para martillos SDS-max-7

Número de tipo	Diámetro mm (D)	Long. útil mm (L ₁)	Long. total mm (L ₂)	Unidades/embalaje	Tipo de embalaje
2 608 586 758	18,0	200	340	1	Tubo plástico
2 608 586 759	18,0	400	540	1	Tubo plástico
2 608 586 760	18,0	600	740	1	Tubo plástico
2 608 586 761	18,0	800	940	1	Tubo plástico
2 608 586 762	18,0	1200	1340	1	Tubo plástico
2 608 586 763	19,0	200	320	1	Tubo plástico
2 608 586 764	19,0	400	520	1	Tubo plástico
2 608 586 765	20,0	200	320	1	Tubo plástico
2 608 586 766	20,0	400	520	1	Tubo plástico
2 608 586 767	20,0	600	720	1	Tubo plástico
2 608 586 768	20,0	800	920	1	Tubo plástico
2 608 586 769	20,0	1200	1320	1	Tubo plástico
2 608 586 770	22,0	200	320	1	Tubo plástico
2 608 586 771	22,0	400	520	1	Tubo plástico
2 608 586 772	22,0	600	720	1	Tubo plástico
2 608 586 773	22,0	800	920	1	Tubo plástico
2 608 586 774	22,0	1200	1320	1	Tubo plástico
2 608 586 775	24,0	200	320	1	Tubo plástico
2 608 586 776	24,0	400	520	1	Tubo plástico
2 608 586 777	25,0	200	320	1	Tubo plástico
2 608 586 778	25,0	400	520	1	Tubo plástico
2 608 586 779	25,0	600	720	1	Tubo plástico
2 608 586 780	25,0	800	920	1	Tubo plástico
2 608 586 781	25,0	1200	1320	1	Tubo plástico
2 608 586 782	26,0	200	320	1	Tubo plástico
2 608 586 783	26,0	400	520	1	Tubo plástico
2 608 586 784	28,0	200	320	1	Tubo plástico
2 608 586 785	28,0	400	520	1	Tubo plástico
2 608 586 786	28,0	600	720	1	Tubo plástico
2 608 586 787	28,0	800	920	1	Tubo plástico
2 608 586 788	28,0	1200	1320	1	Tubo plástico
2 608 586 789	30,0	200	320	1	Tubo plástico
2 608 586 790	30,0	400	520	1	Tubo plástico
2 608 586 791	32,0	200	320	1	Tubo plástico
2 608 586 792	32,0	400	520	1	Tubo plástico
2 608 586 793	32,0	600	720	1	Tubo plástico
2 608 586 794	32,0	800	920	1	Tubo plástico
2 608 586 795	32,0	1200	1320	1	Tubo plástico
2 608 586 796	35,0	400	520	1	Tubo plástico
2 608 586 797	35,0	600	720	1	Tubo plástico
2 608 586 800	38,0	400	520	1	Tubo plástico
2 608 586 801	38,0	600	720	1	Tubo plástico
2 608 586 802	40,0	400	520	1	Tubo plástico
2 608 586 804	40,0	800	920	1	Tubo plástico
2 608 586 806	45,0	400	520	1	Tubo plástico
2 608 586 807	52,0	400	520	1	Tubo plástico

Brocas escalonadas con ranura helicoidal

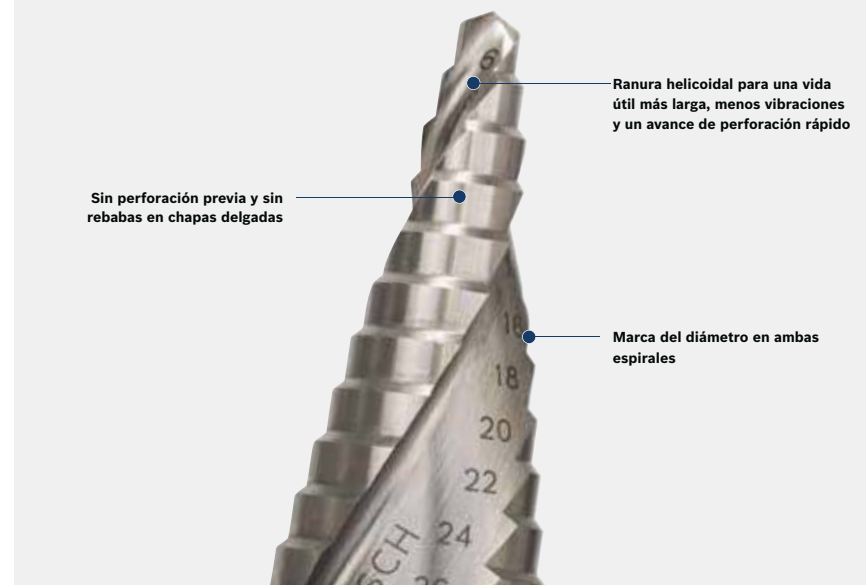

Brocas escalonadas con ranura helicoidal

- ▶ Apropiado para prácticamente todos los materiales delgados como p. ej., metal no férreo, chapa de acero, plástico o acero inoxidable.
- ▶ Vástago con triple superficie para evitar el deslizamiento en el portabrocas.

Número de tipo	Diámetro escalonado (margen) mm	Diámetro del vástago mm	Long. total mm	Unidades/embalaje	Tipo de embalaje
----------------	---------------------------------	-------------------------	----------------	-------------------	------------------

9 niveles de Ø 4-6-8-10-12-14-16-18-20 mm

2 608 597 519	4-20	8,0	70,5	1	Blistér
---------------	------	-----	------	---	---------

13 niveles de Ø 6-8-10-12-14-16-18-20-22-24-26-28-30 mm





2 608 597 520	3-60	10,0	93,5	1	Blistér
---------------	------	------	------	---	---------

Empuñadura Adicional para Martillo SDS-max

► Proporcionar mayor firmeza en el uso del martillo.

	Número de tipo	Número de la figura	Unidades / embalaje	Tipo de embalaje
	GSH 11 E. 2 602 025 076	1	1	Bolsa de plástico
	GSH 5 (modelo antiguo). (11313) 2 602 025 063	1	1	Bolsa de plástico
	GBH 11 DE. 2 602 025 086	4	1	Bolsa de plástico
	GBH 7-45 DE / GBH 7-46 DE. 2 602 025 103	2	1	Bolsa de plástico
	GBH 5-40 DE. 2 602 025 117	3	1	Bolsa de plástico
	GSH 5 E. 2 602 025 142	1	1	Bolsa de plástico

Empuñadura Auxiliar para Martillo SDS-plus

	► Brindar mayor firmeza en el uso del martillo. GBH 2-24 (11218/210). 1 612 025 032	1	1	Bolsa de plástico
	GBH 4 DFE (11236). 2 602 025 077	2	1	Bolsa de plástico
	GBH 2-26 DRE / GBH 36 V-LI. 2 602 025 141	3	1	Bolsa de plástico
	GBH 3-28 E. 2 602 025 112	4	1	Bolsa de plástico

Empuñadura Auxiliar

	► Empuñadura adicional para taladros de 3/8". F 000 633 018	-	1	Bolsa de plástico
---	--	---	---	-------------------

Mandril de Ajuste Rápido

► Taladros reversibles y con percusión.
► Para atornilladores a batería.

	Número de tipo	Abertura (mm)	Rosca	Unidades / embalaje	Tipo de embalaje
	Adecuado para GBH 2-26 DFR; GBH 4-32 DFR; GBH 36 VF-LI 2 608 572 213	SDS - Plus	-	1	Caja de cartón

Porta-Broca Estriado con Admisión SDS-plus

► Posibilitar el uso del martillo con mechas SDS-plus. Para rotopercutores con vástago de encastre estriado.

	Número de tipo	Aplicación	Unidades / embalaje	Tipo de embalaje
	1 618 598 124	(11206) UBH 6/35 D	1	Tubo Plástico

Adaptador Cónico

► Adaptar mandril 9 617 085 003 para GBM 23-2.

	Número de tipo	Rosca	Unidades / embalaje	Tipo de embalaje
	1 603 115 004	5/8" x 16 UNF	1	Bolsa de plástico

Vástago Adaptador SDS-plus

► Adaptar mandril (1/2" x 20 UNF) para usar el martillo como taladro convencional.

Usar sin impacto.

	1 617 000 132	1/2" x 20 UNF	1	Blíster
---	---------------	---------------	---	---------

Mandril

	Número de tipo	Número de la figura	Abertura (pulg.)	Abertura (mm)	Rosca	Llave de reposición	Unidades / embalaje	Tipo de embalaje	
	► Mandril con llave Aplicación: taladros	9 617 085 002	1	3/8	1,5 - 10	3/8" x 24 UNF	S2	1	Caja de cartón
	9 617 085 003	1	3/8	3 - 16	5/8" x 16 UNF	S3	1	Caja de cartón	
	9 617 085 004	1	3/8	3 - 16	Cónico B-18	S3	1	Caja de cartón	
	► Mandril con llave Aplicación: taladros con reversa	9 617 085 001	1	1/2	1,5 - 13	1/2" x 20 UNF	S2	1	Caja de cartón
	► Para taladro con sistema Auto Lock Aplicación: perforatriz	2 608 571 056	2	1/2	1,5 - 13	1/2" x 20 UNF	S2	1	Caja de cartón
	► Mandril con llave Aplicación: taladro GBM 16-2 RE	2 608 571 020	3	3/8	3 - 16	Cónico B-16	S3	1	Caja de cartón

Llave para Mandril



Número de tipo	Llave de reposición	Unidades / embalaje	Tipo de embalaje
9 617 085 008	S3	20	Caja de cartón
9 617 085 009	S2	30	Caja de cartón
9 617 085 010	S1	30	Caja de cartón

Mandril de Ajuste Rápido

► Aplicación: Taladros reversibles y con percusión - Para atornilladores a batería.

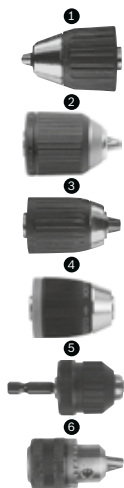

Sólo p/ cierre de husillo	Margina de rechazo/esp.	Taladradora	Taladradora estacionaria	Taladradora	Taladradora de percusión	T. de percusión ACCU	Atornilladora ACCU	Número de tipo	Número de figura	Abertura (mm)	Rosca	Unidades / embalaje	Tipo de embalaje
•	•	•	•	•	•	•	•	2 608 572 021	1	1,5 - 10	3/8" x 24 UNF	1	Caja de cartón
•	•	•	•	•	•	•	•	2 608 572 053	2	1,5 - 10	1/2" x 20 UNF	1	Caja de cartón
•	•	•	•	•	•	•	•	2 608 572 062	3	2 - 13	1/2" x 20 UNF	1	Caja de cartón
•	•	•	•	•	•	•	•	2 608 572 060	3	2 - 13	3/8" x 24 UNF	1	Caja de cartón
•	•	•	•	•	•	•	•	2 608 572 182	4	1,5 - 13	1/2" x 20 UNF	1	Caja de cartón
•	•	•	•	•	•	•	•	2 608 572 183	4	1 - 10	3/8" x 24 UNF	1	Caja de cartón
•	•	•	•	•	•	•	•	2 608 572 075	5	1 - 10	1/4" - 6 k	1	Caja de cartón
•	•	•	•	•	•	•	•	1 608 571 061	6	1 - 10	1/2" x 20 UNF	1	Caja de cartón

Mandril Cambio Rápido

► Aplicación: GBH 2-24 DFR / PBH 240 RE / PBH 200 FRE / GBH 24 VFR.

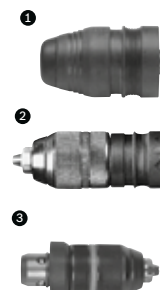

Número de tipo	Número de la figura	Unidades / embalaje	Tipo de embalaje
2 608 572 112	1	1	Caja
1 617 000 328	2	1	Caja
2 608 572 212	3	1	Caja

Para mechas SDS-plus.

Para mechas cilíndricas.

Para GBH 4-32 DFR.

Adaptador SDS-plus Corona Dentada

- Utilizar con coronas dentadas 2 608 550 074/075/076/077 y con broca guía 2 608 596 157.
- Adaptables en martillos hasta 4 kg.

Número de tipo	Diámetro (mm)	Longitud total (mm)	Unidades / embalaje	Tipo de embalaje
2 608 598 110	-	220	1	Blistér
2 608 550 057	-	110	1	Blistér

Broca-Guía para Corona Dentada

► Para adaptador 2 608 598 110 y 2 608 550 057.

2 608 596 157	8	120	1	Blistér
---------------	---	-----	---	---------

Agujas Martillete

Número de tipo	Especificación	Unidades / embalaje	Tipo de embalaje
2 603 201 022	NA 19	1	Caja

Aplicación: GBH 4 DSC + NA 19

Cepillos de Alambre para Taladro

- Metales, metales no ferrosos, chapas de acero, maderas.
- Para remoción de óxidos, pinturas, barnices, cauchos, exceso en soldaduras.

Número de tipo	Número de la imagen	Diámetro mm	Vástago mm	Eje mm	Máx. RPM	Esp. alambre mm	Esp. cepillo mm	Unidades / embalaje	Tipo de embalaje
9 617 085 489	1	50	6	-	4500	0,3	8	1	Caja de Cartón*
9 617 085 490	1	63	6	-	4500	0,3	8	1	Caja de Cartón*
9 617 085 491	1	75	6	-	4500	0,3	8	1	Caja de Cartón*
9 617 085 499	1	75	6	-	4500	0,3	8	12	Caja de Cartón**
9 617 085 494	2	75	-	12,7	4500	0,3	8	1	Caja de Cartón*
9 617 085 492	3	50	6	-	4500	0,3	18	1	Caja de Cartón*
9 617 085 500	3	50	6	-	4500	0,3	18	12	Caja de Cartón**

*Caja de cartón con dos perforaciones:
1³) colgar
2³) visibilidad del producto

**Caja de cartón kraft

*** Precio unitario. Solicitar en múltiplos según unidades de embalaje.

► Tipo Rueda, latonado, alambre ondulado

► Tipo Rueda con agujero, latonado, alambre ondulado

► Tipo Copa, latonado, alambre ondulado

► Tipo Pincel, latonado, alambre ondulado

9 617 085 493	4	25	6	-	4500	0,3	28	1	Caja de Cartón*
9 617 085 501	4	25	6	-	4500	0,3	28	12	Caja de Cartón**

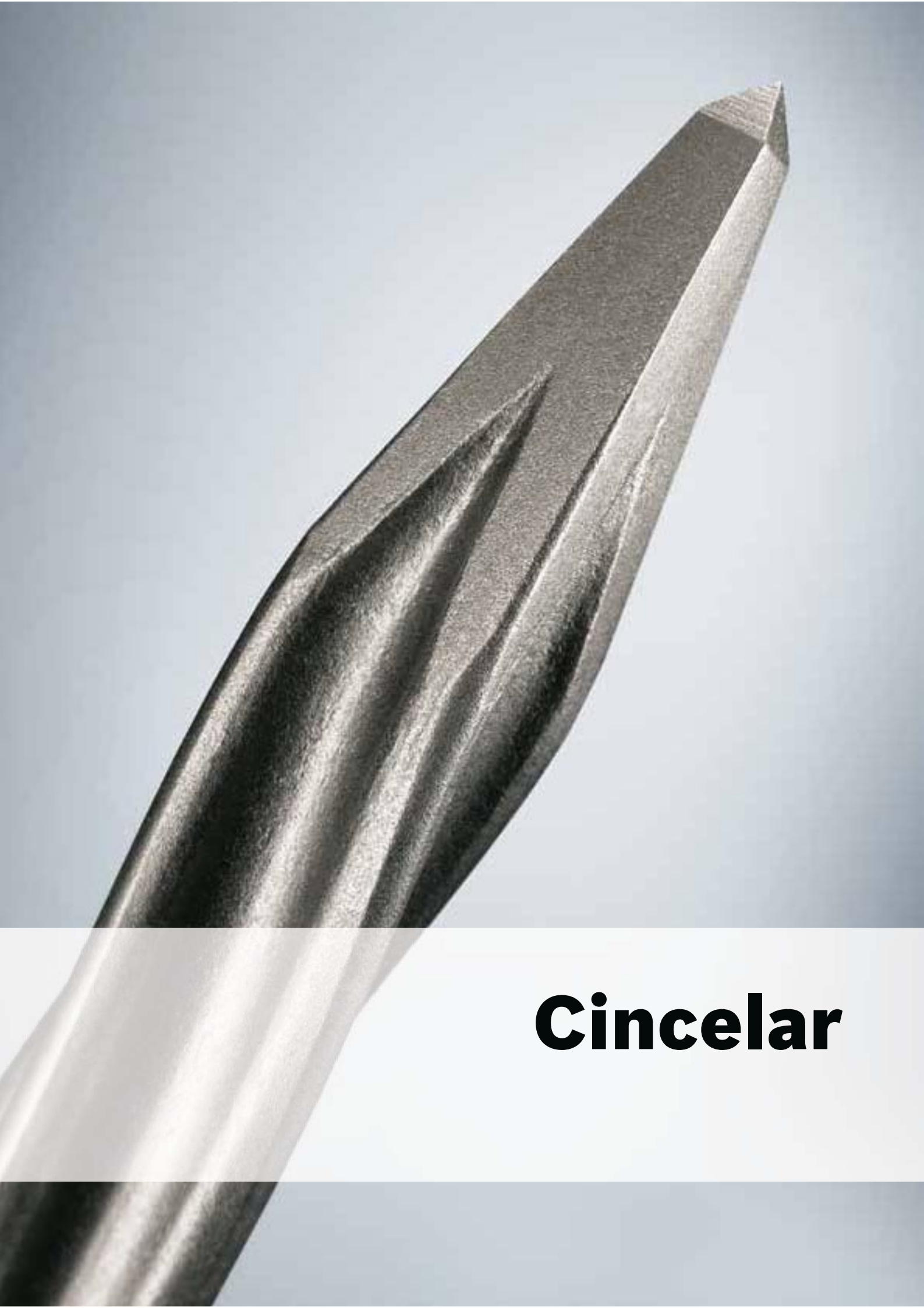

Cincelar

100% Bosch:

el nuevo cincel plano SDS-max RTec Sharp
y el nuevo punta SDS-max RTec Speed



Se ha optimizado aún más el filo de corte largo y con autoafilado:

- ▶ Para una mayor remoción en menos tiempo
- ▶ Para un rendimiento en la remoción de material elevado y constante a lo largo de toda la vida útil
- ▶ Para un trabajo rentable sin tiempos de parada ni reafilado (ahorro de tiempo)

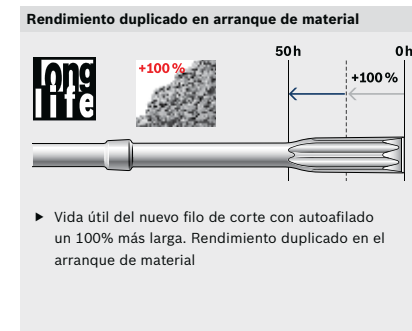
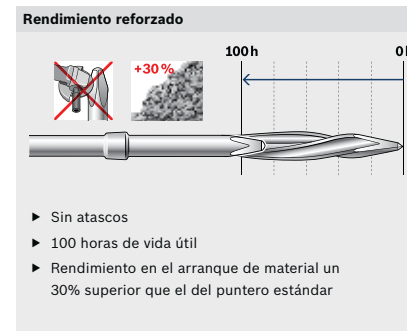

Elevada fuerza explosiva

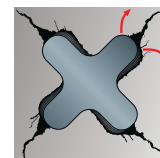

Bosch RTec Speed

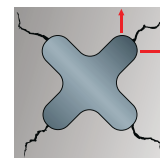

Estándar

Potencia de percusión adicional



- ▶ El elemento de reflexión patentado refuerza la potencia: la energía del contragolpe se transforma en potencia de percusión adicional
- ▶ Para un rendimiento todavía mayor en el arranque de material

El cincel adecuado para cada aplicación

Gracias a sus innovadoras herramientas de alta calidad para trabajar el concreto, Bosch se consagra como un inestimable aliado para los comercios especializados. Una larga experiencia en la fabricación, las tecnologías más modernas y un trabajo intensivo de desarrollo: los factores que hacen de

Bosch símbolo de calidad e innovación. Además, Bosch ofrece la solución idónea para cada aplicación: cinceles para todas las inserciones de vástago convencionales y todas las marcas de martillos perforadores y demoledores.



SDS-plus para martillos < 5 J

Obras de restauración y saneamiento

Página 44

Tipo	Aplicación
Punta Cincel plano (cincelado en punto fijo)	Tareas de adaptación en mampostería y concreto Reparación de juntas Eliminación de armados
Cincel pala de 40 y 60 mm	Eliminación de residuos y capas de suciedad Eliminación de irregularidades en el concreto de planchas de encofrado Restauración de acero
Cincel hueco	Canalizaciones estrechas en concreto
Formón	Para trabajos de carpintería en general



SDS-max para martillos < 25 J

Para obras de restauración, rehabilitación, perforaciones, picado y demoliciones

Páginas 45 – 47

Tipo	Aplicación
Punta Cincel plano (cincelado en punto fijo)	Tareas de picado y demolición en mampostería y concreto Tareas de adaptación en mampostería y concreto Reparación de juntas Eliminación de armados
Cincel pala de 50 a 115 mm	Eliminación de residuos y capas de suciedad Eliminación de sobrantes de concreto en planchas de encofrado Saneamiento de acero
Cincel para azulejos	Extracción de baldosas y azulejos
Cincel hueco	Canalizaciones estrechas en concreto
Cincel acanalado	Canalizaciones en mampostería
Cincel de aletas con control de profundidad de canalización	Canalizaciones en mampostería
Cincel Ranuras	Desmantelamiento de muros de piedra ladrillo
Pala hueca	Excavaciones de zanjas en terrenos duros y compactos
Cincel dentado	Desbastes y contornos en concreto

Tipo	Aplicación
Cincel para asfalto	Restauración del asfaltado
Útil para colocación de clavos	Apuntalamientos
Placas pisón	Compactación de terrenos
Placas de abujardar	Picado de concreto y asfalto

Hexagonal (HEX) 17, 19 y 28 mm para martillos > 25 J

Para perforaciones y obras de picado y demolición

Páginas 48 – 50

Tipo	Aplicación
Punta Cincel plano (cincelado en punto fijo)	Tareas de picado y demolición en mampostería y concreto Reparación de juntas Eliminación de armados
Cincel pala	Tareas de adaptación en asfalto, mampostería y concreto
Pala hueca	Excavaciones de zanjas en terrenos duros y compactos
Cincel para asfalto	Restauración del asfaltado
Útil para colocación de clavos	Apuntalamientos
Placas pisón	Compactación de terrenos



Punttiagudo

Cincel plano

Cincel Pala

Cincel para azulejos



Cincel Hueco

Cincel Acanalado

Cincel de aletas

Cincel para juntas

Formón



Pala hueca

Cincel para asfalto

Útil para colocación de clavos

Placa pisón

Placa de abujardar

Cinceles – Encastre SDS-plus

Cinzel Punta SDS-plus



- ▶ Hormigón armado, concreto, hormigón.

Número de tipo	Longitud total (mm)	Unidades / embalaje	Tipo de embalaje
	Aplicación: Martillos de 2 hasta 4 kilos.		
2 609 390 576	250	1	Blister

Cinzel SDS-plus plano



- ▶ Innovadora «geometría de tres filos» con dos dientes picadores.

Número de tipo	Longitud total (mm)	Filo de corte (mm)	Unidades / embalaje	Tipo de embalaje
	Usar para trabajos de cincelado de mediano volumen.			
2 609 390 394	250	20	1	Blister

Cinzel SDS-plus pala - autoafilable



- ▶ 30% más de remoción de escombros.
- ▶ Doble vida útil vs. cinzel standard.

Aplicación: Martillos de 2 hasta 4 kilos.

Número de tipo	Longitud total (mm)	Filo de corte (mm)	Unidades / embalaje	Tipo de embalaje
	Alta tasa de remoción debido a la innovadora punta autoafilable.			
2 608 690 101	250	40	1	Blister
Autoafilable.				

Cinzel SDS-plus hueco



- ▶ Realizar canaletas en paredes de ladrillo y materiales similares.

Número de tipo	Longitud total (mm)	Filo de corte (mm)	Unidades / embalaje	Tipo de embalaje
				
1 618 601 004	250	22	1	Blister

Formón



- ▶ Para trabajos en madera.

Aplicación: 11228/11236/11253.

Número de tipo	Longitud total (mm)	Filo de corte (mm)	Unidades / embalaje	Tipo de embalaje
				
2 608 690 006	175	20	1	Blister

Cinceles – Encastre SDS-max

Cinzel SDS-max punta - autoafilable



- ▶ Cinzel punta RTec Speed, con autoafilado y con un 30% más de rendimiento en la remoción de material.

Número de tipo	Longitud total (mm)	Unidades / embalaje	Tipo de embalaje
			
2 608 690 167	400	1	Blister

Cinzel SDS-max punta



- ▶ Tareas de demolición en concreto.

Aplicación: Martillos de 5 hasta 11 kilos.

Número de tipo	Longitud total (mm)	Filo de corte (mm)	Unidades / embalaje	Tipo de embalaje
				
2 608 690 128	400	10	Caja de cartón	
1 618 600 012	600	1	Blister	

Cinzel SDS-max plano - autoafilable

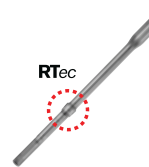

- ▶ Cinzel plano RTec Sharp, con autoafilado, vida útil con hasta un 100% más de rendimiento en el arranque de material.

Número de tipo	Longitud total (mm)	Filo de corte (mm)	Unidades / embalaje	Tipo de embalaje
				
2 608 690 124	400	25	1	Blister

Cinzel SDS-max plano



- ▶ Tareas de demolición en concreto.

Aplicación: Martillos de 5 hasta 11 kilos.

Número de tipo	Longitud total (mm)	Filo de corte (mm)	Unidades / embalaje	Tipo de embalaje
				
1 618 600 210	280	25	1	Blister
1 618 600 203	600	25	1	Blister

Cinzel SDS-max pala - autoafilable



- ▶ Cinzel autoafilable para tareas de demolición en concreto.

Aplicación: Martillos de 5 hasta 11 kilos.

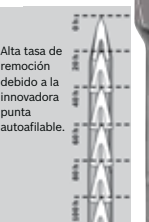
Número de tipo	Longitud total (mm)	Filo de corte (mm)	Unidades / embalaje	Tipo de embalaje
	Alta tasa de remoción debido a la innovadora punta autoafilable.			
2 608 690 097	350	50	1	Blister

Cincel SDS-max pala

5-7%
- **

- ▶ Para trabajos de reformas y en cambios de azulejos y pisos.

	Número de tipo	Longitud total (mm)	Filo de corte (mm)	Unidades / embalaje	Tipo de embalaje
	1 618 601 008	300	80	1	Blisters

Cincel SDS-max azulejo - autoafilable

5-7%
- **

- ▶ Cincel autoafilable para tareas en azulejo.

Aplicación: Martillos de 5 hasta 11 kilos.

	Número de tipo	Longitud total (mm)	Filo de corte (mm)	Unidades / embalaje	Tipo de embalaje
	2 608 690 098	300	50	1	Blisters

Alta tasa de remoción debido a la innovadora punta autoafilable.

Cincel Pala Hueca

5-7%
- **

- ▶ Usar en pequeños trabajos con tierra, por ejemplo, excavación de fosas.

	Número de tipo	Longitud total (mm)	Filo de corte (mm)	Unidades / embalaje	Tipo de embalaje
	1 618 601 017	400	110	1	Blisters

Cincel SDS-max hueco

SDS
max

- ▶ Realizar canales en paredes de ladrillo y materiales similares.

	Número de tipo	Longitud total (mm)	Filo de corte (mm)	Unidades / embalaje	Tipo de embalaje
	1 618 601 101	300	26	1	Blisters

Cincel SDS-max acanalado

5-7%
- **

- ▶ Trabajos de ranuras y canales en concreto y ladrillo.

	Número de tipo	Longitud total (mm)	Filo de corte (mm)	Unidades / embalaje	Tipo de embalaje
	1 618 601 102	300	32	1	Blisters

Cincel Ranuras

SDS
max

- ▶ Eliminar ranuras, retirar azulejos y ladrillos sin causar daños.

	Número de tipo	Longitud total (mm)	Filo de corte (mm)	Unidades / embalaje	Tipo de embalaje
	2 607 990 010	280	38	1	Blisters

Cincel para Asfalto

SDS
max

- ▶ Demoler superficies.

	Número de tipo	Longitud total (mm)	Filo de corte (mm)	Unidades / embalaje	Tipo de embalaje
	1 618 601 007	350	115	1	Blisters

Cincel de Aletas

SDS
max

- ▶ Excelente capacidad de corte: 10 a 35 mm.
- ▶ Para tratamiento de piedras, ladrillo y concreto.
- ▶ Canalización segura, sin derrame para el interior del corte.

	Número de tipo	Longitud total (mm)	Filo de corte (mm)	Unidades / embalaje	Tipo de embalaje
	2 608 690 000	380	35	1	Blisters

Porta-Brocas SDS-max con Admisión SDS-plus

SDS
max

- ▶ Utilizar en martillos SDS-max para adaptar mechas y cinceles SDS-plus.

	Número de tipo	Aplicación	Encastre	Unidades / embalaje	Tipo de embalaje
	1 618 598 159	Martillos SDS-max	SDS-plus	1	Blisters

Portaherramienta

SDS
max

- ▶ Utilizar con placa pisón 1 618 633 102 o con la placa para abujardar 1 618 623 205 y 1 618 623 206.

	Número de tipo	Longitud total (mm)	Unidades / embalaje	Tipo de embalaje
	1 618 609 003	220	1	Blisters

Cincel para Morteros

SDS
max

	Número de tipo	Longitud total (mm)	Filo de corte (mm)	Unidades / embalaje	Tipo de embalaje
	1 618 601 303	300	10	1	Blisters

Cincel Dentado

SDS
max

- ▶ Realiza desbastes y contornos en concreto

	Número de tipo	Longitud total (mm)	Filo de corte (mm)	Unidades / embalaje	Tipo de embalaje
	1 618 601 302	300	32	1	Blisters

Cinceles – Encastre hexagonal

Placa Pisón

- ▶ Utilizar para compactar el suelo.
- ▶ Utilizar con Portaherramientas SDS-max 1 618 609 003.



Número de tipo	Medida (mm)	Unidades / embalaje	Tipo de embalaje
1 618 633 102	150 x 150	1	Caja de cartón

Placa de Abujardar

- ▶ Picar el concreto para colocar otra camada de cemento, fijando rápidamente el azulejo o la baldosa.



Número de tipo	Número de dientes	Medida (mm)	Unidades / embalaje	Tipo de embalaje
1 618 623 205	5 x 5	60 x 60	1	Caja de cartón
1 618 623 206	7 x 7	60 x 60	1	Caja de cartón

Cinzel hexagonal 1 1/8" (28 mm) punta - autoafilable

- ▶ Cinzel autoafilable para tareas de demolición en concreto.

Alta tasa de remoción debido a la innovadora punta autoafilable.



Número de tipo	Longitud total (mm)	Encastre hex. (pulg.)	Unidades / embalaje	Tipo de embalaje
2 608 690 106	400	1 1/8	1	Blistér

Aplicación: Martillos de 16 hasta 27 kilos.

Cinzel hexagonal 1 1/8" (28 mm) punta

- ▶ Tareas de picado y demolición en concreto.



Número de tipo	Longitud total (mm)	Encastre hex. (pulg.)	Unidades / embalaje	Tipo de embalaje
1 618 600 019	520	1 1/8	1	Blistér

Aplicación: Martillos de 16 hasta 27 kilos.

Cinzel Plano (Encastre Hexagonal)

- ▶ Tareas de picado y demolición en concreto.



Número de tipo	Longitud total (mm)	Largo de corte (mm)	Encastre hex. (pulg.)	Unidades / embalaje	Tipo de embalaje
1 618 600 206	520	28	1 1/8	1	Blistér

Aplicación: Martillos de 16 hasta 27 kilos.

Cinzel Pala (Encastre Hexagonal)

- ▶ Tareas de adaptación en asfalto y concreto.



Número de tipo	Longitud total (mm)	Largo de corte (mm)	Encastre hex. (pulg.)	Unidades / embalaje	Tipo de embalaje
1 618 661 000	400	80	1 1/8	1	Blistér

Aplicación: Martillos de 16 hasta 27 kilos.

Cinzel Para Asfalto (Encastre Hexagonal)

- ▶ Su mayor área de corte proporciona más agilidad para cortar asfalto o calzadas.



Número de tipo	Longitud total (mm)	Largo de corte (mm)	Encastre hex. (pulg.)	Unidades / embalaje	Tipo de embalaje
1 618 601 011	500	125	1 1/8	1	Blistér

Placa Pisón

- ▶ Para compactar suelo.
- ▶ Usar con Portaherramientas 1 618 609 006.



Número de tipo	Medida (mm)	Unidades / embalaje	Tipo de embalaje
1 618 633 104	150 x 150	1	Caja de cartón
1 618 633 105	200 x 200	1	Caja de cartón

Portaherramienta (encastre hexagonal) 1 1/8" (28 mm)

- ▶ Para golpear / romper suelo.
- ▶ Usar con Placa Pisón 1 618 633 104 y 1 618 633 105.



Número de tipo	Longitud total (mm)	Encastre hex. (pulg.)	Unidades / embalaje	Tipo de embalaje
1 618 609 006	390	1 1/8	1	Blistér

Clava Jabalina hasta 1" (Encastre Hexagonal)

- ▶ Útil para la colocación de picas.



Número de tipo	Longitud total (mm)	Filo de cinzel (mm)	Encastre hex. (pulg.)	Unidades / embalaje	Tipo de embalaje
1 618 609 005	300	25,4	1 1/8	1	Blistér

Cinzel Pala Redondeado (Encastre Hexagonal)

Número de tipo	Longitud total (mm)	Filo de cinzel (mm)	Encastre hex. (pulg.)	Unidades / embalaje	Tipo de embalaje
1 618 662 000	400	135	1 1/8	1	Blistér



Sierras Copa

El surtido:

para cada aplicación la sierra copa adecuada

Bosch ofrece un programa profesional de sierras copa cuyo rendimiento es óptimo para todo tipo de aplicaciones. Los nombres del producto junto con una descripción adaptada al tipo de aplicación y los diferentes colores de los productos facilitan a los clientes la búsqueda de la sierra copa más adecuada para cada material.

	Progressor con adaptador Power Change	Sheet Metal con adaptador Power Change	Speed for Multi Construction	Sierra copa de diamante con adaptador Power Change	Bimetal HSS con adaptador standard	Indicaciones de uso
Acero, hierro colado	●				●	Utilización de aceite de corte (excepto con hierro colado)
Aluminio, aleado	●				●	Emplear aceite para corte
Aluminio, no aleado	●				●	Emplear aceite para corte
Azulejos			●	●		Hasta un grado de dureza 6, reducido número de revoluciones
Baldosas, porcelana y loseta				●		
Chapas finas (Inox, acero, aluminio, cobre, latón etc.)	○	●			○	Emplear aceite para corte
Concreto ligero			●			
Inox	○	●			○	Reducido número de revoluciones, emplear aceite para corte
Ladrillo con perforaciones verticales			●			Reducción de la presión de aplicación
Ladrillo macizo			●			
Laminado	○		●		○	
Madera blanda, madera dura	○		●		○	
Madera contrachapada, tableros de carpintero	○		●		○	
Mampostería (dureza baja y media)			●			
Materiales compuestos de fibras	○		●		○	
Materiales tipo sandwich	○		●		○	
Metales no ferrosos	●				●	Emplear aceite para corte
Bloques de yeso	○		●		○	
Plásticos	○		●		○	
Tablero de viruta prensada aglomerada con cemento			●			
Tableros aglomerados, macizos, chapados, plastificados	○		●		○	
Tableros de fibra ligados con cemento			●			
Teja			●			No apto para teja de concreto
Vidrio acrílico	○		●		○	Empleo de refrigerante

● especialmente apropiado ○ apropiado

La tecnología del adaptador Power Change:

agujerear, sin atornillar



¡Con tan solo un «clic»!

El adaptador es tan único como su potencia: desde ahora necesitará un solo adaptador para todos los taladros universales y diámetros de sierra copa.

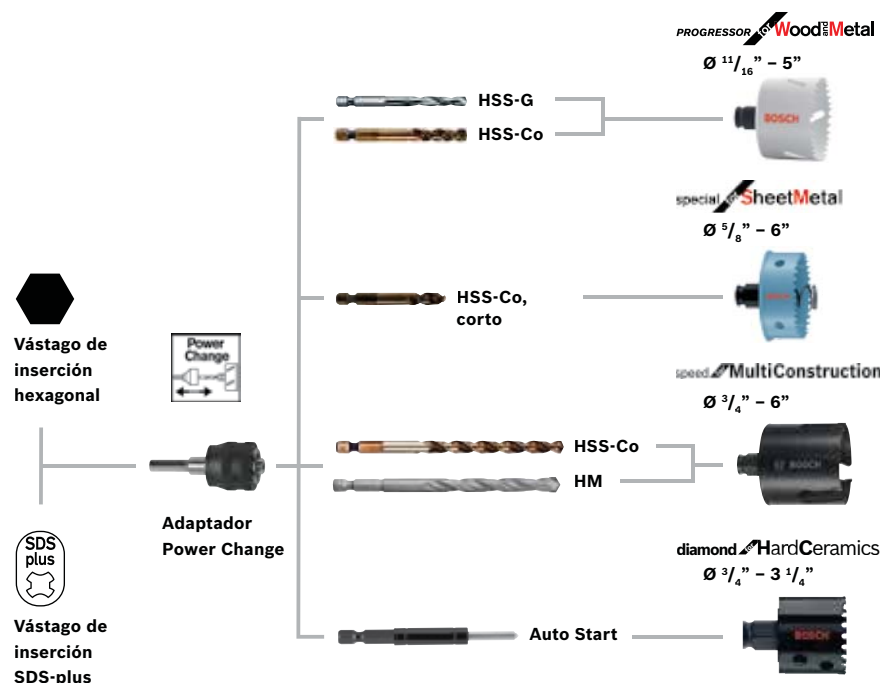

Nº de revoluciones recomendado

Sierras copa Progressor, HSS bimetalicas y Sheet Metal

Diámetro en pulg.	Diámetro en mm	Acero inoxidable, en rpm.	Acero, en rpm	Aluminio, en rpm	Madera, PVC, en rpm
9/16	14	300	550	900	3000
5/8	16	275	530	825	3000
11/16	17	250	500	750	3000
3/4	19	230	460	690	3000
29/32	20	220	440	675	3000
13/16	21	210	425	660	3000
7/8	22	195	390	580	3000
15/16	24	185	370	555	2700
1	25	175	350	525	2700
1 1/16	27	160	325	480	2700
1 1/8	29	150	300	450	2700
1 3/16	30	145	285	425	2400
1 1/4	32	140	275	410	2400
1 5/16	33	135	260	390	2400
1 3/8	35	125	250	375	2400
1 7/16	37	120	240	360	2400
1 1/2	38	115	230	345	2400
1 9/16	40	110	220	330	2100

1 5/8	41	105	210	315	2100
1 11/16	43	100	205	305	2100
1 3/4	44	95	195	295	2100
1 13/16	46	95	190	285	2100
1 7/8	48	90	180	270	2100
2	51	85	170	255	2000
2 1/16	52	80	165	240	2000
2 1/8	54	80	160	240	2000
2 3/16	56	80	155	240	2000
2 1/2	57	75	150	225	2000
2 5/16	59	75	145	225	2000
2 3/8	60	70	140	220	2000
2 1/2	64	65	135	205	1850
2 7/16	65	65	130	200	1850
2 3/8	67	65	130	195	1800
2 11/16	68	65	130	190	1800
2 3/4	70	60	125	185	1800
2 7/8	73	60	120	180	1800

3	76	55	115	170	1800
3 1/8	79	55	110	165	1500
3 1/4	83	50	105	155	1500
3 3/8	86	50	100	150	1500
3 1/2	89	45	95	145	1200
3 5/8	92	45	90	140	1200
3 3/4	95	45	90	135	1200
3 7/8	98	45	90	135	1200
4	102	40	85	130	1000
4 1/8	105	40	80	120	1000
4 1/4	108	40	80	120	900
4 3/8	111	40	80	120	900
4 1/2	114	35	75	105	900
4 3/4	121	35	75	95	900
5	127	30	65	90	800
5 1/2	140	25	60	85	800
6	152	25	55	75	800

Sierras copa de diamante

Diámetro en mm	Diámetro en pulgadas	N.º de revoluciones recomendado en rpm
19	3/4	800-1200
20	25/32	800-1200
22	7/8	800-1200
25	1	800-1200
29	1 1/8	500-900
32	1 1/4	500-900
35	1 3/8	500-900
38	1 1/2	500-900
41	1 5/8	500-900
44	1 7/8	500-900
51	2	400-800
54	2 1/8	400-800
57	2 1/4	400-800
60	2 3/8	200-600
64	2 1/2	200-600
65	2 5/16	200-600
67	2 7/8	200-600
68	2 11/16	200-600
70	2 3/4	200-600
76	3	200-600
79	3 1/8	150-500
83	3 1/4	150-500

Sierras copa Speed for Multi Construction

Diámetro en pulg.	Diámetro en mm	Tablas de madera y de virutas prensadas, en rpm	Plástico, en rpm	Mampostería, en rpm	Azulejos, en rpm
25/32 - 1 3/8	20 - 35	1000	800	800	500
1 3/8 - 2	40 - 50	800	600	700	400
2 1/8 - 3	58 - 74	600	400	600	400
3 1/8 - 4 1/8	80 - 105	400	300	300	300

Bimetal HSS

La equilibrada. Gran durabilidad y rapidez



Sierras Copa Bimetalicas

▶ Extremo de inserción tanto con SDS-plus como con vástago hexagonal.

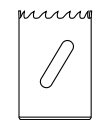

Número de tipo	Diámetro (mm)	Diámetro (pulgadas)	Unidades / embalaje	Tipo de embalaje
2 608 584 147	14	9/16	1	Caja de Cartón
2 608 584 100	16	5/8	1	Caja de Cartón
2 608 584 140	17	11/16	1	Caja de Cartón
2 608 584 101	19	3/4	1	Caja de Cartón
2 608 584 102	20	25/32	1	Caja de Cartón
2 608 584 103	21	13/16	1	Caja de Cartón
2 608 584 104	22	7/8	1	Caja de Cartón
2 608 584 141	24	15/16	1	Caja de Cartón
2 608 584 105	25	1	1	Caja de Cartón
2 608 584 106	27	1 1/16	1	Caja de Cartón
2 608 584 107	29	1 1/8	1	Caja de Cartón
2 608 584 108	30	1 3/16	1	Caja de Cartón
2 608 584 109	32	1 1/4	1	Caja de Cartón
2 608 584 142	33	1 3/8	1	Caja de Cartón
2 608 584 110	35	1 3/8	1	Caja de Cartón
2 608 584 111	38	1 1/2	1	Caja de Cartón
2 608 584 112	40	1 5/8	1	Caja de Cartón
2 608 584 113	41	1 5/8	1	Caja de Cartón
2 608 584 143	43	1 11/16	1	Caja de Cartón
2 608 584 114	44	1 3/4	1	Caja de Cartón

Sierras Copa Bimetálicas (cont.)

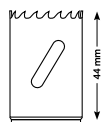

Número de tipo	Diámetro (mm)	Diámetro (pulgadas)	Unidades / embalaje	Tipo de embalaje
2 608 584 115	46	1 13/16	1	Caja de Cartón
2 608 584 116	48	1 7/8	1	Caja de Cartón
2 608 584 117	51	2	1	Caja de Cartón
2 608 584 118	54	2 1/8	1	Caja de Cartón
2 608 584 119	57	2 1/4	1	Caja de Cartón
2 608 584 120	60	2 3/8	1	Caja de Cartón
2 608 584 121	64	2 1/2	1	Caja de Cartón
2 608 584 122	65	2 9/16	1	Caja de Cartón
2 608 584 144	67	2 5/8	1	Caja de Cartón
2 608 584 123	68	2 11/16	1	Caja de Cartón
2 608 584 124	70	2 7/8	1	Caja de Cartón
2 608 584 145	73	2 7/8	1	Caja de Cartón
2 608 584 125	76	3	1	Caja de Cartón
2 608 584 126	79	3 1/8	1	Caja de Cartón
2 608 584 127	83	3 1/4	1	Caja de Cartón
2 608 584 128	89	3 1/2	1	Caja de Cartón
2 608 584 129	92	3 5/8	1	Caja de Cartón
2 608 584 130	95	3 7/8	1	Caja de Cartón
2 608 584 131	102	4	1	Caja de Cartón
2 608 584 132	105	4 1/8	1	Caja de Cartón
2 608 584 135	108	4 1/4	1	Caja de Cartón
2 608 584 133	114	4 1/2	1	Caja de Cartón
2 608 584 134	121	4 7/8	1	Caja de Cartón
2 608 584 136	127	5	1	Caja de Cartón
2 608 584 137	140	5 1/2	1	Caja de Cartón
2 608 584 138	152	6	1	Caja de Cartón

Juego de Sierras Copa para Electricistas



Compuesto por 9 piezas:

- 6 sierras copa
- 2 piezas de adaptador hexagonales con broca centradora
- 1 pieza llave hexagonal

2 607 018 389	22	7/8	9	Maletín plástico
	29	1 1/8		
	35	1 3/8		
	44	1 7/8		
	51	2		
	64	2 1/2		

Juego de Sierras Copa Industrial Completo

Compuesto por 14 piezas:

- 11 sierras copa
- 2 piezas de adaptador hexagonales con broca centradora
- 1 pieza llave hexagonal



2 607 018 390	19	3/4	14	Maletín plástico
	22	7/8		
	25	1		
	29	1 1/8		
	35	1 3/8		
	38	1 1/2		
	44	1 7/8		
	51	2		
	57	2 1/4		
	64	2 1/2		
	76	3		

Adaptadores hexagonales

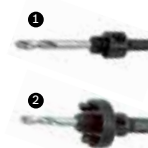

Número de tipo	Número de la imagen	Vástago SW (mm)	Para sierras copa con diámetro (mm)	Para sierras copa con diámetro (pulg)	Unidades / embalaje	Tipo de embalaje
2 609 390 034	2	11	33 a 152	1 3/16 a 6	1	Caja

Adaptador de sierras copa Progressor



► Set de 6 adaptadores de transición. Para utilizar con Power Change.

2 608 584 682	-	-	(2 x) 14 a 30 (4 x) 32 a 152	-	6	Blister
---------------	---	---	---------------------------------	---	---	---------

Broca Centradora HSS

Número de tipo	Longitud total (mm)	Unidades / embalaje	Tipo de embalaje
----------------	---------------------	---------------------	------------------

► Utilizar con adaptador SDS-plus (2 609 390 035 y 2 609 390 036); adaptador hexagonal SW 8 mm (2 609 390 512).



2 608 596 295	81	1	Caja
---------------	----	---	------

► Utilizar con adaptador hexagonal SW 11 mm.



2 608 596 119	102	1	Caja
---------------	-----	---	------

Prolongación para Adaptador Hexagonal

► Para adaptador hexagonal SW 11 mm.



Número de tipo	Longitud total (mm)	Longitud total (pulgadas)	Unidades / embalaje	Tipo de embalaje
2 609 390 038	305	12	1	Caja

Adaptador SDS-plus para Sierra Copa Bimetálica

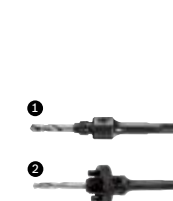

Número de tipo	Número de la imagen	Para sierras copa con diámetro (mm)	Para sierras copa con diámetro (pulgadas)	Unidades / embalaje	Tipo de embalaje
2 609 390 035	1	14 a 32	9/16 a 1 1/4	1	Caja
2 609 390 036	2	33 a 152	1 3/16 a 6	1	Caja

Adaptador Power Change Encastre Hexagonal

- Utilizar con sierras copa Progressor Power Change, SheetMetal, MultiConstruction, Hard For Ceramic.

Número de tipo	Especificación	Unidades / embalaje	Tipo de embalaje
2 608 584 844	Para sierras copa con diámetro (mm) de 14 a 152 mm. Sin broca centradora.	1	Blistér

Adaptador Power Change Encastre SDS-plus

Número de tipo	Especificación	Unidades / embalaje	Tipo de embalaje
2 608 584 845	Para todos los martillos perforadores SDS-plus (no usar con percusión) Para todos los modelos y diámetros de las sierras copa Power Change Sin broca centradora	1	Blistér

Adaptador Set x 4 piezas

Número de tipo	Especificación	Unidades / embalaje	Tipo de embalaje
2 608 584 774	Set de adaptadores para todos los modelos de sierras copa Power Change	4	Blistér

Extensión - Sierras Copa Power Change

- Para mandril con encastre hexagonal de 9,5 mm (2 608 584 674).

Número de tipo	Longitud (mm)	Unidades / embalaje	Tipo de embalaje
2 608 584 681	305	1	Blistér

Accesorios para sierras de corona con adaptador de cambio rápido sin herramientas

El nuevo adaptador para la inserción de sierras de corona estándar sin herramientas es único en el mercado. Con un adaptador pueden montarse sin herramientas todos los diámetros de sierras de corona (14 – 210 mm). El adaptador está disponible con un vástago de inserción hexagonal de 11 mm e inserción SDS-plus.



Uso de la broca centradora

Inserción de los pernos en los taladros

Atornillado de rosca

Bloqueo de la caperuza

Accesorios para sierras de corona con adaptador para cambio rápido sin herramientas

Número de tipo	Longitud total (mm)	Unidades / embalaje	Tipo de embalaje
2 609 390 588	-	1	
2 609 390 589	-	1	
2 609 390 590	-	1	
2 609 390 591	-	1	

Adaptador hexagonal con rosca de 1/2" – 20UNF y broca centradora HSS-G (2 608 596 295)
Ancho de llave 9,52 mm, para Ø 14 mm, 9/16" – Ø 30 mm, 1 1/4"

Adaptador hexagonal para roscas de 1/2" y 5/8" con broca centradora HSS-G (inserción de 1/4")
Ancho de llave 9,5 mm, para Ø 14 mm, 9/16" – Ø 210 mm, 8 9/32" (en metal hasta Ø 152 mm)

Adaptador SDS-plus para roscas de 1/2" y 5/8" con broca centradora HSS-G (inserción de 1/4")
para Ø 14 mm, 9/16" – Ø 210 mm, 8 9/32" (en metal hasta Ø 152 mm)

Adaptador de recambio (con rosca de 1/2" para sierras de corona con Ø 14 – 30 mm)
para adaptador de cambio rápido

Broca centradora para adaptador de cambio rápido

Número de tipo	Longitud (mm)	Unidades / embalaje	Tipo de embalaje
2 609 390 592	100	1	

Broca de centrar HSS-G para sierras de corona con capacidad de corte <46 mm con vástago hexagonal de 1/4", ángulo de punta de 135° y afilado en cruz

Sierras copa con adaptador Power Change

¡El adaptador que se ajusta con solo un clic!

La innovadora tecnología del adaptador Power Change permite fijar y soltar la sierra copa y la broca centradora con mucha facilidad y rapidez.



PROGRESSOR **Wood** **and** **Metal**

Dentado progresivo para una incisión potente y expulsión acelerada de las virutas

Bimetal HSS con un 8% de aleación de cobalto para una extraordinaria resistencia y una larga vida útil

Adaptador Power Change para un cambio rápido y seguro de la broca centradora y de la corona con tan solo un «clic»

Easy para una extracción rápida del núcleo de perforación. Desbloquear, ladear y extraer

Diámetros del programa
Ø 14 - 152 mm

long LIFE

Sierras Copa Power Change Progressor

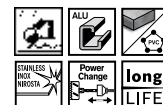

- ▶ Ideal para perforar acero, acero inoxidable, metales no ferrosos, madera dura, placas de aglomerado de madera, plástico, acrílico, materiales compuestos fibrosos, etc.
- ▶ Dientes HSS BIMETAL, progresivos, con 8% de cobalto y soldados a láser.
- ▶ Trabajar con el número de revoluciones correcto y el aceite de corte Bosch 2 607 001 409.

PROGRESSOR **Wood** **and** **Metal**

- ▶ Para todos los taladros (uso manual o con soporte vertical) y martillos perforadores (no usar percusión) SDS-plus.

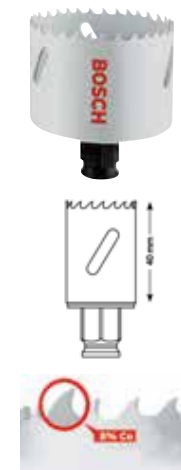

Número de tipo	Diámetro (mm)	Diámetro (pulgadas)	Unidades / embalaje	Tipo de embalaje
2 608 584 614	17	11/16	1	Blistér
2 608 584 615	19	3/4	1	Blistér
2 608 584 618	22	7/8	1	Blistér
2 608 584 620	25	1	1	Blistér
2 608 584 621	27	1 1/16	1	Blistér
2 608 584 623	30	1 1/8	1	Blistér
2 608 584 624	32	1 1/4	1	Blistér
2 608 584 626	35	1 3/8	1	Blistér
2 608 584 628	38	1 1/2	1	Blistér
2 608 584 629	40	1 5/8	1	Blistér
2 608 584 632	44	1 7/8	1	Blistér
2 608 584 634	48	1 7/8	1	Blistér
2 608 584 635	51	2	1	Blistér
2 608 584 639	57	2 1/4	1	Blistér
2 608 584 641	60	2 3/8	1	Blistér
2 608 584 642	64	2 1/2	1	Blistér
2 608 584 646	70	2 3/4	1	Blistér
2 608 584 648	76	3	1	Blistér
2 608 584 650	83	3 1/4	1	Blistér
2 608 584 652	89	3 1/2	1	Blistér
2 608 584 654	95	3 3/4	1	Blistér
2 608 584 656	102	4	1	Blistér
2 608 584 660	114	4 1/2	1	Blistér
2 608 584 662	127	5	1	Blistér

Broca Centradora HSS-G 135°



- ▶ Utilizar con adaptador SDS-plus (2 608 584 675).
- ▶ Utilizar con sierras copa Power Change Progressor.
- ▶ Broca de acero rápido.



Número de tipo	Especificación	Unidades / embalaje	Tipo de embalaje
2 608 584 676	Encastre hexagonal de 1/4". Punta de broca: 135°	1	Blistér

Broca Centradora HSS-Co



- ▶ Utilizar con adaptador SDS-plus (2 608 584 675).
- ▶ Utilizar con sierras copa Power Change Progressor.
- ▶ Broca de acero rápido con 5% de cobalto (endurecida).



2 608 584 677	Encastre hexagonal de 1/4", 135° de ángulo de la punta y afilado cruzado	1	Blistér
---------------	--	---	---------

Extensión Para Sierras Copa

- ▶ Para adaptador con ancho de llave de $\frac{5}{16}$ " / vástago hexagonal de 8 mm.



Número de tipo	Longitud total mm	Unidades / embalaje	Tipo de embalaje
2 608 580 094	305	1	Blistér

Set x 6 piezas



- Compuesto por 8 piezas:
- 6 sierras copa
 - 1 adaptador Power Change
 - 1 broca centradora HSS-G



Número de tipo	Diámetro (mm)	Diámetro (pulgadas)	Unidades / embalaje	Tipo de embalaje
2 608 584 670	20	$\frac{25}{32}$	8 Maletín plástico	
	25	1		
	32	$1\frac{1}{4}$		
	38	$1\frac{1}{2}$		
	51	2		
	64	$2\frac{1}{2}$		

Extensión Para Sierras Copa

- ▶ Aceite para corte universal en aerosol, alarga la durabilidad de la herramienta hasta un 30% aumentado además la velocidad de corte.



Número de tipo	Especificación	Unidades / embalaje	Tipo de embalaje
2 607 001 409	Spray x 100 ml	1	Aerosol

special for SheetMetal

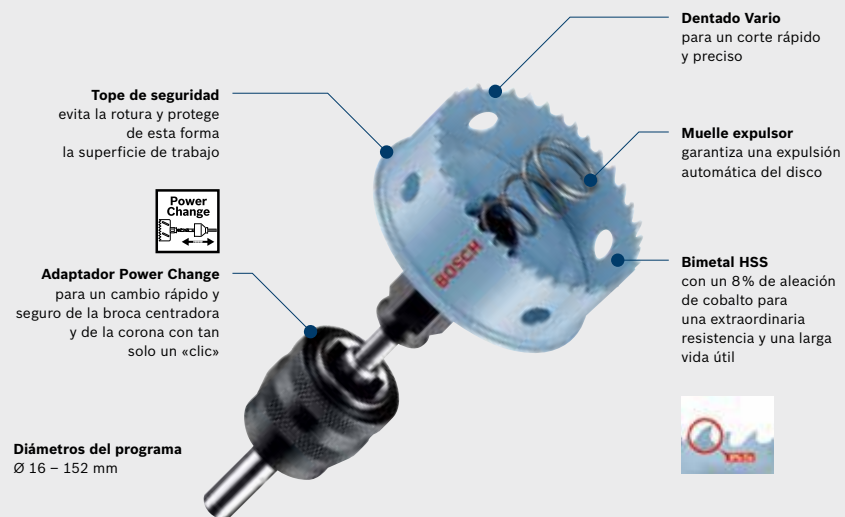

Sierras Copa Power Change Sheet Metal

special **SheetMetal**

- ▶ Ideal para perforar de manera limpia y precisa chapas finas de metal.
- ▶ Perfora: aluminio, cobre, bronce, acero, acero inoxidable.

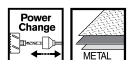

Número de tipo	Diámetro (mm)	Diámetro (pulgadas)	Unidades / embalaje	Tipo de embalaje
2 608 584 778	16	$\frac{5}{8}$	1	Blistér
2 608 584 779	17	$\frac{11}{16}$	1	Blistér
2 608 584 780	19	$\frac{3}{4}$	1	Blistér
2 608 584 783	22	$\frac{7}{8}$	1	Blistér
2 608 584 784	25	1	1	Blistér
2 608 584 785	27	$1\frac{1}{16}$	1	Blistér
2 608 584 788	32	$1\frac{1}{4}$	1	Blistér
2 608 584 791	38	$1\frac{1}{2}$	1	Blistér
2 608 584 792	40	$1\frac{9}{16}$	1	Blistér
2 608 584 794	44	$1\frac{7}{8}$	1	Blistér
2 608 584 796	51	2	1	Blistér
2 608 584 798	57	$2\frac{1}{4}$	1	Blistér
2 608 584 799	60	$2\frac{3}{8}$	1	Blistér
2 608 584 800	64	$2\frac{1}{2}$	1	Blistér
2 608 584 801	65	$2\frac{9}{16}$	1	Blistér
2 608 584 804	70	$2\frac{3}{4}$	1	Blistér
2 608 584 806	76	3	1	Blistér
2 608 584 808	83	$3\frac{1}{4}$	1	Blistér
2 608 584 810	89	$3\frac{1}{2}$	1	Blistér
2 608 584 811	102	4	1	Blistér
2 608 584 854	127	5	1	Blistér

Broca Centradora HSS-Co 135°



- ▶ Utilizar con adaptador SDS-plus (2 608 584 675).
- ▶ Utilizar con sierras copa Power Change Sheet Metal.



Número de tipo	Long. útil (mm)	Unidades / embalaje	Tipo de embalaje
2 608 584 750	Encastre hexagonal de $\frac{1}{2}$ ". Punta de broca: 135°	1	Blistér

Speed for Multi Construction

La sierra de corona multiuso más rápida

Power Change
para un cambio rápido y seguro de la broca centradora y de la corona con tan solo un «clic»

Easy
para una extracción rápida del núcleo de perforación. Desbloquear, ladear y extraer

Hendiduras en forma de gota para la evacuación de virutas
para un avance de perforación rápido e ininterrumpido

Resistentes dientes de metal duro para un avance de perforación excepcionalmente rápido y una larga vida útil

Diámetros del programa
Ø 19 – 159 mm

Sierra Copa

speed MultiConstruction



Número de tipo	Diámetro (mm)	Diámetro (pulg.)	Unidades / embalaje	Tipo de embalaje
2 608 580 726	19	3/4	1	Blíster
2 608 580 728	22	7/8	1	Blíster
2 608 580 729	25	1	1	Blíster
2 608 580 730	27	1 1/16	1	Blíster
2 608 580 732	30	1 3/16	1	Blíster
2 608 580 733	32	1 1/4	1	Blíster
2 608 580 734	35	1 7/8	1	Blíster
2 608 580 735	38	1 1/2	1	Blíster
2 608 580 736	40	1 9/16	1	Blíster
2 608 580 738	44	1 7/8	1	Blíster
2 608 580 739	48	1 7/8	1	Blíster
2 608 580 740	51	2	1	Blíster
2 608 580 742	57	2 1/4	1	Blíster
2 608 580 743	60	2 3/8	1	Blíster
2 608 580 744	64	2 1/2	1	Blíster
2 608 580 748	70	2 3/4	1	Blíster
2 608 580 750	76	3	1	Blíster
2 608 580 753	83	3 1/4	1	Blíster
2 608 580 755	89	3 1/2	1	Blíster
2 608 580 757	95	3 7/8	1	Blíster
2 608 580 759	102	4	1	Blíster
2 608 580 761	108	4 1/4	1	Blíster
2 608 580 764	114	4 1/2	1	Blíster
2 608 580 766	127	5	1	Blíster
2 608 580 768	152	6	1	Blíster

Broca Centradora 118°



- Utilizar con adaptador SDS-plus (2 608 584 675).
- Utilizar con sierras copa Power Change Multiconstruction. Broca de metal duro afilada con diamante.

Número de tipo	Especificación	Unidades / embalaje	Tipo de embalaje
2 608 584 777	Encastre hexagonal de 1/4". Punta de broca = 118°	1	Blíster

Diamond for Hard Ceramics

Brocas y coronas de diamante para perforación en húmedo

Orificios laterales especiales
para una extracción sencilla del núcleo de perforación



Adaptador Power Change
para un cambio rápido y seguro de la broca centradora y de la corona con tan solo un «clic»

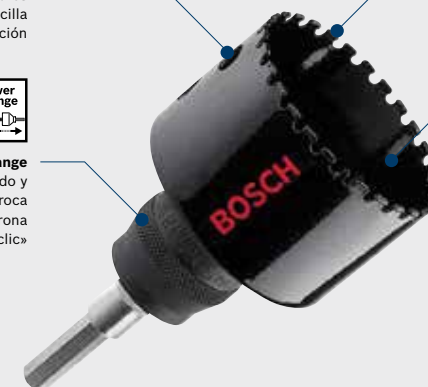

Arista de corte de grosor reducido
para un corte limpio y rápido

Recubrimiento de diamante
para una larga vida útil con los azulejos más duros

Diámetros del programa
Ø 19 – 83 mm

Sierra Copa Diamantada Hard for Ceramics Power Change



Número de tipo	Aplicación	Long. total (pulg.)	Diámetro mm	Unidades / embalaje	Tipo de embalaje
2 608 580 301	Cerámicos duros / Porcelanatos	3/4	19	1	Blíster
2 608 580 302		25/32	20	1	Blíster
2 608 580 303		7/8	22	1	Blíster
2 608 580 304		1	25	1	Blíster
2 608 580 305		1 1/8	29	1	Blíster
2 608 580 306		1 1/4	32	1	Blíster
2 608 580 307		1 3/8	35	1	Blíster
2 608 580 308		1 1/2	38	1	Blíster
2 608 580 309		1 3/4	44	1	Blíster
2 608 580 310		2	51	1	Blíster
2 608 580 311		2 1/8	54	1	Blíster
2 608 580 312		2 1/4	57	1	Blíster
2 608 580 315		2 9/16	65	1	Blíster
2 608 580 317		2 11/16	68	1	Blíster
2 608 580 318		2 3/4	70	1	Blíster
2 608 580 319	3	76	1	Blíster	
2 608 580 321	3 1/4	83	1	Blíster	

Brocas Diamantadas Hard for Ceramics

- ▶ Adecuada para azulejos de pared fina hasta pisos de azulejos muy resistentes como porcelanato.
- ▶ Taladre sin impacto. Siempre trabaje haciendo refrigeración con agua. Trabaje solamente con taladros sin cable.



Número de tipo	Número de la figura	Aplicación	Diámetro (pulg.)	Diámetro (mm)	Unidades / embalaje	Tipo de embalaje
2 608 550 605	1	Cerámica dura	$\frac{3}{16}$	5	1	Caja plástica
2 608 550 606	1		$\frac{15}{64}$	6	1	
2 608 550 608	1		$\frac{5}{16}$	8	1	
2 608 550 609	1		$\frac{3}{8}$	10	1	
2 608 550 610	1		$\frac{15}{32}$	12	1	
2 608 550 611	1		$\frac{9}{16}$	14	1	
2 607 019 880	2	$\frac{15}{64}, \frac{5}{16}, \frac{3}{8}, \frac{9}{16}$	$\frac{6}{8} / \frac{10}{14}$	1	1	Estuche plástico

Dispositivos para Perforación Diamantada Hard for Ceramics

Número de tipo	Aplicación	Diámetro (pulg.)	Diámetro (mm)	Unidades / embalaje	Tipo de embalaje
----------------	------------	------------------	---------------	---------------------	------------------



- ▶ Dispositivo de posicionamiento para sierras copa diamantadas.

2 608 580 327	Ajuste para la perforación	$\frac{3}{4} - 3 \frac{1}{4}$	19 - 83	1	Blíster
---------------	----------------------------	-------------------------------	---------	---	---------



- ▶ Dispositivo de posicionamiento para brocas diamantadas.

2 608 598 142	Ajuste para la perforación	$\frac{3}{16} - \frac{9}{16}$	5 - 14	1	Blíster
---------------	----------------------------	-------------------------------	--------	---	---------



- ▶ Botella de agua a presión.

2 608 190 048	Refrigerar dispositivos de perforación.	—	—	1	Caja de cartón
---------------	---	---	---	---	----------------



Atornillar

Puntas de Atornillar (Encastre Hex. 1/4")



Plano



Phillips



Pozidriv



Torx

Número de tipo	Tamaño	Longitud (mm)	Unidades/embalaje	Tipo de embalaje
----------------	--------	---------------	-------------------	------------------

Plano.

2 607 001 459	0,6 - 4,5	25	3	Blistér
2 607 001 460	0,6 - 4,5	25	25	Bolsa de plástico
2 607 001 461	0,8 - 5,5	25	3	Blistér
2 607 001 463	0,8 - 5,5	25	25	Bolsa de plástico
2 607 001 464	1,0 - 5,5	25	3	Blistér
2 607 001 465	1,0 - 5,5	25	25	Bolsa de plástico
2 607 001 466	1,2 - 6,5	25	3	Blistér
2 607 001 467	1,2 - 6,5	25	25	Bolsa de plástico
2 607 001 468	1,2 - 8,0	25	3	Blistér
2 607 001 470	1,2 - 8,0	25	25	Bolsa de plástico
2 607 001 473	0,5 - 3,0	49	3	Bolsa de plástico
2 607 001 475	0,5 - 4,0	49	3	Blistér
2 607 001 477	0,6 - 4,5	49	3	Blistér
2 607 001 479	0,8 - 5,5	49	3	Blistér
2 607 001 481	1,0 - 5,5	49	3	Blistér
2 607 001 483	1,2 - 6,5	49	3	Blistér
2 607 001 485	1,2 - 8,0	49	3	Blistér

Phillips.

2 607 001 508	#1	25	3	Blistér
2 607 001 510	#1	25	25	Bolsa de plástico
2 607 001 511	#2	25	3	Blistér
2 607 001 514	#2	25	100	Bolsa de plástico
2 607 001 515	#3	25	3	Blistér
2 607 001 516	#3	25	25	Bolsa de plástico
2 607 001 526	#1	49	3	Blistér
2 607 001 528	#2	49	3	Blistér
2 607 001 531	#3	49	3	Blistér
2 607 001 533	#1	89	3	Blistér
2 607 001 535	#2	89	3	Blistér
2 607 001 537	#3	89	3	Blistér
2 607 001 539	#1	152	1	Blistér
2 607 001 540	#2	152	1	Blistér
2 607 001 542	#3	152	1	Blistér

Pozidriv.

2 607 001 554	#1	25	3	Blistér
2 607 001 556	#1	25	25	Estuche de cartón
2 607 001 558	#2	25	3	Blistér
2 607 001 560	#2	25	25	Estuche de cartón
2 607 001 562	#3	25	3	Blistér
2 607 001 567	#4	32	25	Bolsa plástico
2 607 001 575	#1	49	3	Blistér
2 607 001 577	#2	49	3	Blistér
2 607 001 579	#3	49	3	Blistér
2 607 001 581	#1	89	3	Blistér
2 607 001 583	#2	89	3	Blistér
2 607 001 585	#3	89	3	Blistér
2 607 001 587	#1	152	1	Blistér
2 607 001 588	#2	152	1	Blistér
2 607 001 590	#3	152	1	Blistér

Torx.

2 607 001 604	TX 10	25	3	Blistér
2 607 001 607	TX 15	25	3	Blistér
2 607 001 612	TX 20	25	10	Blistér
2 607 001 616	TX 25	25	10	Blistér
2 607 001 622	TX 30	25	3	Blistér
2 607 001 625	TX 40	25	3	Blistér
2 607 001 632	TX 10	49	1	Blistér
2 607 001 636	TX 20	49	1	Blistér
2 607 001 638	TX 25	49	1	Blistér
2 607 001 642	TX 30	49	1	Blistér
2 607 001 648	TX 10	89	1	Blistér

Puntas de Atornillar (Encastre Hex. 1/4")



Torx

Número de tipo	Tamaño	Longitud (mm)	Unidades/embalaje	Tipo de embalaje
----------------	--------	---------------	-------------------	------------------

Torx.

2 607 001 652	TX 20	89	1	Blistér
2 607 001 654	TX 25	89	1	Blistér
2 607 001 658	TX 30	89	1	Blistér
2 607 001 664	TX 10	152	1	Blistér
2 607 001 668	TX 20	152	1	Blistér
2 607 001 670	TX 25	152	1	Blistér
2 607 001 674	TX 30	152	1	Blistér

Llave Tubo Imantada

▶ Vástago hexagonal 1/4".

Número de tipo	Díámetro (mm)	Díámetro (pulg.)	Longitud (mm)	Unidades/embalaje	Tipo de embalaje
----------------	---------------	------------------	---------------	-------------------	------------------

2 608 550 073	-	1/4	50	1	Blistér
2 608 550 080	8,0	-	50	1	Blistér
2 608 550 081	10,0	-	50	1	Blistér
2 608 550 082	-	3/8	50	1	Blistér

Llave Tubo Imantada

▶ Vástago hexagonal 1/4".

▶ Combinar con el tope de profundidad T5 y T6.

Aplicación: GSR 6-20 TE.

3 608 550 503	-	1/4	65	1	Blistér
3 608 550 504	-	5/16	65	1	Blistér
3 608 550 505	-	3/8	65	1	Blistér
2 608 550 037	8 mm	-	65	1	Blistér
2 608 550 039	10 mm	-	65	1	Blistér
2 608 550 040	6 mm	-	65	1	Blistér

Soporte Universal Imantado

▶ Con anillo elástico.

Número de tipo	Medida (mm)	Unidades/embalaje	Tipo de embalaje
----------------	-------------	-------------------	------------------

Aplicación: GSR 6-40 (1420) / GSR 6-25 TE* / GSR 6-45 TE* / GDR 14,4 V.

2 607 000 157	75	1	Blistér
---------------	----	---	---------

* Combinar con tope de profundidad T8.

Soporte Universal Imantado con Anillo Elástico

- Adaptador magnético compatible con vástago hexagonal 1/4".



	Número de tipo	Accionamiento (pulg.)	Longitud (mm)	Unidades/embalaje	Tipo de embalaje
Aplicación: GSR 6-20 TE.					
T4	3 603 008 502	1/4	75	1	Blíster
T5	3 603 008 504	1/4	57	1	Blíster

Soporte Universal con vástago SDS-plus

- Soporte universal con portabrocas de cambio rápido e imán permanente, con vástago de inserción SDS-plus.

Aplicación: GBH 2 C; GBH 2-18 E; GBH 2-18 RE; GBH 2-23 RE; GBH 2-23 REA; GBH 2-26 DBR; GBH 2-26 DE; GBH 2-26 DFR; GBH 2-26 DRE; GBH 2-26 E; GBH 2-26 RE; GBH 36 VF-LI; GBH 36 V-LI; GBH 36 V-LI Compact; PBH 2000 RE; PBH 2000 SRE; PBH 2800 RE; PBH 2900 FRE; PBH 3000 FRE Set; PBH 3000-2 FRE.



	2 607 000 207	1/4	79	1	Blíster
--	---------------	-----	----	---	---------

Tope de Profundidad



- Calibrar la profundidad para atornillar en madera utilizando llave tubo de 65 mm o soporte universal de 57 mm.



	Número de tipo	Especificación	Unidades/embalaje	Tipo de embalaje
Aplicación: GSR 6-20 TE.				
T5	3 600 552 506	Con punta metálica	1	Blíster
Aplicación: GSR 6-20 TE.				
T6	3 600 552 507	Sin punta metálica	1	Blíster

Tope de Profundidad

- Calibrar la profundidad para atornillar utilizando soporte universal de 75 mm.

	Número de tipo	Longitud (mm)	Unidades/embalaje	Tipo de embalaje
Aplicación: GSR 6-20 TE utilizar con 3 603 008 502/ GSR 6-40 TE utilizar con 2 607 000 157.				
T4	2 607 000 156		1	Bolsa de plástico
Aplicación: GSR 6-25 TE /6-45 TE utilizar con 2 607 000 157.				
T8	2 607 002 585		2	Bolsa de plástico



















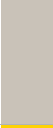





Cortar y perforar
con diamante

Con la aplicación en el punto de mira: el programa completo de diamante reestructurado

















Encontrar de manera rápida y sencilla el disco de corte de diamante óptimo: el nuevo programa completo de discos de corte de diamante se ha dotado de una estructura muy clara para encontrar rápidamente el producto adecuado. El programa está estructurado en siete áreas de aplicación (materiales) con codificación por colores y tres clases de rendimiento, identificadas por los pictogramas con la cantidad de diamantes: 3,2,1 diamante dibujado.

	Best 	Expert 	Professional 
Ceramic Azulejos			
Stone Piedra			
Concrete Concreto			
Universal General de obra			
Marble Mármol			
Abrasive Abrasivo			
Asphalt Asfalto			



El código de color correspondiente le guía hasta el accesorio de diamantes correcto

La nueva codificación por colores del programa se basa en las distintas aplicaciones de los profesionales. Así, encontrar el disco óptimo resulta rápido y sencillo. Con ello se ahorra tiempo y se reduce la necesidad de asesoramiento.

		Ceramic Azulejos Página 84, 85, 92, 95			Stone Piedra Página 87, 88, 94
		Concrete Concreto Página 85, 86, 93			Universal General de obra Página 82, 83, 92
		Marble Mármol Página 89			Abrasivo Abrasivo Página 86, 87, 93
		Asphalt Asfalto Página 94			

Las nuevas clases de rendimiento

Cuanto mayor es la cantidad de diamantes representados en el embalaje, mayor es el rendimiento del correspondiente accesorio con diamante. Los profesionales pueden elegir entre tres clases de rendimiento:

Best		Accesorios de diamante de la clase superior para las máximas exigencias
Expert		Accesorios de diamante para exigencias elevadas
Professional		Accesorios de diamante que prestan un buen rendimiento a un precio atractivo

Rendimiento de corte*

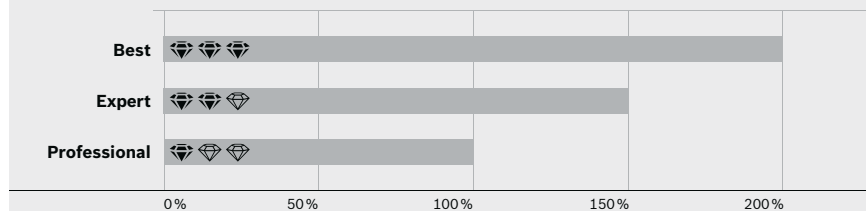

* Rendimiento de corte = velocidad de corte y vida útil

Todo de un vistazo:
El embalaje fácil de comprender

El diseño del producto y del embalaje están claramente adaptados entre sí. Toda la información importante relevante para el usuario está dispuesta de forma clara. Para encontrarla de manera sencilla y sin problemas.





Tabla de aplicación de discos diamantados para amoladoras angulares

		Diámetro Orificio Tipo de Bordes Seco / húmedo			Nivel de rendimiento	Descripción	Arenisca calcárea	Argamasa, revoque	Arcilla refractaria	Arriete y betún vidriado, alijo	Asfalto y betún	Asfalto sobre concreto	Azulejos de cerámica vitrificada	Concreto sobado	Azulejos	Clinker	Concreto viejo	Concreto armado expuesto con áridos	Concreto de escoria (bloques de ceniza)	Concreto para pavimento	Granito	Yeso calcáreo (KerB)	Piedra artificial	Madera	Metal	Mármol	Piedra calcárea	Piedra compuesta	Piedras de ardesia	Piedra natural	Piedra póme	Tablero de fibra ligero con cemento	Plegigías	Porcelanato	Pórfido	PVC	Teja (arcilla quemada)	Terrazo	Ladrillos de arcilla, ladrillos huecos	Ladrillos huecos	Ladrillos blandos	Pizarra			
Universal	2 608 602 661	115	7/8	Segm	Seco	Best for Universal + Metal	UPP	●	●	○					●	○	●	●	●	○	○	●	○	○	○	○	○	○	○	○	○	○	○	○	○	○	○	○	○	○	○	○	○	○	
	2 608 602 662	125	7/8	Segm	Seco	Best for Universal + Metal	UPP	●	●	○					●	○	●	●	●	○	○	●	○	○	○	○	○	○	○	○	○	○	○	○	○	○	○	○	○	○	○	○	○	○	
	2 608 602 664	180	7/8	Segm	Seco	Best for Universal + Metal	UPP	●	●	○					●	○	●	●	●	○	○	●	○	○	○	○	○	○	○	○	○	○	○	○	○	○	○	○	○	○	○	○	○	○	○
	2 608 602 665	230	7/8	Segm	Seco	Best for Universal + Metal	UPP	●	●	○					●	○	●	●	●	○	○	●	○	○	○	○	○	○	○	○	○	○	○	○	○	○	○	○	○	○	○	○	○	○	○
	2 608 602 671	115	7/8	Turbo	Seco	Best for Universal Turbo	UPP-T	●	●	○		○	○	○	●	○	●	●	●	○	○	○	○	○	○	○	○	○	○	○	○	○	○	○	○	○	○	○	○	○	○	○	○	○	
	2 608 602 674	180	7/8	Turbo	Seco	Best for Universal Turbo	UPP-T	●	●	○		○	○	○	●	○	●	●	●	○	○	○	○	○	○	○	○	○	○	○	○	○	○	○	○	○	○	○	○	○	○	○	○	○	
	2 608 602 675	230	7/8	Turbo	Seco	Best for Universal Turbo	UPP-T	●	●	○		○	○	○	●	○	●	●	●	○	○	○	○	○	○	○	○	○	○	○	○	○	○	○	○	○	○	○	○	○	○	○	○	○	
	2 608 602 564	115	7/8	Segm	Seco	Expert for Universal	UP	●	●	○					●	○	●	●	●	○	○	○	○	○	○	○	○	○	○	○	○	○	○	○	○	○	○	○	○	○	○	○	○	○	
	2 608 602 567	180	7/8	Segm	Seco	Expert for Universal	UP	●	●	○					●	○	●	●	●	○	○	○	○	○	○	○	○	○	○	○	○	○	○	○	○	○	○	○	○	○	○	○	○	○	
	2 608 602 568	230	7/8	Segm	Seco	Expert for Universal	UP	●	●	○					●	○	●	●	●	○	○	○	○	○	○	○	○	○	○	○	○	○	○	○	○	○	○	○	○	○	○	○	○	○	
	2 608 602 574	115	7/8	Turbo	Seco	Expert for Universal Turbo	UP-T	●	●	○		○	○	○	●	○	●	●	●	○	○	○	○	○	○	○	○	○	○	○	○	○	○	○	○	○	○	○	○	○	○	○	○	○	
	2 608 602 577	180	7/8	Turbo	Seco	Expert for Universal Turbo	UP-T	●	●	○		○	○	○	●	○	●	●	●	○	○	○	○	○	○	○	○	○	○	○	○	○	○	○	○	○	○	○	○	○	○	○	○	○	
	2 608 602 578	230	7/8	Turbo	Seco	Expert for Universal Turbo	UP-T	●	●	○		○	○	○	●	○	●	●	●	○	○	○	○	○	○	○	○	○	○	○	○	○	○	○	○	○	○	○	○	○	○	○	○	○	
	2 608 602 191	115	7/8	Segm	Seco	Professional for Universal	UPE	●	●	○					●	○	●	●	●	○	○	○	○	○	○	○	○	○	○	○	○	○	○	○	○	○	○	○	○	○	○	○	○	○	
	2 608 602 192	125	7/8	Segm	Seco	Professional for Universal	UPE	●	●	○					●	○	●	●	●	○	○	○	○	○	○	○	○	○	○	○	○	○	○	○	○	○	○	○	○	○	○	○	○	○	
	2 608 602 193	150	7/8	Segm	Seco	Professional for Universal	UPE	●	●	○					●	○	●	●	●	○	○	○	○	○	○	○	○	○	○	○	○	○	○	○	○	○	○	○	○	○	○	○	○	○	
	2 608 602 194	180	7/8	Segm	Seco	Professional for Universal	UPE	●	●	○					●	○	●	●	●	○	○	○	○	○	○	○	○	○	○	○	○	○	○	○	○	○	○	○	○	○	○	○	○	○	
	2 608 602 195	230	7/8	Segm	Seco	Professional for Universal	UPE	●	●	○					●	○	●	●	●	○	○	○	○	○	○	○	○	○	○	○	○	○	○	○	○	○	○	○	○	○	○	○	○	○	
	2 608 602 393	115	7/8	Turbo	Seco	Professional for Universal Turbo	UPE-T	●	●	○		○	○	○	●	○	●	●	●	○	○	○	○	○	○	○	○	○	○	○	○	○	○	○	○	○	○	○	○	○	○	○	○	○	
	2 608 602 394	125	7/8	Turbo	Seco	Professional for Universal Turbo	UPE-T	●	●	○		○	○	○	●	○	●	●	●	○	○	○	○	○	○	○	○	○	○	○	○	○	○	○	○	○	○	○	○	○	○	○	○	○	
	2 608 602 395	150	7/8	Turbo	Seco	Professional for Universal Turbo	UPE-T	●	●	○		○	○	○	●	○	●	●	●	○	○	○	○	○	○	○	○	○	○	○	○	○	○	○	○	○	○	○	○	○	○	○	○	○	
	2 608 602 396	180	7/8	Turbo	Seco	Professional for Universal Turbo	UPE-T	●	●	○		○	○	○	●	○	●	●	●	○	○	○	○	○	○	○	○	○	○	○	○	○	○	○	○	○	○	○	○	○	○	○	○	○	
	2 608 602 397	230	7/8	Turbo	Seco	Professional for Universal Turbo	UPE-T	●	●	○		○	○	○	●	○	●	●	●	○	○	○	○	○	○	○	○	○	○	○	○	○	○	○	○	○	○	○	○	○	○	○	○	○	
Concreto	2 608 602 651	115	7/8	Segm	Seco	Best for Concrete	BPP	○	○					○	○	○	○	○	○	○	○	○	○	○	○	○	○	○	○	○	○	○	○	○	○	○	○	○	○	○	○	○	○		
	2 608 602 652	125	7/8	Segm	Seco	Best for Concrete	BPP	○	○					○	○	○	○	○	○	○	○	○	○	○	○	○	○	○	○	○	○	○	○	○	○	○	○	○	○	○	○	○	○	○	
	2 608 602 654	180	7/8	Segm	Seco	Best for Concrete	BPP	○	○					○	○	○	○	○	○	○	○	○	○	○	○	○	○	○	○	○	○	○	○	○	○	○	○	○	○	○	○	○	○	○	
	2 608 602 555	115	7/8	Segm	Seco	Expert for Concrete	-	○	○		○				○	○	○	○	○	○	○	○	○	○	○	○	○	○	○	○	○	○	○	○	○	○	○	○	○	○	○	○	○	○	
	2 608 602 558	180	7/8	Segm	Seco	Expert for Concrete	-	○	○		○				○	○	○	○	○	○	○	○	○	○	○	○	○	○	○	○	○	○	○	○	○	○	○	○	○	○	○	○	○		
	2 608 602 559	230	7/8	Segm	Seco	Expert for Concrete	-	○	○		○				○	○	○	○	○	○	○	○	○	○	○	○	○	○	○	○	○	○	○	○	○	○	○	○	○	○	○	○			
	2 608 602 196	115	7/8	Segm	Seco	Professional for Concrete	BPE	○	○					○	○	○	○	○	○	○	○	○	○	○	○	○	○	○	○	○	○	○	○	○	○	○	○	○	○	○	○	○			
	2 608 602 197	125	7/8	Segm	Seco	Professional for Concrete	BPE	○	○					○	○	○	○	○	○	○	○	○	○	○	○	○	○	○	○	○	○	○	○	○	○	○	○	○	○	○	○	○			
	2 608 602 198	150	7/8	Segm	Seco	Professional for Concrete	BPE	○	○					○	○	○	○	○	○	○	○	○	○	○	○	○	○	○	○	○	○	○	○	○	○	○	○	○	○	○	○	○			
	2 608 602 199	180	7/8	Segm	Seco	Professional for Concrete	BPE	○	○					○	○	○	○	○	○	○	○	○	○	○	○	○	○	○	○	○	○	○	○	○	○	○	○	○	○	○	○	○			
2 608 602 200	230	7/8	Segm	Seco	Professional for Concrete	BPE	○	○					○	○	○	○	○	○	○	○	○	○	○	○	○	○	○	○	○	○	○	○	○	○	○	○	○	○	○	○	○				

Escala de aplicación:
 muy adecuado ●
 adecuado ○

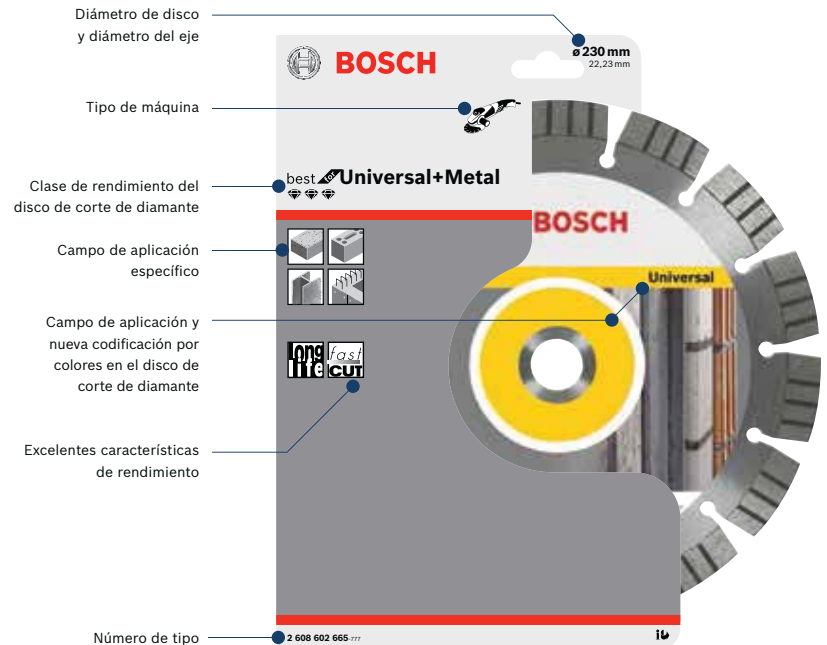
Tabla de aplicación de discos diamantados para **amoladoras angulares**

		Diametro	Orificio	Tipo de Borde	Seco / Humedo	Nivel de rendimiento	Descripción	Arenisca calcárea	Argamasa, revoque	Arcilla refractaria	Arribe de un vidrio, alero	Asfalto y betún	Asfalto sobre concreto	Azuñeos de cerámica, vitrificados	Concreto sobado	Azuñeos	Clinker	Concreto viejo	Concreto armado expuesto con aridos	Concreto de escoria (bloques de ceniza)	Concreto para pavimento Granito	Yeso calcaño	Piedra artificial	Madera	Metal	Mármol	Piedra calcárea	Piedras compostas	Piedra natural	Piedra póme	Tablero de fibra ligero con cemento	Plexiglas	Porcelanato	Pórfido	PVC	Teja (arcilla quemada)	Terrazo	Ladrillos de arcilla	Ladrillos huecos	Ladrillos huecos	Ladrillo de cal y arena	Pizarra					
Azulejos	2 608 602 368	115	7/8	Cont	Seco		Best for Ceramic ExtraClean	FPP				●	●	●	●																																
	2 608 602 369	125	7/8	Cont	Seco		Best for Ceramic ExtraClean	FPP				●	●	●	●																																
	2 608 602 478	115	7/8	Turbo	Seco		Best for Ceramic ExtraClean Turbo	FPP Gres	○			●	●	●	●																																
	2 608 602 479	125	7/8	Turbo	Seco		Best for Ceramic ExtraClean Turbo	FPP Gres	○			●	●	●	●																																
	2 608 602 630	115	7/8	Cont	Seco		Best for Ceramic	FPP				●	●	●	●																																
	2 608 602 631	125	7/8	Cont	Seco		Best for Ceramic	FPP				●	●	●	●																																
	2 608 602 633	180	7/8	Cont	Seco		Best for Ceramic	FPP				●	●	●	●																																
	2 608 602 634	230	7/8	Cont	Seco		Best for Ceramic	FPP				●	●	●	●																																
	2 608 602 201	115	7/8	Cont	Seco	Professional for Ceramic		FPE				○	●	●	●																																
	2 608 602 202	125	7/8	Cont	Seco	Professional for Ceramic		FPE				○	●	●	●																																
2 608 602 203	150	7/8	Cont	Seco	Professional for Ceramic		FPE				○	●	●	●																																	
2 608 602 204	180	7/8	Cont	Seco	Professional for Ceramic		FPE				○	●	●	●																																	
2 608 602 205	230	7/8	Cont	Seco	Professional for Ceramic		FPE				○	●	●	●																																	
Piedra	2 608 602 641	115	7/8	Segm	Seco		Best for Stone	HPP	●	●					●																																
	2 608 602 642	125	7/8	Segm	Seco		Best for Stone	HPP	●	●					●																																
	2 608 602 644	180	7/8	Segm	Seco		Best for Stone	HPP	●	●					●																																
	2 608 602 588	115	7/8	Segm	Seco		Expert for Stone	-	●	●					●																																
	2 608 602 591	180	7/8	Segm	Seco		Expert for Stone	-	●	●					●																																
	2 608 602 592	230	7/8	Segm	Seco		Expert for Stone	-	●	●					●																																
	2 608 602 597	115	7/8	Segm	Seco	Professional for Stone		HPE	●	●					●																																
	2 608 602 599	150	7/8	Segm	Seco	Professional for Stone		HPE	●	●					●																																
	2 608 602 600	180	7/8	Segm	Seco	Professional for Stone		HPE	●	●					●																																
	2 608 602 601	230	7/8	Segm	Seco	Professional for Stone		HPE	●	●					●																																
Mármol	2 608 602 689	115	7/8	Segm	Seco		Best for Marble	MPP Prof. Plus	●					○																																	
	2 608 602 692	180	7/8	Segm	Seco		Best for Marble	MPP Prof. Plus	●					○																																	
	2 608 602 282	115	7/8	Segm	Seco	Professional for Marble		MPE	●					○																																	
Abrasivo	2 608 602 679	115	7/8	Segm	Seco		Best for Abrasive	WPP	●	●		○		●	●																																
	2 608 602 682	180	7/8	Segm	Seco		Best for Abrasive	WPP	●	●		○		●	●																																
	2 608 602 683	230	7/8	Segm	Seco		Best for Abrasive	WPP	●	●		○		●	●																																
	2 608 602 606	115	7/8	Segm	Seco		Expert for Abrasive	-	●	●		○		●	●																																
	2 608 602 615	115	7/8	Segm	Seco	Professional for Abrasive		WPE	●	○				○	○																																
	2 608 602 617	150	7/8	Segm	Seco	Professional for Abrasive		WPE	●	○				○	○																																
	2 608 602 618	180	7/8	Segm	Seco	Professional for Abrasive		WPE	●	○				○	○																																
	2 608 602 619	230	7/8	Segm	Seco	Professional for Abrasive		WPE	●	○				○	○																																

Escala de aplicación:
 muy adecuado ●
 adecuado ○

Discos diamantados para amoladoras angulares

Best for Universal and Metal

Velocidad extrema en todos los materiales

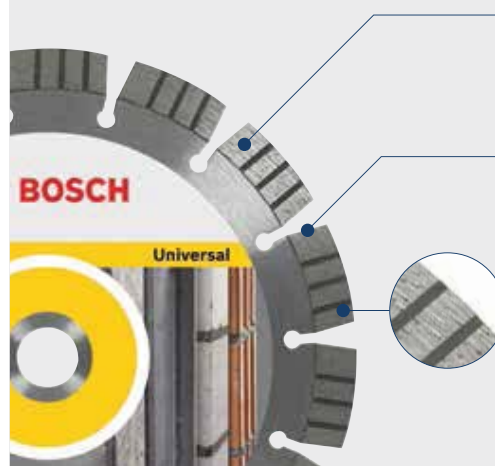

Segmentos turbo optimizados en velocidad
El rendimiento se encuentra en el diamante: Esta velocidad tan extrema solo se puede conseguir con diamante optimizado.

Altura del segmento hasta 15 mm
Hace posible una prolongada vida útil con velocidad muy alta en todos los materiales.

Forma especial del segmento
Las «Speed Stripes» turbo segmentadas reducen la fricción lateral facilitando así una velocidad de corte extraordinaria.

Diámetros del programa
Amoladora angular Ø 4 1/2" - 9"
Mesa de corte y cortadora de gasolina Ø 12" - 18"

Discos diamantados Universal turbo



- ▶ Rendimiento de corte en todos los materiales de construcción, especialmente apropiado para cortes limpios y sin rotura de material gracias al borde de corte turbo en todo el perímetro.
- ▶ Nuestro mejor disco de corte de diamante «turbo».
- ▶ Borde de corte sinterizado.

best **Universal**

clean **CUT** fast **CUT**



	Número de tipo	Diámetro externo (mm)	Diámetro del eje (mm)	Anchura de corte (mm)	Altura total del segmento (mm)	Unidades/embalaje	Tipo de embalaje
2 608 602 671	115	22,23	2,2	12	1	1	Caja de cartón
2 608 602 674	180	22,23	2,5	12	1	1	Caja de cartón
2 608 602 675	230	22,23	2,5	15	1	1	Caja de cartón

Discos diamantados Universal segmentado



- ▶ Ideal para materiales de construcción en general, como concreto, mampostería, teja, granito, tubo de fundición y metal.
- ▶ Excelente velocidad de corte gracias a las «Speed Stripes» con menor fricción lateral.
- ▶ La altura del segmento de hasta 15 mm hace posible una prolongada durabilidad incluso con los materiales más exigentes.
- ▶ Segmentos de diamante soldados con láser.

best **Universal+Metal**

long **LIFE** fast **CUT**



2 608 602 661	115	22,23	2,2	12	1	1	Caja de cartón
2 608 602 662	125	22,23	2,2	12	1	1	Caja de cartón
2 608 602 664	180	22,23	2,4	12	1	1	Caja de cartón
2 608 602 665	230	22,23	2,4	15	1	1	Caja de cartón

Discos diamantados Universal segmentado



- ▶ El multiusos para todos los materiales de obra. La lograda combinación de vida útil, altura del segmento de 12 mm y buen rendimiento de trabajo permite cortar sin problemas.

expert **Universal** ▶ Segmentos de diamante soldados con láser.

long **LIFE**



	Número de tipo	Diámetro externo (mm)	Diámetro del eje (mm)	Anchura de corte (mm)	Altura total del segmento (mm)	Unidades/embalaje	Tipo de embalaje
2 608 602 564	115	22,23	2,2	12	1	1	Caja de cartón
2 608 602 567	180	22,23	2,4	12	1	1	Caja de cartón
2 608 602 568	230	22,23	2,4	12	1	1	Caja de cartón

Discos diamantados Universal Turbo



- ▶ El multiusos para todos los materiales de obra. La lograda combinación de vida útil y rendimiento de trabajo permite cortar sin problemas y con cortes limpios gracias al canto de corte en todo el perímetro.

expert **Universal** ▶ Borde de corte sinterizado.

clean **CUT**



2 608 602 574	115	22,23	2,0	12	1	1	Caja de cartón
2 608 602 577	180	22,23	2,4	12	1	1	Caja de cartón
2 608 602 578	230	22,23	2,8	12	1	1	Caja de cartón

Discos diamantados Universal segmentado



- ▶ El disco de corte de diamante es la solución económica a los problemas en materiales de construcción.
- ▶ Segmentos de corte de diamante sinterizados.

professional **Universal**



2 608 602 191	115	22,23	1,6	10	1	1	Caja de cartón
2 608 602 192	125	22,23	1,6	10	1	1	Caja de cartón
2 608 602 193	150	22,23	2,0	10	1	1	Caja de cartón
2 608 602 194	180	22,23	2,0	10	1	1	Caja de cartón
2 608 602 195	230	22,23	2,3	10	1	1	Caja de cartón

Discos diamantados Universal Turbo



- ▶ La solución económica a todos los problemas en materiales de construcción con cortes limpios.
- ▶ Borde de corte sinterizado.

professional **Universal**



2 608 602 393	115	22,23	2,0	10	1	1	Caja de cartón
2 608 602 394	125	22,23	2,0	10	1	1	Caja de cartón
2 608 602 395	150	22,23	2,5	10	1	1	Caja de cartón
2 608 602 396	180	22,23	2,5	10	1	1	Caja de cartón
2 608 602 397	230	22,23	2,5	10	1	1	Caja de cartón

Best for Ceramic Extraclean

Corte limpio y fino en todo tipo de azulejos

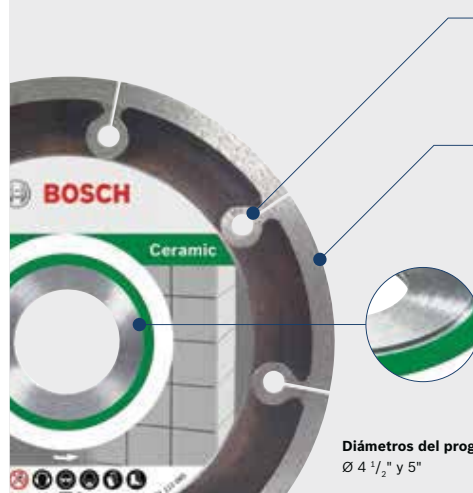

Ranuras de refrigeración segmentadas
Para cortes finos y muy limpios en azulejos, lo que hace innecesario los retoques. La refrigeración mejora el funcionamiento silencioso del disco de corte de diamante.

Anillo de corte extrafino de 1,2 mm
Permite reducir los desgarros y, en consecuencia, la rotura de los azulejos en comparación con los discos de corte de diamante para azulejos de grosor estándar y ofrece un corte muy rápido gracias a su reducida resistencia.

Aro de refuerzo central
Para una mejor estabilidad y menos vibraciones.

Diámetros del programa
Ø 4 1/2" y 5"

Discos diamantados para azulejos



- ▶ El disco adecuado para los requisitos más exigentes en cuanto a vida útil con una altura de segmento de 10 mm.
- ▶ Buena calidad de corte sin fractura de cantos incluso en placas de porcelánico extraduro y mármol.
- ▶ Anillo de corte sinterizado.



Número de tipo	Diámetro externo (mm)	Diámetro del eje (mm)	Anchura de corte (mm)	Altura total del segmento (mm)	Unidades/embalaje	Tipo de embalaje
2 608 602 630	115	22,23	1,8	10	1	Caja de cartón
2 608 602 631	125	22,23	1,8	10	1	Caja de cartón
2 608 602 633	180	22,23	2,2	10	1	Caja de cartón
2 608 602 634	230	22,23	2,4	10	1	Caja de cartón

Discos diamantados para azulejos

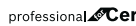
- ▶ Para cortes limpios en azulejos de cerámica. La solución económica de aplicación universal en azulejos.
- ▶ Anillo de corte sinterizado.

2 608 602 201	115	22,23	1,6	7	1	Caja de cartón
2 608 602 202	125	22,23	1,6	7	1	Caja de cartón
2 608 602 203	150	22,23	1,6	7	1	Caja de cartón
2 608 602 204	180	22,23	1,6	7	1	Caja de cartón

Discos diamantados para azulejos

- 
- ▶ Los discos de corte de diamante para las aplicaciones más exigentes en cuanto a aristas de corte precisas y sin roturas, lo que permite una reducción significativa de las roturas en todo tipo de azulejos y en mármol.
 - ▶ Anillo de corte extrafino para la máxima velocidad.
 - ▶ Aro central para mayor estabilidad y menos vibraciones.
 - ▶ Anillo de corte sinterizado.



Número de tipo	Diámetro externo (mm)	Diámetro del eje (mm)	Anchura de corte (mm)	Altura total del segmento (mm)	Unidades/embalaje	Tipo de embalaje
2 608 602 368	115	22,23	1,2	5	1	Caja de cartón

Discos diamantados para porcelanato turbo

- 
- ▶ El disco de corte de diamante para las máximas exigencias: cortes exactos y sin roturas en materiales duros como gres y extraduros como gres porcelánico y piedra natural.
 - ▶ Elevada velocidad de corte en todo tipo de azulejos.
 - ▶ Anillo de corte sinterizado.



2 608 602 478	115	22,23	1,4	7	1	Caja de cartón
2 608 602 479	125	22,23	1,4	7	1	Caja de cartón

Concreto

Discos diamantados para concreto segmentado

- 
- ▶ Ideal para todo tipo de concreto endurecido y concreto armado.
 - ▶ Excelente velocidad de corte gracias a las «Speed Stripes» con menor fricción lateral.
 - ▶ La altura del segmento de hasta 15 mm hace posible una prolongada durabilidad incluso con materiales exigentes.
 - ▶ Segmentos de diamante turbo soldados con láser.



Número de tipo	Diámetro externo (mm)	Diámetro del eje (mm)	Anchura de corte (mm)	Altura total del segmento (mm)	Unidades/embalaje	Tipo de embalaje
2 608 602 651	115	22,23	2,2	12	1	Caja de cartón
2 608 602 652	125	22,23	2,2	12	1	Caja de cartón
2 608 602 654	180	22,23	2,4	12	1	Caja de cartón

Discos diamantados para concreto segmentado



expert **Concrete**



- ▶ Para todo tipo de concreto, incluido concreto armado.
- ▶ Prolongada vida útil gracias a su altura del segmento de 12 mm.
- ▶ Segmentos de diamante soldados con láser.

Número de tipo	Diámetro externo (mm)	Diámetro del eje (mm)	Anchura de corte (mm)	Altura total del segmento (mm)	Unidades/embalaje	Tipo de embalaje
2 608 602 555	115	22,23	2,2	12	1	Caja de cartón
2 608 602 558	180	22,23	2,4	12	1	Caja de cartón
2 608 602 559	230	22,23	2,4	12	1	Caja de cartón

Discos diamantados para concreto segmentado



professional **Concrete**



- ▶ Para cortes rápidos y robustos en todos los tipos de piedra y concreto duros, con o sin armazón. Mejor relación costo/beneficio. Posee segmentos de diamantes soldados a láser para una mayor vida útil.
- ▶ Segmentos de corte diamantados soldados a láser.

Número de tipo	Diámetro externo (mm)	Diámetro del eje (mm)	Anchura de corte (mm)	Altura total del segmento (mm)	Unidades/embalaje	Tipo de embalaje
2 608 602 196	115	22,23	1,6	7	1	Caja de cartón
2 608 602 197	125	22,23	1,6	10	1	Caja de cartón
2 608 602 198	150	22,23	2,0	10	1	Caja de cartón
2 608 602 199	180	22,23	2,0	7	1	Caja de cartón
2 608 602 200	230	22,23	2,3	7	1	Caja de cartón

Materiales Abrasivos

Discos diamantados para materiales abrasivos segmentado



best **Abrasive**



- ▶ Para todos los materiales blandos y abrasivos, como ladrillo, piedra arenisca o piedra arenisca calcárea. La dura aleación resiste la carga en materiales abrasivos y garantiza una máxima durabilidad con una altura del segmento de hasta 15 mm.
- ▶ Excelente velocidad de corte gracias a las «Speed Stripes» con menor fricción lateral.
- ▶ Segmentos de diamante turbo soldados con láser.

Número de tipo	Diámetro externo (mm)	Diámetro del eje (mm)	Anchura de corte (mm)	Altura total del segmento (mm)	Unidades/embalaje	Tipo de embalaje
2 608 602 679	115	22,23	2,2	12	1	Caja de cartón
2 608 602 682	180	22,23	2,4	12	1	Caja de cartón
2 608 602 683	230	22,23	2,4	15	1	Caja de cartón

Discos diamantados para materiales abrasivos segmentado



expert **Abrasive**



- ▶ Para todos los materiales blandos y abrasivos, como ladrillo, piedra arenisca o piedra arenisca calcárea. La dura aleación resiste la carga en materiales abrasivos y garantiza una máxima durabilidad con una altura del segmento de hasta 15 mm.
- ▶ Segmentos de diamante soldados con láser.

Número de tipo	Diámetro externo (mm)	Diámetro del eje (mm)	Anchura de corte (mm)	Altura total del segmento (mm)	Unidades/embalaje	Tipo de embalaje
2 608 602 606	115	22,23	2,2	12	1	Caja de cartón

Discos diamantados para materiales abrasivos segmentado



professional **Abrasive**



- ▶ La solución económica de aplicación en materiales abrasivos.
- ▶ Segmentos de corte de diamante sinterizados.

Número de tipo	Diámetro externo (mm)	Diámetro del eje (mm)	Anchura de corte (mm)	Altura total del segmento (mm)	Unidades/embalaje	Tipo de embalaje
2 608 602 615	115	22,23	1,6	10	1	Caja de cartón
2 608 602 617	150	22,23	2,0	10	1	Caja de cartón
2 608 602 618	180	22,23	2,0	10	1	Caja de cartón
2 608 602 619	230	22,23	2,3	10	1	Caja de cartón

Piedra

Discos diamantados para piedra segmentado



best **Stone**



- ▶ Para materiales extremadamente duros como el granito o el concreto armado.
- ▶ Excelente velocidad de corte gracias a las «Speed Stripes» con menor fricción lateral.
- ▶ La altura del segmento de hasta 15 mm hace posible una prolongada durabilidad incluso con los materiales más exigentes.
- ▶ Segmentos de diamante turbo soldados con láser.

Número de tipo	Diámetro externo (mm)	Diámetro del eje (mm)	Anchura de corte (mm)	Altura total del segmento (mm)	Unidades/embalaje	Tipo de embalaje
2 608 602 641	115	22,23	2,2	12	1	Caja de cartón
2 608 602 642	125	22,23	2,2	12	1	Caja de cartón
2 608 602 644	180	22,23	2,4	12	1	Caja de cartón

Discos diamantados para piedra segmentado



expert Stone



- ▶ Para roca dura como granito, concreto, concreto armado.
- ▶ Prolongada vida útil gracias a su altura del segmento de 12 mm.
- ▶ Segmentos de diamante soldados con láser.

Número de tipo	Diámetro externo (mm)	Diámetro del eje (mm)	Anchura de corte (mm)	Altura total del segmento (mm)	Unidades/embalaje	Tipo de embalaje
2 608 602 588	115	22,23	2,2	12	1	Caja de cartón
2 608 602 591	180	22,23	2,4	12	1	Caja de cartón
2 608 602 592	230	22,23	2,4	12	1	Caja de cartón

Discos diamantados para piedra segmentado



professional Stone



- ▶ Para materiales duros, como el granito y piedra natural.
- ▶ Los discos de corte de diamante con la solución para materiales duros.
- ▶ Segmentos de corte de diamante sinterizados.

Número de tipo	Diámetro externo (mm)	Diámetro del eje (mm)	Anchura de corte (mm)	Altura total del segmento (mm)	Unidades/embalaje	Tipo de embalaje
2 608 602 597	115	22,23	1,6	10	1	Caja de cartón
2 608 602 599	150	22,23	2,0	10	1	Caja de cartón
2 608 602 600	180	22,23	2,0	10	1	Caja de cartón
2 608 602 601	230	22,23	2,3	10	1	Caja de cartón

Mármol

Discos diamantados para mármol



best Marble



- ▶ Cantos de corte limpios y sin rotura en mármol, piedra arenisca y plexiglás gracias al recubrimiento galvanizado-electrodepositado de la banda de corte.
- ▶ Para las exigencias más estrictas en cuanto a velocidad y calidad de corte.

Número de tipo	Diámetro externo (mm)	Diámetro del eje (mm)	Anchura de corte (mm)	Altura total del segmento (mm)	Unidades/embalaje	Tipo de embalaje
2 608 602 689	115	22,23	2,2	3	1	Caja de cartón
2 608 602 692	180	22,23	2,2	3	1	Caja de cartón

Discos diamantados para mármol



professional Marble



- ▶ Para cortes en calcáreo y mármol. Mejor relación costo/beneficio.

2 608 602 282	115	22,23	2,2	3	1	Caja de cartón
---------------	-----	-------	-----	---	---	----------------

Tabla de aplicación de discos diamantados para **sierras a explosión y sierras de banco**

		Diámetro		Orificio		Tipo de Borde		Seco / Húmedo		Nivel de rendimiento		Descripción		Arenisca caliza		Arcilla refractaria		Asfalto y betún		Azulejos		Concreto		Granito		Mármol		Piedra caliza		Piedra compuesta		Piedra natural		Piedra pómez		Tablero refractario con cemento		Plegajás		Porcelanato		PVC		Teja (arcilla quemada)		Ladrillos de arcilla		Ladrillos huecos		Ladrillos blandos		Pizarra	
Sierra de piso / Sierra a gasolina / Sierra de banco																																																					
Universal	2 608 602 667	300	1 1/20 mm	Turbo	Seco/Húm.	Universal + Metal	Best for Universal + Metal	UPP	● ● ○	○ ○	● ●	● ●	● ● ●	○ ○	● ●	● ●	● ●	○ ○	○ ○	○ ○	○ ○	○ ○	○ ○	○ ○	○ ○	○ ○	○ ○	○ ○	○ ○	○ ○	○ ○	○ ○	○ ○	○ ○	○ ○	○ ○	○ ○	○ ○	○ ○	○ ○	○ ○	○ ○	○ ○	○ ○	○ ○								
	2 608 602 668	350	1 1/20 mm	Turbo	Seco/Húm.	Universal + Metal	Best for Universal + Metal	UPP	● ● ○	○ ○	● ●	● ●	● ● ●	○ ○	● ●	● ●	● ●	○ ○	○ ○	○ ○	○ ○	○ ○	○ ○	○ ○	○ ○	○ ○	○ ○	○ ○	○ ○	○ ○	○ ○	○ ○	○ ○	○ ○	○ ○	○ ○	○ ○	○ ○	○ ○	○ ○	○ ○	○ ○	○ ○	○ ○	○ ○	○ ○							
	2 608 602 670	450	1"	Turbo	Seco/Húm.	Universal + Metal	Best for Universal + Metal	UPP	● ● ○	○ ○	● ●	● ●	● ● ●	○ ○	● ●	● ●	● ●	○ ○	○ ○	○ ○	○ ○	○ ○	○ ○	○ ○	○ ○	○ ○	○ ○	○ ○	○ ○	○ ○	○ ○	○ ○	○ ○	○ ○	○ ○	○ ○	○ ○	○ ○	○ ○	○ ○	○ ○	○ ○	○ ○	○ ○	○ ○	○ ○	○ ○						
	2 608 602 548	300	1 1/20 mm	Segm	Seco/Húm.	Professional for Universal	Best for Concrete	UPE	● ● ○		● ●	● ●	● ● ●	○ ○	● ●	● ●	● ●	○ ○	○ ○	○ ○	○ ○	○ ○	○ ○	○ ○	○ ○	○ ○	○ ○	○ ○	○ ○	○ ○	○ ○	○ ○	○ ○	○ ○	○ ○	○ ○	○ ○	○ ○	○ ○	○ ○	○ ○	○ ○	○ ○	○ ○	○ ○	○ ○	○ ○						
	2 608 602 549	350	1 1/20 mm	Segm	Seco/Húm.	Professional for Universal	Best for Concrete	UPE	● ● ○		● ●	● ●	● ● ●	○ ○	● ●	● ●	● ●	○ ○	○ ○	○ ○	○ ○	○ ○	○ ○	○ ○	○ ○	○ ○	○ ○	○ ○	○ ○	○ ○	○ ○	○ ○	○ ○	○ ○	○ ○	○ ○	○ ○	○ ○	○ ○	○ ○	○ ○	○ ○	○ ○	○ ○	○ ○	○ ○	○ ○						
Concreto	2 608 602 658	350	1 1/20 mm	Segm	Seco/Húm.	Professional for Concrete	Best for Concrete	BPP	○ ○	○ ○	○ ○	○ ○	○ ○	○ ○	○ ○	○ ○	○ ○	○ ○	○ ○	○ ○	○ ○	○ ○	○ ○	○ ○	○ ○	○ ○	○ ○	○ ○	○ ○	○ ○	○ ○	○ ○	○ ○	○ ○	○ ○	○ ○	○ ○	○ ○	○ ○	○ ○	○ ○	○ ○	○ ○	○ ○	○ ○	○ ○	○ ○						
	2 608 602 561	350	1 1/20 mm	Segm	Seco/Húm.	Expert for Concrete	Expert for Concrete	-	○ ○	○ ○	○ ○	○ ○	○ ○	○ ○	○ ○	○ ○	○ ○	○ ○	○ ○	○ ○	○ ○	○ ○	○ ○	○ ○	○ ○	○ ○	○ ○	○ ○	○ ○	○ ○	○ ○	○ ○	○ ○	○ ○	○ ○	○ ○	○ ○	○ ○	○ ○	○ ○	○ ○	○ ○	○ ○	○ ○	○ ○	○ ○	○ ○						
	2 608 602 544	350	1"	Segm	Seco/Húm.	Professional for Concrete	Professional for Concrete	BPE			○ ○	○ ○	○ ○	○ ○	○ ○	○ ○	○ ○	○ ○	○ ○	○ ○	○ ○	○ ○	○ ○	○ ○	○ ○	○ ○	○ ○	○ ○	○ ○	○ ○	○ ○	○ ○	○ ○	○ ○	○ ○	○ ○	○ ○	○ ○	○ ○	○ ○	○ ○	○ ○	○ ○	○ ○	○ ○	○ ○	○ ○	○ ○					
	2 608 602 545	400	1 1/20 mm	Segm	Seco/Húm.	Professional for Concrete	Professional for Concrete	BPE			○ ○	○ ○	○ ○	○ ○	○ ○	○ ○	○ ○	○ ○	○ ○	○ ○	○ ○	○ ○	○ ○	○ ○	○ ○	○ ○	○ ○	○ ○	○ ○	○ ○	○ ○	○ ○	○ ○	○ ○	○ ○	○ ○	○ ○	○ ○	○ ○	○ ○	○ ○	○ ○	○ ○	○ ○	○ ○	○ ○	○ ○	○ ○					
	2 608 602 546	450	1"	Segm	Seco/Húm.	Professional for Concrete	Professional for Concrete	BPE			○ ○	○ ○	○ ○	○ ○	○ ○	○ ○	○ ○	○ ○	○ ○	○ ○	○ ○	○ ○	○ ○	○ ○	○ ○	○ ○	○ ○	○ ○	○ ○	○ ○	○ ○	○ ○	○ ○	○ ○	○ ○	○ ○	○ ○	○ ○	○ ○	○ ○	○ ○	○ ○	○ ○	○ ○	○ ○	○ ○	○ ○	○ ○					
	2 608 602 712	500	1"	Segm	Seco/Húm.	Professional for Concrete	Professional for Concrete	BPE			○ ○	○ ○	○ ○	○ ○	○ ○	○ ○	○ ○	○ ○	○ ○	○ ○	○ ○	○ ○	○ ○	○ ○	○ ○	○ ○	○ ○	○ ○	○ ○	○ ○	○ ○	○ ○	○ ○	○ ○	○ ○	○ ○	○ ○	○ ○	○ ○	○ ○	○ ○	○ ○	○ ○	○ ○	○ ○	○ ○	○ ○	○ ○					
Abrasivo	2 608 602 621	350	1 1/20 mm	Segm		Professional for Abrasive	Professional for Abrasive	WPE	● ○	○ ○	○ ○	○ ○	○ ○	○ ○	○ ○	○ ○	○ ○	○ ○	○ ○	○ ○	○ ○	○ ○	○ ○	○ ○	○ ○	○ ○	○ ○	○ ○	○ ○	○ ○	○ ○	○ ○	○ ○	○ ○	○ ○	○ ○	○ ○	○ ○	○ ○	○ ○	○ ○	○ ○	○ ○	○ ○	○ ○	○ ○	○ ○	○ ○					
Piedra	2 608 602 649	400	1 1/20 mm	Segm	Seco	Best for Stone	Best for Stone	HPP	● ●	● ●	● ●	● ●	● ●	● ●	● ●	● ●	● ●	● ●	● ●	● ●	● ●	● ●	● ●	● ●	● ●	● ●	● ●	● ●	● ●	● ●	● ●	● ●	● ●	● ●	● ●	● ●	● ●	● ●	● ●	● ●	● ●	● ●	● ●	● ●	● ●	● ●	● ●	● ●					
Sierra de piso / Sierra a gasolina / Sierra de banco																																																					
Asfalto	2 608 602 515	300	1 1/30 mm	Segm	Seco/Húm.	Best for Asphalt	Best for Asphalt	APP			● ●	● ●																																									
	2 608 602 516	350	1 1/30 mm	Segm	Seco/Húm.	Best for Asphalt	Best for Asphalt	APP			● ●	● ●																																									
	2 608 602 519	500	1 1/30 mm	Segm	Seco/Húm.	Best for Asphalt	Best for Asphalt	APP			● ●	● ●																																									
	2 608 602 625	350	1 1/20 mm	Segm	Seco/Húm.	Professional for Asphalt	Professional for Asphalt	-			● ●	○ ○																																									
Cortadora Diamantada																																																					
Universal	2 608 602 137	125	20	Turbo	Seco/Húm.	Professional Plus	Professional Plus	UPP	● ● ○	○ ○	○ ○	○ ○																																									
	2 608 602 138	125	20	Turbo	Seco/Húm.	Professional	Professional	UP-T	● ● ○	○ ○	○ ○	○ ○																																									
	2 608 602 252	100	20	Cont	Seco/Húm.	Professional	Professional	UP-Cóncavo	● ● ○	○ ○	○ ○	○ ○																																									
	9 617 085 481	110	20	Cont	Seco/Húm.	Professional Eco	Professional Eco	UPE	● ● ○	○ ○	○ ○	○ ○																																									
Concreto	9 617 085 482	110	20	Segm	Seco/Húm.	Professional Plus	Professional Plus	BPE	● ○																																												
	2 608 602 139	125	20	Segm	Seco/Húm.	Professional Plus	Professional Plus	BPE	● ○																																												
	9 617 085 483	110	20	Segm	Seco/Húm.	Professional	Professional	BPE	● ○																																												
Azulejos	9 617 085 484	110	20	Cont	Seco/Húm.	Professional	Professional	FPP			● ●	● ●																																									

Escala de aplicación:
 muy adecuado ●
 adecuado ○

Discos diamantados para herramientas de serrar piso, sierra a explosión y sierra de banco

Universal

Discos diamantados Universal turbo



best **Universal+Metal**



- ▶ Rendimiento de corte en todos los materiales de construcción, especialmente apropiado para cantos de corte limpios y sin rotura de material gracias al borde de corte ranurado en todo el perímetro.
- ▶ Nuestro mejor disco de corte de diamante «turbo».
- ▶ Anillo de corte sinterizado.



Número de tipo	Diámetro externo (mm)	Diámetro del eje (mm)	Anchura de corte (mm)	Altura total del segmento (mm)	Unidades/embalaje	Tipo de embalaje
2 608 602 667*	300 1" / 20 mm	2,8	15	1	Caja de cartón	
2 608 602 668*	350 1" / 20 mm	3,2	15	1	Caja de cartón	
2 608 602 670	450 1"	3,6	12	1	Caja de cartón	

* Con anillo reductor

Discos diamantados Universal segmentado



professional **Universal**



- ▶ El disco de corte de diamante es la solución económica a los problemas en materiales de construcción.
- ▶ Segmentos de corte de diamante sinterizados.

Número de tipo	Diámetro externo (mm)	Diámetro del eje (mm)	Anchura de corte (mm)	Altura total del segmento (mm)	Unidades/embalaje	Tipo de embalaje
2 608 602 548*	300 1" / 20 mm	3,1	10	1	Caja de cartón	
2 608 602 549*	350 1" / 20 mm	3,1	10	1	Caja de cartón	

* Con anillo reductor

Azulejo

Discos diamantados para azulejos



professional **Ceramic**



- ▶ Para cortes limpios en azulejos de cerámica. La solución económica de aplicación universal en azulejos.
- ▶ Segmentos de corte de diamante sinterizados.

2 608 602 539*	250 1" / 30 mm	1,6	7	1	Caja de cartón
----------------	----------------	-----	---	---	----------------

* Con anillo reductor

Concreto

Discos diamantados para concreto segmentado



best **Concrete**



- ▶ Ideal para todo tipo de concreto endurecido y concreto armado.
- ▶ Excelente velocidad de corte gracias a las «Speed Stripes» con menor fricción lateral.
- ▶ La altura del segmento de hasta 15 mm hace posible una prolongada durabilidad incluso con materiales exigentes.
- ▶ Segmentos de diamante turbo soldados con láser.



Número de tipo	Diámetro externo (mm)	Diámetro del eje (mm)	Anchura de corte (mm)	Altura total del segmento (mm)	Unidades/embalaje	Tipo de embalaje
2 608 602 658*	350 1" / 20 mm	3,2	15	1	Caja de cartón	

* Con anillo reductor

Discos diamantados para concreto segmentado



expert **Concrete**



- ▶ Para todo tipo de concreto, incluido concreto armado.
- ▶ Prolongada vida útil gracias a su altura del segmento de 12 mm.
- ▶ Segmentos de diamante soldados con láser.

2 608 602 561*	350 1" / 20 mm	3,2	12	1	Caja de cartón
----------------	----------------	-----	----	---	----------------

* Con anillo reductor



Discos diamantados para concreto segmentado



professional **Concrete**



- ▶ El disco de corte de diamante es la solución económica a los problemas en concreto.
- ▶ Segmentos de diamante soldados con láser.

2 608 602 544*	350 1" / 20 mm	2,8	10	1	Caja de cartón
2 608 602 545*	400 1" / 20 mm	3,2	10	1	Caja de cartón
2 608 602 546	450 1"	3,6	10	1	Caja de cartón
2 608 602 712	500 1"	3,6	10	1	Caja de cartón

* Con anillo reductor

Materiales Abrasivos

Discos diamantados para materiales abrasivos segmentado



professional **Abrasive**



- ▶ La solución económica de aplicación en materiales abrasivos.
- ▶ Segmentos de corte de diamante sinterizados.
- ▶ Segmentos de diamante soldados con láser.

2 608 602 621*	350 1" / 20 mm	2,8	10	1	Caja de cartón
----------------	----------------	-----	----	---	----------------

* Con anillo reductor

Piedra

Discos diamantados para piedra segmentado



best **Stone**



- ▶ Para materiales extremadamente duros como el granito o el concreto armado.
- ▶ Excelente velocidad de corte gracias a las «Speed Stripes» con menor fricción lateral.
- ▶ La altura del segmento de hasta 15 mm hace posible una prolongada durabilidad incluso con los materiales más exigentes.
- ▶ Segmentos de diamante turbo soldados con láser.

Número de tipo	Diámetro externo (mm)	Diámetro del eje (mm)	Anchura de corte (mm)	Altura total del segmento (mm)	Unidades/embalaje	Tipo de embalaje
----------------	-----------------------	-----------------------	-----------------------	--------------------------------	-------------------	------------------

2 608 602 649*	400 1" / 20 mm	3,2	12	1	Caja de cartón
----------------	----------------	-----	----	---	----------------

* Con anillo reductor

Discos diamantados para Cortadora Diamantada

Disco Diamante para Cerámica Continuo

best **Ceramic**



Número de parte	Diámetro externo mm	Diámetro externo pulg.	Diámetro del orificio mm	Altura total del segmento mm	Unidades/embalaje	Tipo de embalaje
-----------------	---------------------	------------------------	--------------------------	------------------------------	-------------------	------------------

2 608 602 727	110	4	20.0	10.0	1	Blister
---------------	-----	---	------	------	---	---------

Asfalto

Discos Diamantados para Asfalto



best **Asphalt**



- ▶ Ideal para cortar asfalto y asfalto sobre concreto. También permite cortar concreto sin fraguar.
- ▶ Segmentos protectores impiden un desgaste prematuro del disco de soporte y garantizan una durabilidad máxima.
- ▶ Los diamantes dispuestos en línea proporcionan un rendimiento destacado.
- ▶ Segmentos de diamante soldados con láser.

2 608 602 515	300	25,4	3,2	8	1	Caja de cartón
2 608 602 516	350	25,4	3,2	8	1	Caja de cartón
2 608 602 519	500	25,4	3,6	8	1	Caja de cartón

Discos diamantados para asfalto



professional **Asphalt**



- ▶ Ideal para asfalto.
- ▶ Segmentos protectores impiden un desgaste prematuro del disco de soporte y garantizan una durabilidad máxima.
- ▶ Segmentos de diamante soldados con láser.

2 608 602 625*	350 1" / 20 mm	3,2	8	1	Caja de cartón
----------------	----------------	-----	---	---	----------------

* Con anillo reductor

Platos diamantados para lijadoras de hormigón

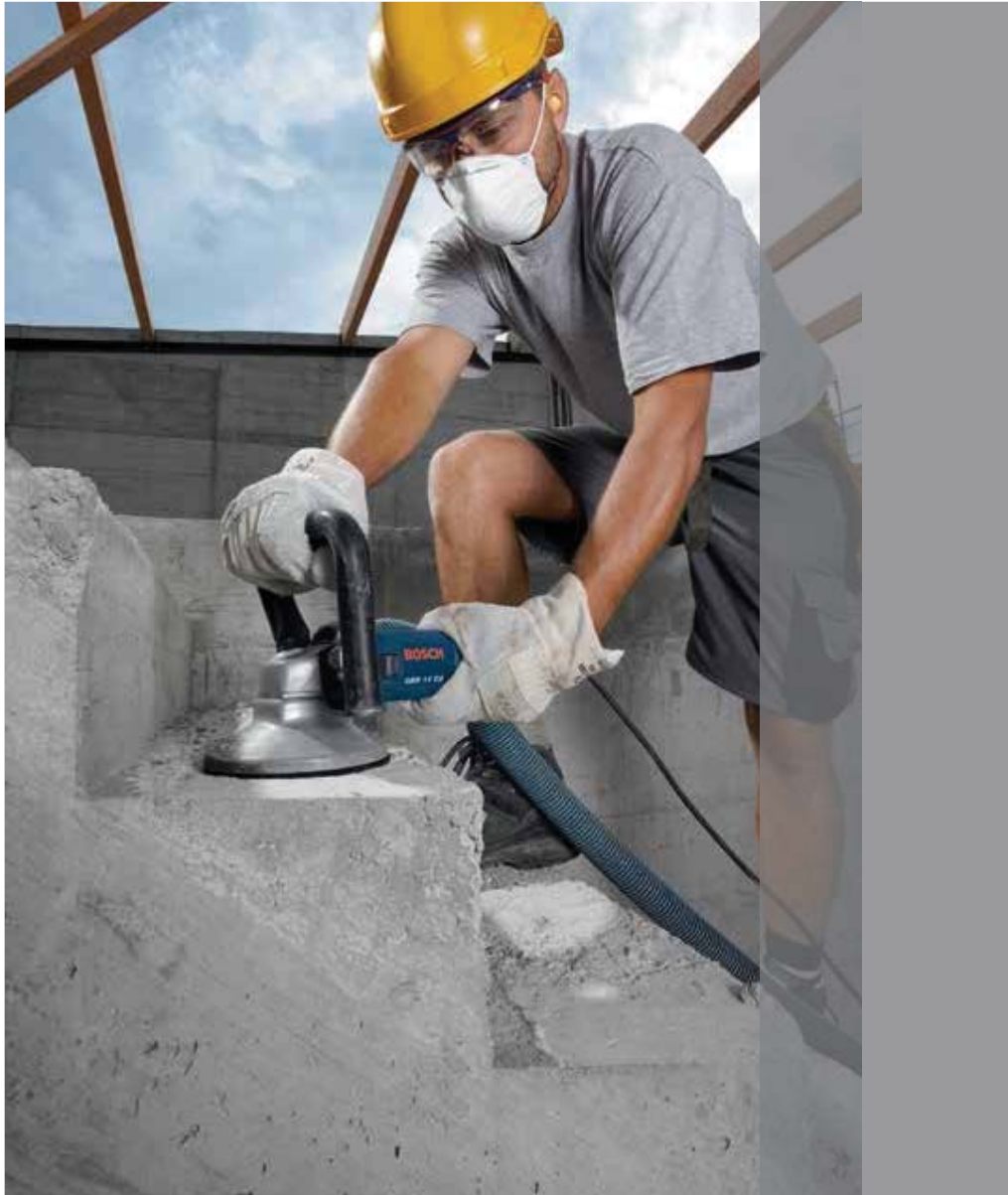

El diamante selecto de máxima calidad garantiza un elevado rendimiento de lijado y una durabilidad muy prolongada.

Gracias a la tecnología de soldadura a tope es posible unir de forma inseparable los segmentos de diamante con el soporte de acero. De este modo se evita la pérdida de segmentos y se garantiza una seguridad máxima al realizar trabajos de lijado. Además, con la tecnología Bosch el proceso de fabricación ya comprende un equilibrado dinámico del 100% de cada plato, lo que permite trabajar sin vibraciones y protege la herramienta eléctrica.



Concrete
Ideal para lijar rápidamente gruesas capas de hormigón. La aleación óptima de cobalto está reforzada con metal duro y permite así el empleo extremo. El desbaste de hormigón ya no supone ningún problema. La solución óptima para el usuario profesional.



Abrasivo
El disco óptimo para los revocos de cal y hormigón solado. La dura aleación de metal resiste incluso la carga de materiales abrasivos.









Protective Coating
Con este tipo de muelas, las capas delgadas de pinturas de protección termoplásticas son algo muy fácil. La aleación de metal semidura y la ancha separación entre los segmentos están destinadas a mantener una temperatura de trabajo baja. De esta manera a pintura de protección no corre peligro durante el lijado.



Universal
El anillo lijador turbo rotatorio contribuye a un resultado preciso en los trabajos de acabado sobre piedra natural tipo granito y materiales de construcción como el hormigón.

El plato diamantado apropiado para cada material

Denominación nueva	Best for 		Best for 	
	Concrete Concrete Extraclean	Abrasive	Protective Coating	Universal Turbo
Denominación antigua	BPP	APP	SPP	UPP-T
				
Asfalto, pavimentos de betún		●		
Asfalto fundido	○	●		
Basalto	●	○	○	●
Bordillos (piedras sintéticas)	●			●
Cuarcita	○	○		●
Eternita	○			●
Formas de moldeo duras				●
Gneis, granito				●
Hormigón, antiguo	●	○	○	●
Hormigón, fresco (abrasivo)		●		
Hormigón para solados	○	●		○
Hormigón poroso	●	●	○	○
Ladrillo recocido, blando				●
Mortero, revoque	●	●		○
Piedra arenisca	○	○	○	○
Piedra arenisca calcárea, blanda	○	●		○
Piedra arenisca calcárea, dura	●		○	○
Piedra calcárea natural	○	○	○	●
Piedra pómez	○	●	○	
Piedra refractaria	○		○	○
Piedras ladrillo	●			●
Pintura de protección termoplástica			●	
Pizarra natural				●
Pórfido				●
Porotón				●
Travertino				●
Tuberías o bloques de hormigón	●	○	○	●
Yeso, pladur	○	●		

● especialmente apropiado ○ apropiado

Muela Lijadora de Hormigón 125 mm

best  Concrete



- ▶ **Indicada para** el lijado rápido de capas gruesas de hormigón.
- ▶ Con aleación de cobalto reforzada con metal duro para las aplicaciones más duras.
- ▶ Segmentos soldados a tope.
- ▶ Dos hileras de segmentos que proporcionan un lijado simétrico y larga vida útil.
- ▶ Desequilibrio máximo de 50 g/mm para trabajar sin vibraciones.



Aplicación: GBR 14 CA.

2 608 600 259	125	4,8	22,2	1	Caja de Cartón
----------------------	-----	-----	------	---	----------------

Muela Lijadora de Materiales Abrasivos 125 mm

best  Abrasive



- ▶ **Indicada para** el arranque de materiales abrasivos en grandes superficies como revoques de cal, solados (revestimiento de suelos), piedra arenisca y hormigón muy abrasivo; no indicada para el lijado de materiales duros.
- ▶ La aleación dura de metal es resistente a la carga de materiales difíciles de lijar.
- ▶ Segmentos soldados a tope.
- ▶ Dos hileras de segmentos que proporcionan un lijado simétrico y larga vida útil.
- ▶ Desequilibrio máximo de 50 g/mm para trabajar sin vibraciones.

Aplicación: GBR 14 CA.

2 608 600 260	125	4,8	22,2	1	Caja de Cartón
----------------------	-----	-----	------	---	----------------

Muela Lijadora Granito y Materiales Construction 125 mm

best  Universal



- ▶ **Indicada para** superficies finas sobre granito (duro y blando), materiales de construcción, piedra sintética, hormigón y para el tratamiento de cantos sin roturas.
- ▶ El anillo lijador turbo rotatorio contribuye a un resultado preciso en los trabajos de acabado sobre piedra natural como el granito y materiales de construcción como el hormigón.
- ▶ Desequilibrio máximo de 50 g/mm para trabajar sin vibraciones.

Aplicación: GBR 14 CA.

2 608 600 261	125	4,2	22,2	1	Caja de Cartón
----------------------	-----	-----	------	---	----------------

Muela Lijadora Pinturas de Protección 125 mm

best  Protective Coating



- ▶ **Indicada para** lijar capas delgadas de pinturas termoplásticas de protección en hormigón, soldados, fibra de vidrio; no indicada para el arranque intenso de material en hormigón.
- ▶ La aleación de metal semidura y las amplias distancias entre segmentos están diseñadas para temperaturas de trabajo bajas, lo que evita que se funda la pintura de protección durante el lijado.
- ▶ Segmentos soldados a tope.
- ▶ Dos hileras de segmentos que proporcionan un lijado simétrico y larga vida útil.
- ▶ Desequilibrio máximo de 50 g/mm para trabajar sin vibraciones.

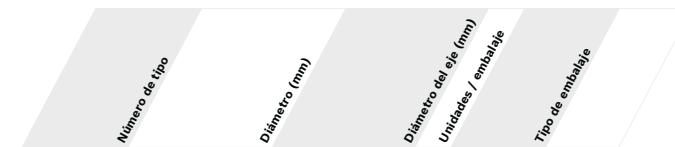

Aplicación: GBR 14 CA.

2 608 600 258	125		22,2	1	Caja de Cartón
----------------------	-----	--	------	---	----------------

Sierras copa diamantadas para perforación en seco Dry Speed con una velocidad de perforación y una vida útil superior

Rosca M 14 para amoladora angular

Entalladura-ranura para facilitar la extracción del núcleo de perforación

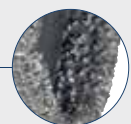

Diamante unido por soldadura al vacío que proporciona una vida útil más prolongada

Longitud de trabajo de 35 mm para azulejos y baldosas de piedra natural de cualquier grosor

Sierras copa diamantadas para perforación en seco Dry Speed

best Ceramic

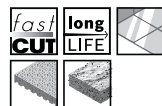

- ▶ Indicadas para perforar desde azulejos blandos hasta baldosas muy duras como el porcelanato y piedra natural.
- ▶ Para su utilización en amoladoras angulares.



Número de tipo	Diametro (mm)	Longitud de trabajo mm	Unidades / embalaje	Tipo de embalaje
2 608 587 113	14	35	1	Caja de cartón
2 608 587 117	25	35	1	Caja de cartón
2 608 587 120	32	35	1	Caja de cartón
2 608 587 121	35	35	1	Caja de cartón
2 608 587 122	38	35	1	Caja de cartón
2 608 587 124	45	35	1	Caja de cartón
2 608 587 125	51	35	1	Caja de cartón
2 608 587 128	60	35	1	Caja de cartón

Empuñadura Auxiliar

- ▶ Proporcionar mayor firmeza y seguridad en la operación.



Número de tipo	Aplicación	Unidades / embalaje	Tipo de embalaje
9 618 089 962	GDC 34	1	Caja Cartón

Llave de Pernos Acodada

- ▶ Facilitar fijación y cambio de accesorios.



3 607 950 017	GBR 14 C	1	Bolsa plástica
---------------	----------	---	----------------

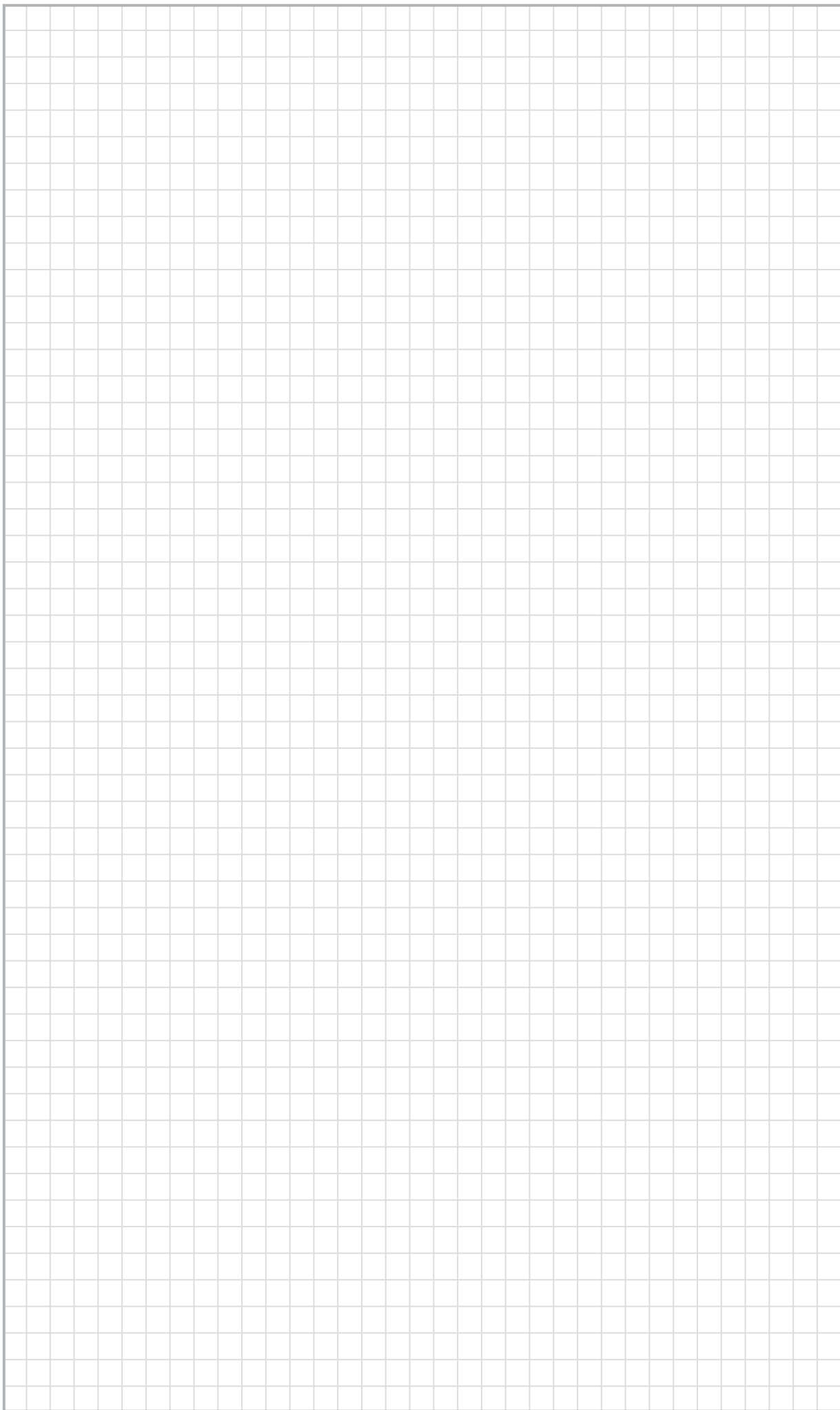

A close-up, low-angle photograph of a dark, textured metal surface, possibly a part of a machine or tool. The surface has a fine, grid-like or woven texture. A circular hole is visible in the upper right portion of the frame. The lighting is dramatic, with strong highlights and deep shadows, creating a sense of depth and texture. The background is a soft, out-of-focus light blue.

**Cortar, desbastar y
cepillar**

Discos de corte y desbaste para amoladoras angulares.

Los discos de corte y desbaste Bosch duran más y permiten trabajar con rapidez y ahorro de energía. La seguridad desempeña también un papel primordial: los discos de corte y desbaste de Bosch se atienen a la normativa internacional y a los requisitos de seguridad como **EN 12413, FEPA y oSa**. La esmerada selección y combinación de materias primas de gran calidad también aportan sus beneficios. Mediante pruebas de calidad queda comprobado: que una reducción de precio al utilizar materias primas de baja calidad supone, a menudo, reducir el rendimiento y la durabilidad del disco al 50%.

Los discos de desbaste de Bosch facilitan resultados de trabajo excelentes si son aplicadas correctamente (ej., ángulo de trabajo correcto). Entre otras cosas, se emplean para el esmerilado de cordones de soldadura.



Los discos de corte Bosch ofrecen una larga vida útil y un rápido avance en el corte. Dependiendo de la ejecución, su campo de trabajo es el corte de metal, piedra e Inox.

Así es como podrá utilizar los discos abrasivos de Bosch de la forma más productiva y económica.

Discos de desbaste (metal y acero inoxidable)

Campos de aplicación ●● especialmente apropiado ● apropiado ○ apropiado con restricciones	Metal		INOX	
	METAL	Metal	STAINLESS INOX NIÓSTRA	INOX
Aceros de construcción aleados y no aleados	●●	●●	●	●
Aceros de construcción con alta resistencia	○	○	●	●
Aceros para herramientas	○	○	●	●
Aceros resistentes a la oxidación y a los ácidos	○	○	●●	●●
Aleación de aluminio	○	○	○	○
Chapa de acero inoxidable	○	○	●●	●●
Chapas de acero	●	●	○	○
Cobre	○	○	○	○
Hierro colado	○	○	●	●
Juntas de soldadura	○	○	●	●
Latón, bronce	○	○	○	○

Discos de corte (metal y acero inoxidable)

Campos de aplicación ●● especialmente apropiado ● apropiado ○ apropiado con restricciones	Metal				INOX	
	METAL	Metal	Metal	Metal	STAINLESS INOX NIÓSTRA	INOX
Tamaño de grano Grosor del disco	P 46 1,6 mm	P 24 to 30 2,5 to 3,5 mm	P 30 2,5 to 3,0 mm	P 46 1,6 to 2,0 mm		P 60 1,0 mm
Aceros de construcción aleados y no aleados	●●	●●	●	●	●	●
Aceros de construcción con alta resistencia	●●	●	●	●	●	●
Aceros para herramientas	●●	●	●	●	●	●
Aceros resistentes a la oxidación y a los ácidos	●●	○	●●	●●	●●	●●
Aleación de aluminio	●	●	●	○	●●	●●
Cobre	○	●	●	○	○	●●
Hierro colado	●●	●	●●	○	○	○
Latón, bronce	●	●	●	○	○	●●
Perfiles de acero con cantos vivos	●●	●	●	●●	●●	●●
Perfiles de acero inoxidable con cantos vivos	●●	○	●●	●●	●●	●●

Discos de corte (piedra)

Campos de aplicación ● apropiado ○ apropiado con restricciones	Piedra
Arená calcárea	●
Asfalto	○
Azulejos	○
Baldosas	●
Granito	○
Concreto	●
Concreto lavado	●
Concreto poroso	●
Mármol	●
Piedra refractaria	○
Pizarra	●
Teja	●
Terrazo	●
Tubos de arcilla	●
Tubos dúctiles	○
Teja	●

Informaciones generales del rótulo para elección y aplicación segura

En el rótulo de los discos abrasivos Bosch usted encuentra las informaciones básicas sobre su composición, indicaciones de uso, además de informaciones para un trabajo seguro, como las revoluciones máximas de la amoladora en que debe ser usado.

Revoluciones máximas por minuto de la amoladora dependientes de la velocidad periférica en m/s y del diámetro de los discos

Velocidad periférica máxima = 80 m/s

Código del producto

Logotipo oSa

No usar discos partidos

Limitación de la utilización

Categoría de rendimiento
 best
 expert
 standard

Ilustración indica campo de aplicación:
 Azul = Metal
 Verde = Piedra
 Negro = Acero Inoxidable

Fecha de vencimiento:
 Discos de corte no deben ser utilizados después de la fecha de vencimiento. El plazo de vencimiento está indicado en el producto en el formato V MM/AAAA o EXP MM/AAAA.
 Ej.:
 V01/2018 o exp 01/2018 = Final 1er Trim. 2018
 V04/2018 o exp 04/2018 = Final 2º Trim. 2018
 V07/2018 o exp 07/2018 = Final 3er Trim. 2018
 V10/2018 o exp 10/2018 = Final 4º Trim. 2018

Seguridad en el trabajo

Fabricado según la Norma Europea 12413

Código indica principales características del disco

<p>Tipo de grano A = Óxido de aluminio (óxido noble) C = Carburo de silicio (SiC) Z = Alúmina-circonia</p>	<p>Dureza del grano - Designaciones más comunes D - G = Muy blando P - S = Duro H - K = Blando T - Z = Muy duro L - O = Mediano</p>
--	---

A 60 W BF

Tamaño del grano
 16 - 24 = Grueso
 30 - 46 = Mediano
 60 - 100 = Fino

Tipo de aleación
 B = Baquelita (resina sintética)
 F = Reforzado por fibra de vidrio

Instrucciones de seguridad para discos de desbaste y de corte

Estas recomendaciones de seguridad deben ser seguidas por todos los usuarios para garantizar su propia seguridad. Use solamente accesorios que estén en conformidad con los más elevados estándares de seguridad. Estos accesorios siguen la norma europea EN 12413 sobre requisitos de seguridad para abrasivos.

¡importante! ¡El manejo de accesorios abrasivos de alta velocidad requiere extremo cuidado!

En el accesorio abrasivo usted encontrará distintos símbolos para recordarle los peligros más importantes. Observe esos símbolos para su propia seguridad.

Los símbolos tienen los siguientes significados:

- Observe las recomendaciones e instrucciones de seguridad del fabricante de la máquina
- Use máscara o anteojos de seguridad para proteger los ojos
- Use protector auricular
- Use máscara contra polvo
- Use guantes de seguridad
- No utilice si está dañado
- No utilice para desgaste lateral – ¡el accesorio abrasivo no debe ser sometido a carga lateral!

- ▶ Use accesorios abrasivos sólo con las máquinas expresamente especificadas por el fabricante en su manual para uso con disco de corte, disco de desbaste o con tambor tipo copa.
- ▶ ¡Nunca use accesorios abrasivos después de la fecha de vencimiento indicada!
- ▶ La fecha de vencimiento, que muestra mes y año, puede ser encontrada en el anillo metálico en el centro del disco.
- ▶ Siempre almacene accesorios abrasivos en un lugar seco, a temperatura ambiente; use primero los accesorios más antiguos.
- ▶ Antes de usarlo, inspeccione el accesorio para identificar posibles daños.
- ▶ Importante: ¡No utilice abrasivos dañados!
- ▶ Desconecte la máquina de la fuente de alimentación antes de reemplazar el accesorio abrasivo.
- ▶ Observe las RPM máximas especificadas en los accesorios abrasivos. ¡Su máquina nunca debe exceder las revoluciones máximas mostradas en el tambor/disco!
- ▶ Asegúrese de que el accesorio abrasivo está acoplado correctamente. Asegúrese de que el diámetro del agujero central del disco está de acuerdo con el dispositivo de su máquina.
- ▶ Use siempre ropa de protección adecuada.
- ▶ Las dos bridas de fijación deben tener diámetros iguales. No use bridas de ruedas de diámetros distintos.
- ▶ Use solamente máquinas equipadas con guarda de seguridad y empuñadura. La guarda de protección debe ser ajustada para ofrecer máxima protección al operador.
- ▶ Nunca utilice discos de corte para desbaste, a menos que sea expresamente permitido por el icono indicativo («Corte + Desbaste»).
- ▶ Al desbastar con un tambor tipo copa, se debe usar una amoladora con guarda de seguridad ajustable. Para minimizar la exposición, ajuste la guarda de seguridad antes de utilizarla, haciendo que la superficie exterior quede cubierta y el desgaste del tambor copa sea compensado.
- ▶ Realice sólo tareas abrasivas que sean expresamente apropiadas para discos de corte y discos de desbaste. Observe todas las limitaciones de uso, instrucciones de seguridad u otras informaciones disponibles para usted.
- ▶ Nunca tuerza o gire un disco de corte durante el corte.
- ▶ Asegúrese de que la pieza de trabajo está firmemente sujeta antes de intentar hacer el corte.
- ▶ Asegúrese de que los residuos de los materiales caigan lejos del corte; es fundamental que los residuos no traben el disco.
- ▶ Evite golpear la superficie de la pieza de trabajo con el accesorio abrasivo.
- ▶ No largue la máquina hasta que ella haya parado completamente.
- ▶ Nunca active o desactive la herramienta mientras ella está en contacto con la pieza de trabajo.
- ▶ Trabaje en una posición segura y estable, que le permita tener el control total de la máquina durante el trabajo.
- ▶ Evite ejercer presión excesiva sobre la herramienta.
- ▶ Durante todas las aplicaciones abrasivas, permita siempre ventilación suficiente y medidas de protección correspondientes al material que se está procesando.
- ▶ Efectúe todas las operaciones abrasivas secas en un lugar con sistema de extracción de polvo adecuado.
- ▶ Nunca haga modificaciones en los productos.

Compromiso con la calidad

Los abrasivos Bosch son concebidos de forma responsable para un trabajo más fácil, rápido y rentable.

Ya sean discos de corte, de desbaste o tambores, la calidad siempre es la prioridad. Intenso trabajo de investigación y desarrollo, rígidos controles de las materias primas y los más modernos métodos de fabricación caracterizan la producción de los abrasivos Bosch. La larga vida útil y la seguridad hacen que los abrasivos Bosch sean los preferidos de los profesionales.

Estructura estratificada de los discos de desbaste

Junto con el resistente material de óxido de aluminio y SiC, está el montaje innovador que permite mayor durabilidad y mayor seguridad: mezcla homogénea de abrasivos de alta calidad y resinas sintéticas, reforzada por 3 capas de fibra de vidrio.



Óxido de aluminio normal



Óxido de aluminio semiprecioso



Óxido de aluminio noble rosa



Óxido de aluminio noble blanco



Óxido de aluminio especial



Óxido de aluminio de silicio SiC

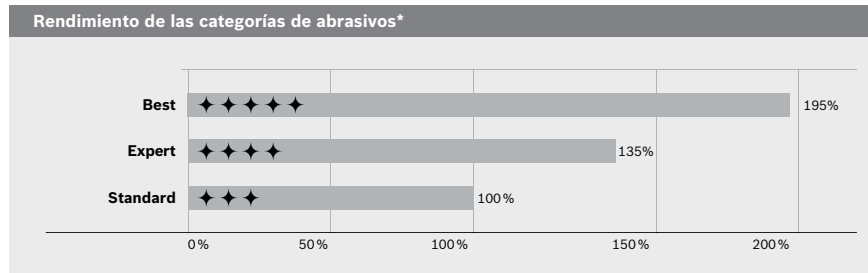

* Rendimiento = velocidad y durabilidad

Discos de corte y desbaste Expert for

Discos de corte Expert for

► Discos para las principales aplicaciones en metal, inox y piedra.

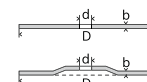

Número de tipo	Tamaño de grano	Ø externo (D) mm	Espesor (b) mm	Ø interno (d) mm	Ø externo (D) pulg.	Espesor (b) pulg.	Ø interno (d) pulg.	Unidades / embalaje	Tipo de embalaje
----------------	-----------------	------------------	----------------	------------------	---------------------	-------------------	---------------------	---------------------	------------------

expert Metal



Aplicación: para metal.

Centro recto

2 608 600 214	46	115	1,6	22,23	4 1/2	1/16	7/8	25	Caja de cartón
2 608 603 394	60	115	1,0	22,23	4 1/2	1/32	7/8	25	Caja de cartón
2 608 600 219	46	125	1,6	22,23	5	1/16	7/8	25	Caja de cartón
2 608 600 321	30	180	3,0	22,23	7	1/8	7/8	25	Caja de cartón
2 608 603 399	46	180	1,5	22,23	7	1/16	7/8	25	Caja de cartón
2 608 600 324	36	230	3,0	22,23	9	1/8	7/8	25	Caja de cartón
2 608 603 400	46	230	1,9	22,23	9	5/64	7/8	25	Caja de cartón

Centro deprimido

2 608 600 005	30	115	2,5	22,23	4 1/2	7/64	7/8	25	Caja de cartón
2 608 600 221	30	125	2,5	22,23	5	7/64	7/8	25	Caja de cartón
2 608 600 316	30	180	3,0	22,23	7	1/8	7/8	25	Caja de cartón
2 608 600 226	30	230	3,0	22,23	9	1/8	7/8	25	Caja de cartón

expert Inox



Aplicación: para inox.

Centro recto

2 608 600 215	46	115	1,6	22,2	4 1/2	1/16	7/8	25	Caja de cartón
2 608 600 545	60	115	1,0	22,2	4 1/2	1/32	7/8	25	Caja de cartón
2 608 600 549	60	125	1,0	22,23	5	1/32	7/8	25	Caja de cartón
2 608 603 406	46	180	1,6	22,23	7	1/16	7/8	25	Caja de cartón
2 608 600 095	46	180	2,0	22,23	7	5/64	7/8	25	Caja de cartón
2 608 600 096	46	230	2,0	22,23	9	5/64	7/8	25	Caja de cartón

Centro deprimido

2 608 600 710	46	180	1,6	22,23	7	1/16	7/8	25	Caja de cartón
2 608 600 711	46	230	1,9	22,23	9	5/64	7/8	25	Caja de cartón

expert Stone



Aplicación: para piedra.

Centro recto

2 608 600 320	24	115	2,5	22,23	4 1/2	7/64	7/8	25	Caja de cartón
2 608 600 323	24	180	3,0	22,23	7	1/8	7/8	25	Caja de cartón
2 608 600 326	24	230	3,0	22,23	9	1/8	7/8	25	Caja de cartón

Centro deprimido

2 608 600 004	24	115	2,5	22,23	4 1/2	7/64	7/8	25	Caja de cartón
2 608 600 222	24	125	2,5	22,23	5	7/64	7/8	25	Caja de cartón
2 608 600 317	24	180	3,0	22,23	7	1/8	7/8	25	Caja de cartón
2 608 600 227	24	230	3,0	22,23	9	1/8	7/8	25	Caja de cartón

Discos de desbaste Expert for

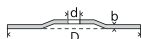

► Discos para las principales aplicaciones en metal y inox.

expert ^{box} Metal



Número de tipo
Tamaño del grano
Ø externo (D) mm
Espesor (b) mm
Ø interno (d) mm
Ø externo (D) pulg.
Espesor (b) pulg.
Ø interno (d) pulg.
Unidades / embalaje
Tipo de embalaje

Aplicación: para metal.

Centro deprimido

2 608 600 537	30	115	4,8	22,23	4 1/2	3/16	7/8	10	Caja de cartón
2 608 600 218	30	115	6,0	22,23	4 1/2	1/4	7/8	10	Caja de cartón
2 608 600 223	30	125	6,0	22,23	5	1/4	7/8	10	Caja de cartón
2 608 600 538	30	180	4,8	22,23	7	3/16	7/8	10	Caja de cartón
2 608 600 315	30	180	6,0	22,23	7	1/4	7/8	10	Caja de cartón
2 608 600 228	30	230	6,0	22,23	9	1/4	7/8	10	Caja de cartón

expert ^{box} Inox



Aplicación: para inox.

Centro deprimido

2 608 600 539	30	115	6,0	22,23	4 1/2	1/4	7/8	10	Caja de cartón
2 608 600 540	30	180	6,0	22,23	7	1/4	7/8	10	Caja de cartón
2 608 600 541	30	230	6,0	22,23	9	1/4	7/8	10	Caja de cartón

Discos de corte y desbaste Standard for

Discos de corte Standard for

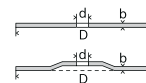

► Discos para las principales aplicaciones en metal, inox y piedra.

standard ^{box} Metal



Número de tipo
Tamaño del grano
Ø externo mm (D)
Espesor mm (b)
Ø interno mm (d)
Ø externo pulg. (D)
Espesor pulg. (b)
Ø interno pulg. (d)
Unidades / embalaje
Tipo de embalaje

Aplicación: para metal.

Centro recto

2 608 603 163	60	115	1,6	22,23	4 1/2	1/16	7/8	50	Caja de cartón
----------------------	----	-----	-----	-------	-------	------	-----	----	----------------

standard ^{box} Inox



Aplicación: para inox.

Centro recto

2 608 603 169	60	115	1,0	22,23	4 1/2	1/32	7/8	50	Caja de cartón
2 608 603 170	60	115	1,6	22,23	4 1/2	1/16	7/8	50	Caja de cartón

Discos de desbaste Standard for

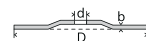

► Discos para las principales aplicaciones en metal.

standard ^{box} Metal



Aplicación: para metal.

Centro deprimido

2 608 603 181	24	115	6,0	22,23	4 1/2	1/4	7/8	25	Caja de cartón
2 608 603 182	24	125	6,0	22,23	5	1/4	7/8	25	Caja de cartón
2 608 603 183	24	180	6,0	22,23	7	1/4	7/8	25	Caja de cartón
2 608 603 184	24	230	6,0	22,23	9	1/4	7/8	10	Caja de cartón

Disco de Corte Standard for – Metal Box

standard ^{box} Inox



Número de tipo
Tamaño del grano
Ø externo mm
Espesor mm
Ø interno mm
Ø externo pulg.
Ø interno pulg.
Unidades / embalaje
Tipo de embalaje

Contenido de la lata: 10 unidades de disco de corte Rapido inox.

2 608 603 254	60	115	1,0	22,23	4 1/2	7/8	10	lata
2 608 603 255	60	125	1,0	22,23	5	7/8	10	lata

Discos abrasivos especiales

Disco de desbaste vertical V-Grinding

Desempeño impecable en la preparación del bisel y acabado del cordón de soldadura



Diferentemente de los discos convencionales que trabajan con ángulos de 30°, los nuevos discos de desbaste V-Grinding fueron especialmente proyectados para que se utilicen en vertical.

En vez de dos capas con granos de tamaños distintos, poseen una única capa de granulación homogénea para proporcionar los mejores resultados en las aplicaciones en acero, acero inoxidable y metales en general.

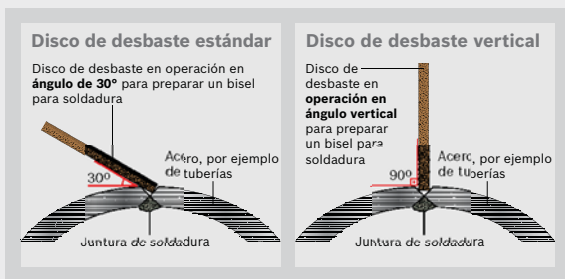

Disco de desbaste vertical - V-Grinding

expert **V-Grinding**



Número de tipo	Grano	Ø externo mm	Espesor mm	Ø interno mm	Ø externo pulg.	Ø interno pulg.	Unidades / embalaje	Unidades / pedido	Tipo de embalaje
2 608 602 374	A 24 S BF	180	4,8	22,2	7	1/8	1	25	Caja
2 608 602 375	A 24 S BF	180	7,0	22,2	7	1/8	1	25	Caja

Discos de corte Rápido Multi Construction

Las ventajas de los discos ultradelgados de corte Rápido:

- ▶ Cortes rápidos y limpios sin decoloración azulada ni rebabas
- ▶ Reducción de ruido y chispas
- ▶ Menor esfuerzo requerido

El complemento óptimo en el programa de discos rápidos: el nuevo Rápido MultiConstruction

- ▶ Capaz de cortar prácticamente todos los materiales: metal, acero inoxidable, metales no ferrosos, piedra, plásticos como PVC, azulejos (blandos) y mármol
- ▶ Se suprime el cambio de disco con el consiguiente ahorro de tiempo y costos



Un solo disco de corte para diferentes aplicaciones. Se suprime el cambio de disco con el respectivo ahorro de tiempo y costos

Discos Abrasivos de Corte MultiConstruction



Número de tipo	Especificación	Ø externo (D) mm	Espesor (t) mm	Ø interno (d) mm	Ø externo (D) pulg.	Espesor (t) pulg.	Ø interno (d) pulg.	Unidades / embalaje	Tipo de embalaje
----------------	----------------	------------------	----------------	------------------	---------------------	-------------------	---------------------	---------------------	------------------

▶ Cortar en diversos tipos de materiales sin intercambio de disco
Aplicación: inox, metal, piedra, aluminio, mármol y plástico.

2 608 602 384	C 60 T BF	115	1,0	22,23	4 1/2	3/64	7/8	25	Caja de cartón
2 608 602 385	C 60 T BF	125	1,0	22,23	5	3/64	7/8	25	Caja de cartón

¡Se acabó el cambio de disco! Cortar, desbastar y pulir con un mismo disco.

Las ventajas del disco 3 en 1 hablan por sí solas:

- ▶ El disco adecuado siempre a mano sin necesidad de cambiarlo.
- ▶ Trabajo más eficiente al ahorrar tiempo y dinero.
- ▶ Corte fácil de perfiles, tubos y chapas de metal y acero inoxidable.
- ▶ Desbastar con seguridad utilizando un disco de sólo 2.5 mm de grosor, ideal para espacios de difícil acceso.
- ▶ Menos decoloración por calor al desbastar.



Aplicación y efecto angular

Cortar

3 in 1
Cut • Grind • Finish

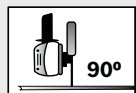

Tronzado fácil, rápido y preciso.

Desbastar

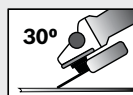

Desbaste limpio con resultado fino. Ideal para trabajos de desbaste ligero.

Pulir

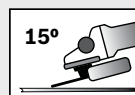

Acabado fino. El fino granulado proporciona un resultado más fino que cualquier otro disco de desbaste existente en el mercado.

Máxima seguridad gracias al óptimo refuerzo de tres mallas en el disco.
Fabricado según la directiva oSA. Corresponde a la norma EN 12413.

Discos para herramientas de banco



Discos abrasivos de corte con diámetro de 11", 13" y 15", para utilización universal en cortadora de metales. Alto rendimiento para aplicaciones pesadas.

Disco abrasivo para cortadora de metales 14"

- ▶ Disco de 14" de diámetro para corte de metal.



Número de tipo	Tamaño del grano	Tamaño del grano	Ø externo pulg.	Ø interno pulg.	Unidades / embalaje	Tipo de embalaje
2 608 601 238	30	355	14	25,4	20	Caja de cartón

Malla central.

Discos de corte Expert for Metal para herramientas de banco

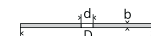

expert **Metal**
◆◆◆◆



Número de tipo	Tamaño del grano	Ø externo (D) mm	Espesor (b) mm	Ø interno (d) mm	Ø externo (D) pulg.	Espesor (b) pulg.	Ø interno (d) pulg.	Unidades / embalaje	Tipo de embalaje
2 608 600 380	24	300	3,5	22,23	11 13/16	1/8	7/8	10	Caja de cartón
2 608 600 542	36	300	2,8	25,40	11 13/16	7/64	1	10	Caja de cartón
2 608 600 543	36	350	2,8	25,40	13 29/32	7/64	1	10	Caja de cartón
2 608 600 544	36	400	3,2	25,40	15 7/8	1/8	1	10	Caja de cartón

Discos Abrasivo 3 en 1 Corte/Desbaste/Pulido

3 in 1
Cut • Grind • Finish



Número de tipo	Especificación	Ø externo (D) mm	Espesor (b) mm	Ø interno (d) mm	Ø externo (D) pulg.	Espesor (b) pulg.	Ø interno (d) pulg.	Unidades / embalaje	Tipo de embalaje
2 608 602 388	A 30 R BF	115	2,5	22,23	4 1/2	7/64	7/8	25	Caja de cartón
2 608 602 389	A 30 R BF	125	2,5	22,23	5	7/64	7/8	25	Caja de cartón

▶ Corte, desbaste y pulido final
Aplicación: metal y inox.

Discos flap para amoladoras angulares



Los nuevos discos flap Best for Inox

Lijado a temperatura extremadamente baja gracias al recubrimiento especial

Las ventajas de los discos flap Best for Inox:

- ▶ Máximo rendimiento en el arranque de material
- ▶ Vida útil muy larga
- ▶ Sin apenas decoloración de la superficie
- ▶ Proyección de chispas muy reducida

El nuevo disco flap Best for Inox, excelente calidad gracias a:

- ▶ Recubrimiento de sustancia altamente activa en la segunda capa de recubrimiento
- ▶ Corindón de circonio de alto rendimiento
- ▶ Aglomerante especial

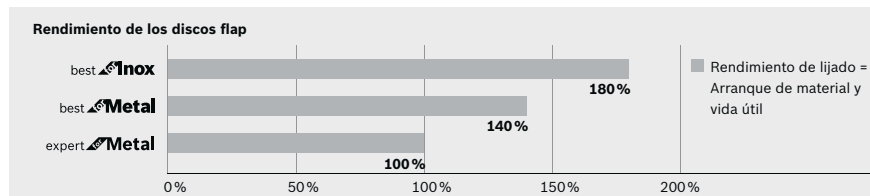

i Para los discos de láminas con unidades por embalaje = 1, el precio se refiere a una unidad.

Discos flap Best for Inox

- ▶ Especialmente indicados para trabajar acero inoxidable.
- ▶ Potentes, gracias al tratamiento especial de circonio-alúmina.
- ▶ Elevada capacidad de desbaste con una mayor vida útil.
- ▶ Disco de lija en láminas sobre plato de base en fibra de vidrio.
- ▶ Número de tipo se refiere a 1 disco, el cual se debe solicitar en múltiplos de 10.



best Innox



Curvo

Número de tipo	Diámetro del disco (mm)	Grano	Unidades / embalaje	Tipo de embalaje
2 608 608 263	115	40	10	Bolsa plástica
2 608 608 264	115	60	10	Bolsa plástica
2 608 608 265	115	80	10	Bolsa plástica
2 608 608 266	115	120	10	Bolsa plástica
2 608 607 638	125	40	10	Bolsa plástica
2 608 607 639	125	60	10	Bolsa plástica
2 608 607 640	125	80	10	Bolsa plástica
2 608 608 275	125	120	10	Bolsa plástica
2 608 608 284	180	40	10	Bolsa plástica
2 608 608 285	180	60	10	Bolsa plástica
2 608 608 286	180	80	10	Bolsa plástica
2 608 608 287	180	120	10	Bolsa plástica

Discos flap Best for Inox



best Innox



- ▶ Especialmente indicados para trabajar acero inoxidable.
- ▶ Potentes, gracias al tratamiento especial de circonio-alúmina.
- ▶ Elevada capacidad de desbaste con una mayor vida útil.
- ▶ Disco de lija en láminas sobre plato de base en fibra de vidrio.
- ▶ Número de tipo se refiere a 1 disco, el cual se debe solicitar en múltiplos de 10.



Recto

Número de tipo	Diámetro del disco (mm)	Grano	Unidades / embalaje	Tipo de embalaje
2 608 608 267	115	40	10	Bolsa plástica
2 608 608 268	115	60	10	Bolsa plástica
2 608 608 269	115	80	10	Bolsa plástica
2 608 608 270	115	120	10	Bolsa plástica
2 608 608 276	125	40	10	Bolsa plástica
2 608 608 277	125	60	10	Bolsa plástica
2 608 608 278	125	80	10	Bolsa plástica
2 608 608 279	125	120	10	Bolsa plástica
2 608 608 288	180	40	10	Bolsa plástica
2 608 608 289	180	60	10	Bolsa plástica
2 608 608 290	180	80	10	Bolsa plástica
2 608 608 291	180	120	10	Bolsa plástica

Discos Flap para Inox



best Metal

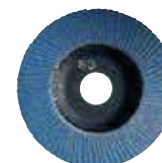

Convexo Inox

Pequeño contacto con la superficie durante el trabajo. Ideal para trabajos en superficies curvas y ángulos internos.

Número de tipo	Diámetro del disco (mm)	Diámetro del eje (mm)	Grano	Unidades / embalaje	Tipo de embalaje
2 608 605 450	115	22	40	10	Caja de cartón
2 608 605 451	115	22	60	10	Caja de cartón
2 608 605 452	115	22	80	10	Caja de cartón
2 608 607 319	115	22	120	10	Caja de cartón
2 608 606 737	180	22	40	10	Caja de cartón
2 608 606 738	180	22	60	10	Caja de cartón
2 608 606 739	180	22	80	10	Caja de cartón
2 608 607 321	180	22	120	10	Caja de cartón

Recto Inox

Gran contacto con la superficie durante el trabajo. Ideal para trabajos en superficies planas y ángulos externos.

Número de tipo	Diámetro del disco (mm)	Diámetro del eje (mm)	Grano	Unidades / embalaje	Tipo de embalaje
2 608 607 322	115	22	40	10	Caja de cartón
2 608 607 323	115	22	60	10	Caja de cartón
2 608 607 324	115	22	80	10	Caja de cartón
2 608 607 325	115	22	120	10	Caja de cartón
2 608 607 330	180	22	40	10	Caja de cartón
2 608 607 331	180	22	60	10	Caja de cartón
2 608 607 332	180	22	80	10	Caja de cartón
2 608 607 333	180	22	120	10	Caja de cartón

Discos Flap para Metal

- ▶ Discos de alto rendimiento en la remoción de material. Ideales para trabajar en acero, madera y placas de acero.
- ▶ Número de tipo se refiere a 1 disco, el cual se debe solicitar en múltiplos de 10.



professional **Metal**



Número de tipo	Diámetro del disco (mm)	Diámetro del eje (mm)	Grano	Unidades / embalaje	Tipo de embalaje
----------------	-------------------------	-----------------------	-------	---------------------	------------------

Convexo Metal

Pequeño contacto con la superficie durante el trabajo. Ideal para trabajos en superficies curvas y ángulos internos.

2 608 606 752	115	22	40	10	Caja de cartón
2 608 606 753	115	22	60	10	Caja de cartón
2 608 606 754	115	22	80	10	Caja de cartón
2 608 607 346	115	22	120	10	Caja de cartón
2 608 606 936	180	22	40	10	Caja de cartón
2 608 606 937	180	22	60	10	Caja de cartón
2 608 606 938	180	22	80	10	Caja de cartón
2 608 607 348	180	22	120	10	Caja de cartón

Recto Metal

Gran contacto con la superficie durante el trabajo. Ideal para trabajos en superficies planas y ángulos externos.

2 608 607 349	115	22	40	10	Caja de cartón
2 608 607 350	115	22	60	10	Caja de cartón
2 608 607 351	115	22	80	10	Caja de cartón
2 608 607 352	115	22	120	10	Caja de cartón

Discos de láminas, Expert for Metal, modelo recto – EN 13743

- ▶ **Indicados para** el tratamiento de metales
- ▶ Corindón de circonio/corindón seminoble para mayor potencia. Robusto tejido X con aglomerante de resina sintética
- ▶ La alternativa económica como solución ideal a los problemas de corte
- ▶ Disco de láminas con soporte de plástico
- ▶ Modelo recto: para el lijado de superficies y el tratamiento de juntas de soldadura con un ángulo de inclinación de 5-15°



expert **Metal**



2 608 608 272	115	60	1	Bolsa plástica
2 608 608 273	115	80	1	Bolsa plástica
2 608 607 361	115	40	1	Bolsa plástica
2 608 607 362	115	60	1	Bolsa plástica
2 608 607 363	115	80	1	Bolsa plástica
2 608 607 364	115	120	1	Bolsa plástica
2 608 607 369	180	40	1	Bolsa plástica
2 608 607 370	180	60	1	Bolsa plástica
2 608 607 371	180	80	1	Bolsa plástica
2 608 607 372	180	120	1	Bolsa plástica

Discos de limpieza para amoladoras angulares



Los nuevos discos de limpieza Best for Inox

Sin acumulaciones gracias a la estructura abierta

Las ventajas del disco de limpieza basto Best for Inox:

- ▶ Elimina las coloraciones azuladas de puntos de soldadura sobre acero inoxidable (Inox)
- ▶ Larga vida útil
- ▶ No raya
- ▶ Ahorra costos en comparación con métodos convencionales con pasta ácida

Sin acumulaciones gracias a la estructura abierta. Capacidad de adaptación a distintas formas

Discos de limpieza Best for Inox 50 m/s

- ▶ **Apropiados para** la limpieza de acero inoxidable.
- ▶ Desgaste reducido gracias a la estructura abierta de la lana de cordero.
- ▶ Revestimiento en óxido de aluminio.
- ▶ Disco de limpieza sobre plato de base en fibra de vidrio.
- ▶ **Indicado para** amoladoras con velocidad variable.
- ▶ Número de tipo se refiere a 1 disco, el cual se debe solicitar en múltiplos de 5.



best **Inox**



Número de tipo	Diámetro (mm)	Grano	Unidades / embalaje	Tipo de embalaje
2 608 607 634	125	Rojo	5	Bolsa plástica

Disco de limpieza Best for Metal 50 m/s



best **Metal**



- ▶ **Apropiado para** trabajos en metal, aluminio, cobre.
- ▶ Ideal para retirar óxido, pintura, capas de óxido, depósitos de calcáreo, musgo y grafitos de piedra, mármol y hormigón, además de restos de sellador.
- ▶ Desgaste reducido gracias a la estructura abierta de la lana de cordero.
- ▶ Revestimiento en carburo de silicio
- ▶ Disco de limpieza sobre plato de base en fibra de vidrio.
- ▶ **Indicado para** amoladoras con velocidad variable.
- ▶ Número de tipo se refiere a 1 disco, el cual se debe solicitar en múltiplos de 5.

2 608 607 632	115	Negro	5	Bolsa plástica
2 608 607 633	125	Negro	5	Bolsa plástica



Los nuevos Pulidos SCM Best for Inox

Sin desgaste gracias a la estructura abierta

Las ventajas de los discos para pulido SCM* Best for Inox:

- ▶ Combinación única de agresividad, acabado y durabilidad
- ▶ Acabado homogéneo y perfecto
- ▶ No raya

*SCM= Surface Conditioning Material
(conserva la estructura de la superficie)

Sin desgaste gracias a la estructura abierta.
Capacidad de adaptación a distintas formas

Discos de lija para amoladoras angulares



Los nuevos discos de lija Best for Inox

Lijado a temperatura extremadamente baja gracias al recubrimiento especial:

- ▶ Arranque de material hasta cuatro veces superior en comparación con los discos de fibra de óxido de aluminio convencionales
- ▶ Vida útil muy larga
- ▶ La mejor relación calidad-precio
- ▶ Sin apenas decoloración de la superficie
- ▶ Proyección de chispas muy reducida

El complemento óptimo del programa de alta calidad para metal: el nuevo disco de lija Best for Inox:

- ▶ Recubrimiento de sustancia altamente activa en la segunda capa de recubrimiento
- ▶ Corindón de circonio de alto rendimiento
- ▶ Aglomerante especial

Pulido SCM, Best for Inox, 50 m/s

- ▶ Preserva la estructura de la superficie trabajada (SCM).
- ▶ **Apropiado para** trabajar acero inoxidable.
- ▶ Ideal para trabajar rebabas, puntos soldados en acero, pulir residuos de lijado, trabajos de preparación para finalización de superficies.
- ▶ Discos de lana de cordero con base en tela para fijar en platos de apoyo de goma.
- ▶ **Indicado para** amoladoras con velocidad variable.



best for **Inox**



Número de tipo	Díámetro (mm)	Grano	Unidades / embalaje	Tipo de embalaje
2 608 607 635	125	Extragrueso	2	Bolsa plástica
2 608 607 636	125	Grueso	2	Bolsa plástica
2 608 607 637	125	Mediano	2	Bolsa plástica

Discos de lija en fibra, Best for Inox



best for **Inox**



- ▶ Especialmente indicados para trabajar acero inoxidable.
- ▶ Eliminar juntas de soldadura, lijar superficies, desbastar y biselar aristas, trabajos generales en desbaste.
- ▶ Alta capacidad de desbaste y larga vida útil.
- ▶ Menor calentamiento de las superficies, casi sin alteración cromática de las piezas, y bajos niveles de producción de chispas.
- ▶ Discos de lija para fijación en platos de apoyo de goma.
- ▶ Número de tipo se refiere a 1 disco, el cual se debe solicitar en múltiplos de 50.

Número de tipo	Díámetro del disco (mm)	Grano	Unidades / embalaje	Tipo de embalaje
2 608 608 296	115	36	50	Bolsa plástica
2 608 608 297	115	60	50	Bolsa plástica
2 608 608 298	115	80	50	Bolsa plástica
2 608 608 299	115	120	50	Bolsa plástica
2 608 608 300	125	36	50	Bolsa plástica
2 608 608 312	125	60	50	Bolsa plástica
2 608 608 313	125	80	50	Bolsa plástica
2 608 608 314	125	120	50	Bolsa plástica
2 608 608 301	180	36	50	Bolsa plástica
2 608 608 302	180	60	50	Bolsa plástica
2 608 608 303	180	80	50	Bolsa plástica
2 608 608 304	180	120	50	Bolsa plástica

Discos de lija de fibra, Expert for Metal – EN 13743



expert **Metal**



- ▶ **Indicados para** trabajos finos o bastos de lijado, arranque de material, desbarbado y eliminación de herrumbre en diferentes materiales como madera, pintura, metal o piedra.
- ▶ Discos de lija para fijación en platos de apoyo de goma.
- ▶ Número de tipo se refiere a 1 disco, el cual se debe solicitar en múltiplos de 50.

Número de tipo	Diámetro del disco (mm)	Grano	Unidades / embalaje	Tipo de embalaje
2 608 607 361	115	40	1	Bolsa plástica
2 608 607 362	115	60	1	Bolsa plástica
2 608 607 363	115	80	1	Bolsa plástica
2 608 607 364	115	120	1	Bolsa plástica
2 608 607 369	180	40	1	Bolsa plástica
2 608 607 370	180	60	1	Bolsa plástica
2 608 607 371	180	80	1	Bolsa plástica
2 608 607 372	180	120	1	Bolsa plástica

Vaso de Amolar Angular

- ▶ Vasos de amolar con granos de metal duro, óptimos para rectificar fibra de vidrio, alisar encofrados de hormigón o quitar capas de pintura espesas.



Número de tipo	Diámetro (mm)	Grano	Unidades / embalaje	Tipo de embalaje
2 608 600 178	115	Grueso	1	Caja de cartón
2 608 600 179	115	Medio	1	Caja de cartón
2 608 600 180	115	Fino	1	Caja de cartón

Vaso de Amolar Plano



- ▶ Vasos de amolar con granos de metal duro, óptimos para rectificar fibra de vidrio, alisar encofrados de hormigón o quitar capas de pintura espesas.

2 608 600 175	115	Grueso	1	Caja de cartón
2 608 600 176	115	Medio	1	Caja de cartón
2 608 600 177	115	Fino	1	Caja de cartón

Cepillos de Alambre para Amoladora

- ▶ Aplicación en metales, metales no ferrosos, chapas de acero.
- ▶ Pintura en madera: Aplicable pero no ideal.

Número de tipo	Ø mm	Vástago	Máx. RPM	Exp. alambre (mm)	Unidades / embalaje	Tipo de embalaje
----------------	------	---------	----------	-------------------	---------------------	------------------

Alambre trenzado, acero templado.

Para remoción de capas espesas de suciedad, óxidos, pinturas, barnices.

9 617 085 504	65	M14	12500	0,5	1	Caja de cartón*
---------------	----	-----	-------	-----	---	-----------------

* Caja de Cartón con dos perforaciones:

- 1º) colgar
- 2º) visibilidad del producto



Cepillo de vaso: alambre ondulado, inoxidable

- ▶ **Indicados para** trabajos de limpieza de difi cultad baja o media en superfi cies de acero inoxidable, aluminio y metales no férreos de tamaño medio a grande, como eliminar recubrimientos o herrumbre, rascar, matear, deslacar o estructurar.
- ▶ **Adecuado para** todas las amoladoras angulares con rosca M 14 así como GGS 6 S Professional.

2 608 622 102	75	M14	12500	0,3	1	Caja de cartón
---------------	----	-----	-------	-----	---	----------------



Cepillo de vaso: alambre ondulado, latonado

- ▶ **Indicados para** trabajos de limpieza de difi cultad baja o media en superfi cies de metal y metales no férreos de tamaño medio a grande, como eliminar recubrimientos y herrumbre, limpiar tablas de encofrado y fachadas, rascar, matear o deslacar.
- ▶ **Adecuado para** amoladoras angulares con roscas M 10 o M 14 así como GGS 6 S Professional.

1 608 614 020	70	M14	12500	0,3	1	Caja de cartón
---------------	----	-----	-------	-----	---	----------------



Tuerca

M 14.

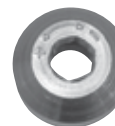

Número de tipo	Aplicación	Unidades / embalaje	Tipo de embalaje
2 603 345 016	GSF 100 A	1	Blistér

Disco



Número de tipo	Diámetro (mm)	Unidades / embalaje	Tipo de embalaje
2 605 703 016	100	1	Blistér

Aplicación: GSF 100 A. Para discos de 300 mm.

Brida

- Apoyar discos de desbaste y corte.



Número de tipo	Aplicación	Unidades / embalaje	Tipo de embalaje
F 000 613 000	Amoladoras Antiguas (1321/22/31/32/3257).	1	Bolsa plástica

Tuerca Redonda

Número de tipo	Llave de pernos	Unidades / embalaje	Tipo de embalaje

Aplicación: Amoladoras Antiguas (1321 / 22 / 31 / 32 / 3257).

1 603 345 025	F 000 635 185	1	Bolsa plástica
----------------------	---------------	---	----------------

Utilizada p/fijar disco de goma.

Aplicación: Amoladoras 4 1/2" y 5".

F 000 635 117	1 607 950 043	1	Bolsa plástica
----------------------	---------------	---	----------------

Tuerca SDS - Clic

- Fijar / soltar discos de corte manualmente.



Número de tipo	Aplicación	Unidades / embalaje	Tipo de embalaje
1 603 340 031	Para amoladoras de rosca métrica. M 14.	1	Bolsa plástica

Plato de Goma

- Acoplar con discos de lija en las amoladora de diámetro 4 1/2" y 5".



Número de tipo	Diámetro (mm)	Unidades / embalaje	Tipo de embalaje

Para amoladoras con rosca métrica M14.

1 608 601 033	125	1	Bolsa plástica
----------------------	-----	---	----------------

Pinza de Sujeción Sin Tuerca

Número de tipo	Diámetro (mm)	Diámetro (pulg.)	Unidades / embalaje	Tipo de embalaje

Aplicación: GGS 27 / POF 400.

2 608 570 047	6	-	1	Bolsa plástica
2 608 570 048	-	1/4	1	Bolsa plástica
2 608 570 049	8	-	1	Bolsa plástica

Pinza de Sujeción Con Tuerca

Número de tipo	Diámetro (mm)	Diámetro (pulg.)	Unidades / embalaje	Tipo de embalaje

Aplicación: GGS 27 L / GGS 27 LC.

2 608 570 083	-	1/8	1	Bolsa plástica
2 608 570 084	6	-	1	Bolsa plástica
2 608 570 085	-	1/4	1	Bolsa plástica
2 608 570 086	8	-	1	Bolsa plástica

Plato de goma con velcro

Número de tipo	Diámetro (mm)	Unidades / embalaje	Tipo de embalaje

Para amoladoras con rosca métrica M14.

2 608 601 077	125	1	Bolsa plástica
----------------------	-----	---	----------------

Codo para aspiración

Número de tipo	Aplicación	Unidades / embalaje	Tipo de embalaje

1 600 793 007 Para todas las amoladoras angulares Bosch y para todos los cubrediscos con sistema de aspiración de ø 35 mm

Protección para las manos

- Capa protectora para ser acoplada a la empuñadura auxiliar, protegiendo al usuario.

1 601 329 013	para amoladora angular	1	Blistér
----------------------	------------------------	---	---------

Llave de Pernos

	Número de tipo	Número de la figura	Longitud (mm)	Unidades / embalaje	Tipo de embalaje
1	1 607 950 043	1	170	1	Bolsa plástica
Aplicación: Amoladoras 4 1/2" y 5" (M 10).					
2	F 000 632 033	-	170	1	Bolsa plástica
Aplicación: Amoladoras 7" y 9" (M 14).					
	F 000 635 185	2	240	1	Bolsa plástica
Aplicación: Amoladoras Antiguas (1321 / 22 / 31 / 3257).					

Llave de Pernos Acodada

	Número de tipo	Utilización	Unidades / embalaje	Tipo de embalaje
1 607 950 004	Facilitar fijación de vasos de amolar	1	Bolsa plástica	

Cubre Discos de aspiración para lijar

► Con cepillo de corona.



	Número de tipo	Diámetro (mm)	Unidades / embalaje	Tipo de embalaje
Aplicación: GWS 10-125 / GWS 11-125 CI / GWS 14-125 CIE.	2 605 510 224	115 - 125	1	Caja de Cartón
Aplicación: GWS 7-115.	2 605 510 281	115 - 125	1	Caja de Cartón
Aplicación: Cepillo de repuesto para 2 605 510 224	2 605 510 226	125	1	Caja de Cartón

Cubre Discos

► Protege al operador contra chispas o quiebre de disco.

	Número de tipo	Número de la figura	Diámetro (pulg.)	Unidades / embalaje	Tipo de embalaje
1	1 605 510 118	1	4 1/2	1	Bolsa plástica
Aplicación: Amoladoras Bosch y Skil.					
2	2 605 510 193	2	5	1	Bolsa plástica
Aplicación: 1801/GWS 9-125 CE.					
3	2 605 510 101	3	5	1	Bolsa plástica
Aplicación: 1701 / 1705 / 3343.					
4	1 605 510 364	3	4 1/2	1	Bolsa plástica
Aplicación: 1821 / 1822 / 1825.					
5	1 605 510 365	3	5	1	Bolsa plástica
Aplicación: GWS 14-125 CIE / GWS 10-125.					
6	1 605 510 222	4	7	1	Bolsa plástica
Aplicación: Amoladoras Bosch y Skil - con sujeción rápida y chapa protectora.					
7	2 605 510 297	5	7	1	Bolsa plástica
Aplicación: Amoladoras GWS J - H - BV.					
8	2 605 510 298	5	9	1	Bolsa plástica
Aplicación: Amoladoras 1388.					
9	1 619 P06 547	6	4 1/2	1	Bolsa plástica

Cubre Discos

► Proteger el operador contra chispas o quiebre de disco.

	Número de tipo	Número de la figura	Diámetro (pulg.)	Unidades / embalaje	Tipo de embalaje
5	2 605 510 066	5	4 1/2 y 5	1	Bolsa plástica
Aplicación: Amoladoras Bosch y Skil - con aspiración.					
6	1 605 510 180	5	9	1	Bolsa plástica
Aplicación: GWS 10-125 / GWS 1000 / GWS 1400 - con guía de corte y aspiración - sujeción rápida.					
7	2 605 510 264	6	4 1/2 y 5	1	Bolsa plástica
Aplicación: Amoladoras Bosch y Skil - con carro guía.					
8	1 607 000 250	7	7	1	Bolsa plástica

Cubre Disco protectora sin chapa protectora para lijar



Número de tipo	Diámetro (mm)	Unidades / embalaje	Tipo de embalaje
----------------	---------------	---------------------	------------------

Aplicación: GWS 22-180 LVI (0 601 890 D..) / GWS 24-180 LVI (0 601 892 F..) / GWS 26-180 JBV (0 601 855 G../0 601 856 ...) / GWS 26-180 JBV + SDS (1 601 855 U..) / GWS 26-180 LVI (0 601 894 F..) Professional

2 605 510 280	180	1	
---------------	-----	---	--

Empuñadura Auxiliar

Número de tipo	Aplicación	Unidades / embalaje	Tipo de embalaje
----------------	------------	---------------------	------------------

► Proporcionar firmeza y facilidad en el uso de amoladoras de 4 1/2" y 5". M 10.

1 602 025 024	amoladoras de 4 1/2" y 5"	1	Blíster
---------------	---------------------------	---	---------



► Proporcionar firmeza, facilidad en el uso de la lustralijadora - lijadora - amoladora angular de 7" y 9" y seguridad en el usuario. M 14.

2 602 025 075	lustralijadora - lijadora - amoladora angular de 7" y 9"	1	Blíster
---------------	--	---	---------

Cuchillas Reversibles para Cepillos Portátiles

► Emparejar, cepillar y rebajar maderas.

Número de tipo	Número de la figura	Unidades / embalaje	Tipo de embalaje
----------------	---------------------	---------------------	------------------

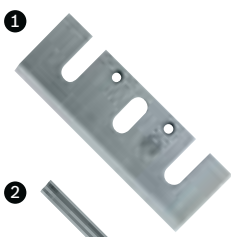

Rectas, metal duro, 35°.

2 607 000 096	2	2	Blíster
---------------	---	---	---------

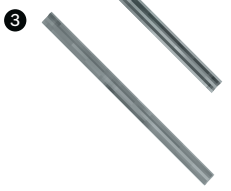

Rectas, metal duro, HE 40, 40°.

2 608 635 376*	3	1	Blíster
----------------	---	---	---------

Aplicación: 1593.1

2 607 000 193	1	2	Blíster
---------------	---	---	---------

* Sistema WoodRazor con mayor rendimiento.

Tope de Profundidad para Cepillos Portátiles



Número de tipo	Aplicación	Unidades / embalaje	Tipo de embalaje
----------------	------------	---------------------	------------------

1 608 132 006	GHO 40-82C	1	Blíster
---------------	------------	---	---------

2 607 000 073	GHO 14,4 V / GHO 20-82 / PHO 15-82 / PHO 20-82	1	Blíster
---------------	--	---	---------

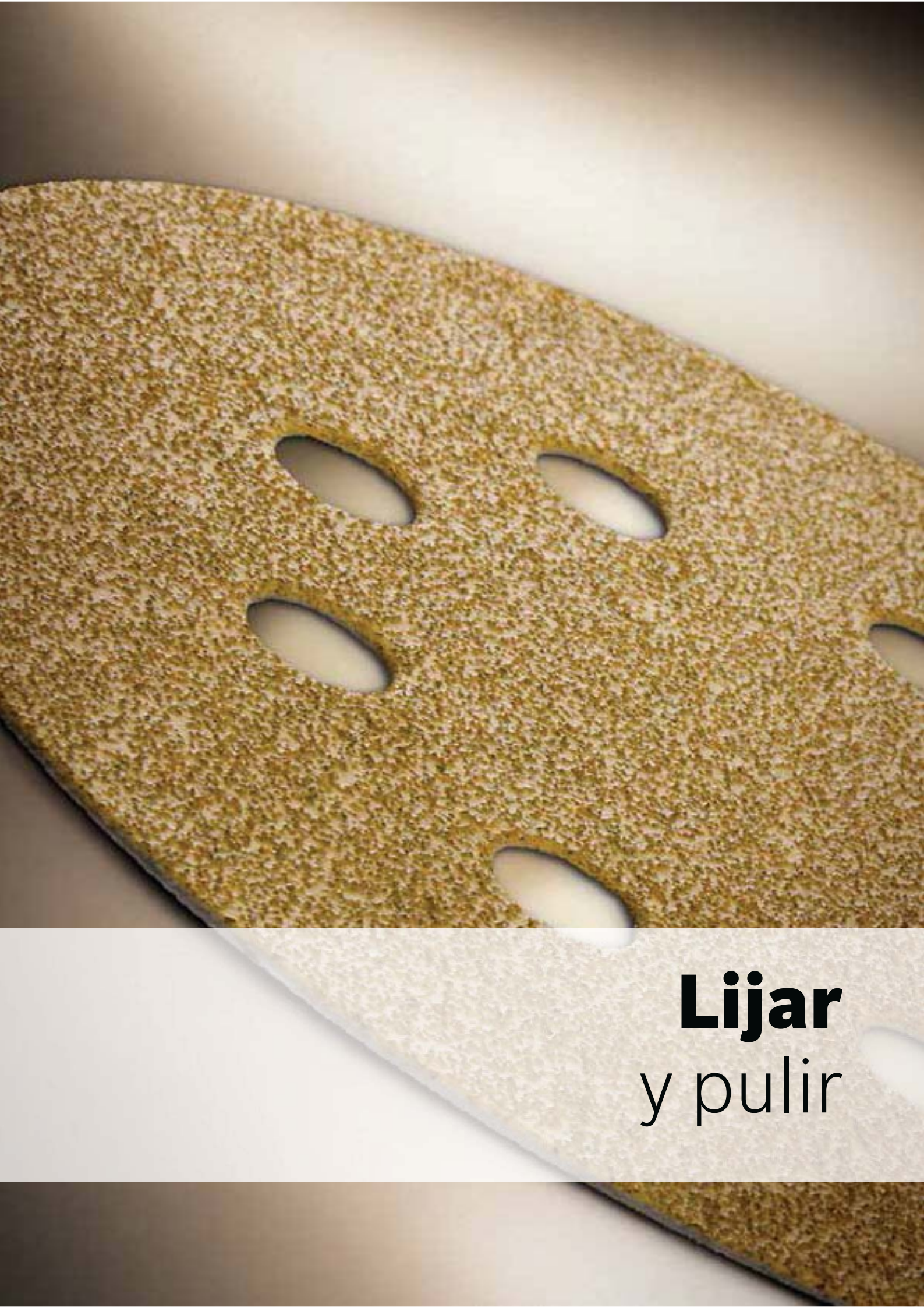

Lijar
y pulir

Componentes abrasivos para superficies perfectas

Estructura de los abrasivos flexibles

La estructura de un abrasivo flexible muestra la primera fijación de los granos de lija sobre el material base en la capa primaria. El segundo recubrimiento de aglomerante se efectúa tras un proceso de secado y sirve para fijar definitivamente el grano lijador sobre el material de soporte.

Sobre la capa de recubrimiento pueden añadirse más recubrimientos. Se trata básicamente de sustancias que reaccionan cuando se origina un atasco prematuro del abrasivo durante el proceso de

lijado o de sustancias adicionales que producen un efecto refrigerador en aplicaciones sobre materiales metálicos.

Estructura del medio de lijado

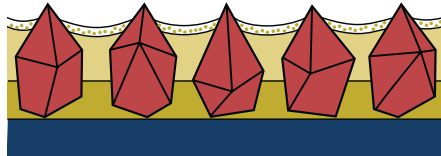

■ Grano lijador
Óxido de aluminio de circonio, óxido de aluminio par-do, óxido de aluminio seminoble, óxido de aluminio blanco, carburo de silicio

⚙ Recubrimiento adicional
Estearato, sustancias altamente activas (refrigerantes), recubrimientos antiestáticos

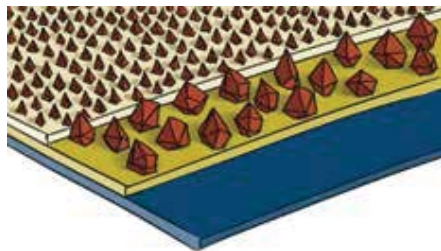

■ Capa de recubrimiento
Resinas sintéticas, cola de piel, sustancias activas, rellenos, pigmentos

■ Capa primaria
Resinas sintéticas, cola de piel

■ Base
Papel, tejido, fibra

Base: como base para medios de lijado flexibles se utiliza papel, tejido, láminas de plástico, fibra vulcanizada, espuma o combinaciones de papel y tejido

Estas bases confieren al abrasivo las características específicas en cuanto a adherencia, expansión, resistencia al desgarro, flexibilidad y estabilidad conforme a los requisitos del proceso deseado.

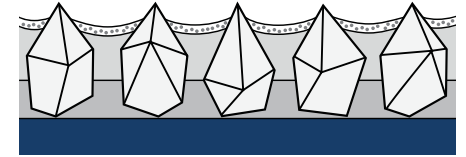

■ Base

Flexibilidad del soporte de lijado

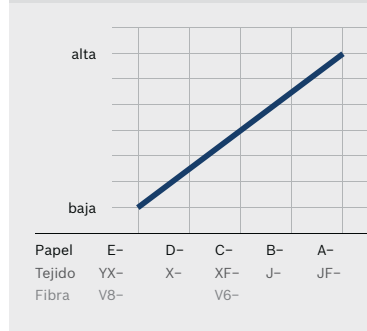

Papel (código)	g/m ²	Campo de aplicación
A	< 85	Lijado manual, lijado fino
B	86 - 110	Lijado manual, lijado fino
C	111 - 135	Lijado manual, lijado con máquina manual
D	136 - 220	Lijado con máquina manual, lijado con máquina
E	221 - 270	Lijado con máquina (banda ancha ligera)

Resistencia al desgarramiento del soporte de lijado

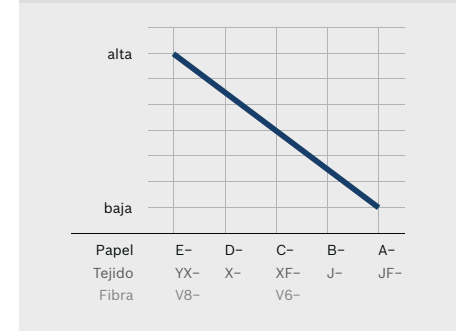

Tejido (código)	Propiedades	Campo de aplicación
H	Extremadamente flexible	Lijado fino, lijado de perfiles
JJ	Muy flexible	Lijado de contornos, lijado fino, lijado de perfiles
J	Flexible	Lijado de contornos
X	Rígido/pesado	Lijado de alto rendimiento
Y	Rígido/muy pesado	Lijado de alto rendimiento

Fibra	Propiedades	Campo de aplicación
Fibra vulcanizada	0.65/0.80/0.85	Lijado de rotación de metal, piedra

Aglomerante: se utilizan únicamente sistemas de aglomerante que no contienen disolventes y que se flexibilizan con dispersiones distintas en función del campo de aplicación

Gracias a estos sistemas se pueden fabricar materiales abrasivos resistentes y potentes. Por otra parte, también pueden fabricarse productos de acabado extremadamente flexibles. Las colas animales (cola de piel) todavía se utilizan, aunque solamente en casos aislados.

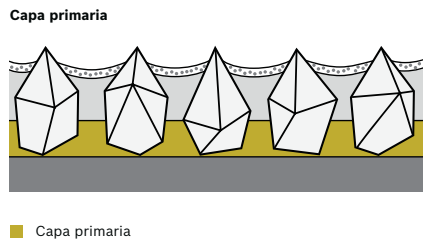

La capa primaria fija los granos de lija sobre la base en la posición y distribución deseadas. Como aglomerantes se usan predominantemente resinas sintéticas.

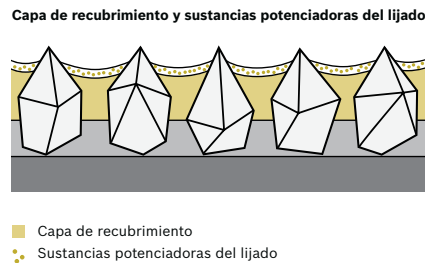

La **capa de recubrimiento** une los granos de lija entre sí y con la base. Como aglomerantes se usan predominantemente resinas sintéticas. En función del campo de aplicación del material abrasivo se emplean aglomerantes más o menos blandos, elásticos, duros o resistentes. La dureza del aglomerante repercute en la agresividad y la vida útil del abrasivo.

Para lijar acero se añaden **sustancias potenciadoras del lijado** que disminuyen la temperatura de lijado. Los recubrimientos adicionales de estearato evitan además que el polvo de lijar se acumule en la superficie del medio de lijado.

Granulados de lijado: la dureza y resistencia de los granos de lija, en función de su material de partida, determinan las características y la aplicación de los medios de lijado

Los minerales abrasivos más utilizados hoy en día son el óxido de aluminio y el carburo de silicio en sus variantes más diversas. También se están utilizando con mayor frecuencia minerales más novedosos como el óxido de aluminio de circonio, el óxido de aluminio cerámico y el diamante. Por el contrario, la proporción de minerales naturales como el rubí y el esmeril se ha reducido considerablemente. La dureza y la resistencia de los granos de lija, basándose en su material de partida, determinan las características y la aplicación de los materiales abrasivos.

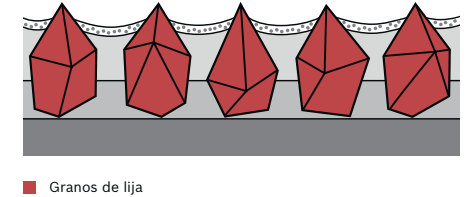

Minerales abrasivos: dureza y resistencia

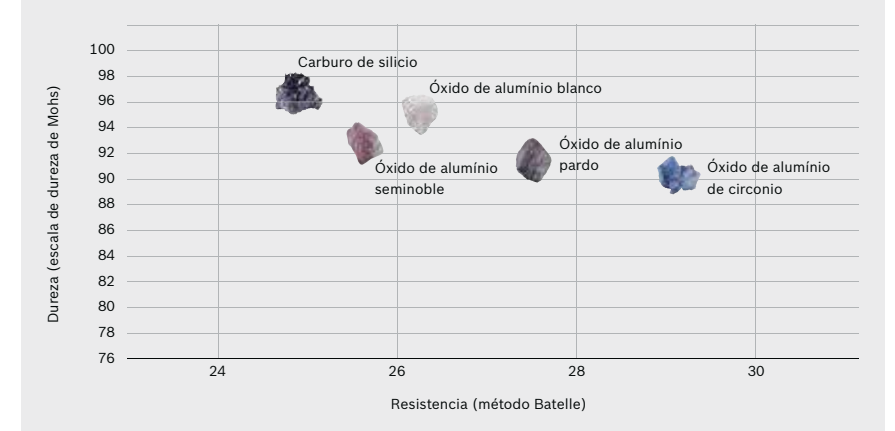

Granos de lija	Tratamiento	Granos de lija	Tratamiento
Óxido de aluminio de circonio	Aceros aleados, tableros de fibra mineral	Óxido de aluminio blanco	Madera
Óxido de aluminio pardo	Metales en general	Carburo de silicio	Fundición gris, piedra, madera dura, vidrio
Óxido de aluminio seminoble	Metal, madera		

Carburo de silicio (SiC)

La producción tiene lugar en hornos de resistencia eléctrica con una mezcla de aprox. 60% de arena silícea y 40% de coque de petróleo. Los componentes cristalizan a 1,900–2,200 °C para formar SiC. La adición de serrín y sal de cocina fomenta la pureza. La elaboración de los bloques cristalinos de cantos agudos a partir del núcleo de cualquier colada se realiza por fraccionamiento, limpieza y clasificación. Debido a su estructura cristalina dura, de cantos agudos y porosa, el SiC es excelente para el tratamiento de materiales sólidos y tenaces.

- ▶ Vidrio
- ▶ Fundición gris
- ▶ Piedra
- ▶ Lacas
- ▶ Cerámica
- ▶ Titanio
- ▶ Goma
- ▶ Plásticos

Óxido de aluminio (óxido de aluminio sintético Al₂O₃)

En primer lugar se calcina la bauxita, que contiene óxido de aluminio en una forma relativamente pura. Durante este proceso se le extrae un 30% del agua. El proceso de colada tiene lugar en el horno de arco voltaico a más de 2,000 °C añadiendo coque y virutas de hierro. Al enfriarse la carga, cristaliza la parte superior de la colada, convirtiéndose en una masa dura y tenaz, con un contenido de aprox. 96% Al₂O₃. La elaboración se realiza de igual manera que en el caso del SiC mediante fraccionamiento, limpieza y clasificación. En función del contenido de Al₂O₃ se distinguen:

- ▶ Óxido de aluminio blanco hasta rosa 99%
- ▶ Óxido de aluminio normal marrón 94–97%
- ▶ Óxido de aluminio negro 70–85%

El óxido de aluminio sintético es muy duro y tenaz, siendo especialmente apropiado para materiales de virutas largas:

- ▶ Metal
- ▶ Madera
- ▶ Color
- ▶ Barniz

Óxido de aluminio de circonio

El óxido de aluminio de circonio se obtiene mediante colada de una mezcla de dióxido de circonio (ZrO₂) y óxido de aluminio (Al₂O₃) en una proporción exactamente definida. Al alcanzar una temperatura de aproximadamente 1,900 °C surge una estructura microcristalina, con lo que van apareciendo nuevas superficies de corte produciéndose un efecto de autoafilado.

Debido a su gran tenacidad el óxido de aluminio de circonio es excelente para la aplicación en acero inoxidable.

- ▶ Acero aleado
- ▶ Tableros de fibra mineral



Macrotamaño de grano			
Tamaño de grano (P)	Grano medio Ø µm ⁻¹ /1000 mm	Tamaño de grano (P)	Grano medio Ø µm ⁻¹ /1000 mm
16	1.324	60	269
20	1.000	80	201
24	764	100	162
30	642	120	125
36	538	150	100
40	425	180	82
50	336	220	68

Microtamaño de grano			
Tamaño de grano (P)	Grano medio Ø µm ⁻¹ /1000 mm	Tamaño de grano (P)	Grano medio Ø µm ⁻¹ /1000 mm
240	58.5	600	25,6
280	52.2	800	21,8
320	46.2	1.000	18,3
360	40.5	1.200	15,3
400	35	1.500	12,6
500	30.2	2.000	10,3
		2.500	8,4

Estándar FEPA*

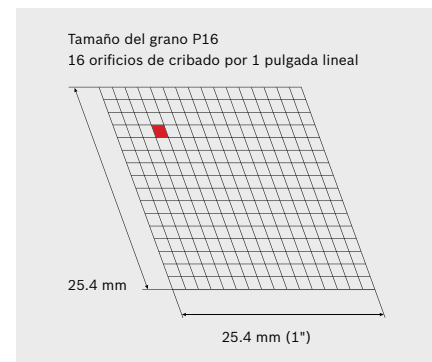

El tamaño del grano se especifica con un número de grano. El número de grano equivale al número de orificios de cribado por pulgada lineal, 1 pulgada = 25.4 mm.

* www.fepa-abrasives.org

Dispersión

Dispersión electrostática

Los granos de lija son cargados con electricidad estática por el polo positivo opuesto y atraídos por la base recubierta de capa primaria. En el campo electrostático, los granos de lija se alinean de manera que se encuentran en perpendicular respecto a su eje longitudinal en la base recubierta. Los abrasivos de dispersión electrostática son más agresivos y proporcionan un mayor rendimiento de lijado que los abrasivos de dispersión mecánica. Las ventajas en comparación con la dispersión clásica por gravedad* son:

- ▶ Cantidad de granos optimizada
- ▶ Perfecta adherencia de los granos
- ▶ Posicionamiento homogéneo de los granos
- ▶ Mayor espacio entre granos
- ▶ Distribución uniforme de los granos y dispersión reproducible

* En la dispersión mecánica o por gravedad, el grano lijador que debe aplicarse cae suelto a través de un dispositivo agitador sobre la base recubierta con la capa base.

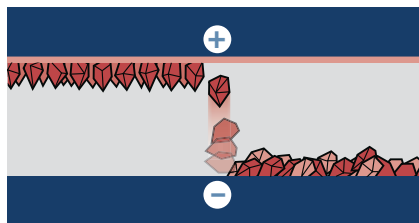

Dispersión cerrada

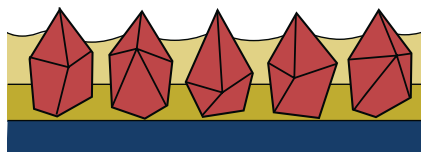

- Cubierta
- Capa base
- Base

Los granos de lija están distribuidos por la base sin espacio intermedio y cubren toda la superficie. En la dispersión cerrada actúa un mayor número de puntas de granulado; el rendimiento en arranque de material es mayor, y la rugosidad, menor.

Dispersión abierta

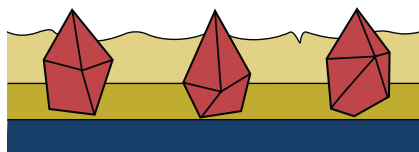

Los granos de lija están distribuidos con un espacio intermedio determinado y cubren en torno al 50%-70% de la superficie. Los productos abrasivos con dispersión abierta presentan un menor arranque y se utilizan para aluminio, maderas blandas, pinturas y barnices.

Programa de medios de lijado

Denominación nueva	Denominación anterior		Ventajas	Materiales
Best for Paint	White Paint		Contra atascos, vida útil hasta cuatro veces mayor	Pintura, barniz, empastados, masilla
Best for Wood	Red Wood-top		Alto rendimiento en el arranque de material y larga duración	Derivados de la madera, madera dura, tablas de virutas prensadas, metal
Expert for Wood	Red Wood		Gama completa, desde desbaste hasta lijado fino	Todas las maderas
Best for Metal	Blue Metal-top		Lija de alta tecnología para alto rendimiento y aplicación en trabajos difíciles	Acero inoxidable, acero VA, acero CN, chapa de acero
Expert for Metal	Blue Metal		Alto rendimiento en el arranque de material y larga duración	Acero, todos los metales
Best for Stone	Black Stone		Alto rendimiento desde desbaste hasta lijado brillante	Piedra, vidrio, plexiglás, barniz de secado al horno, mármol
Best for Stone waterproof	Black Stone-waterproof		Para materiales duros; apropiado también para lijado en húmedo	Piedra, vidrio, plexiglás, barniz de secado al horno, mármol con agua
Best for Inox	-		Alto rendimiento en el arranque de material y lijado en frío	Acero inoxidable



Recomendación para el almacenamiento correcto de los medios de lijado:

- ▶ Temperatura: 15-25 °C
- ▶ Humedad relativa del aire: 40-70%
- ▶ Almacenamiento en el embalaje original
- ▶ No almacenar sobre suelos de concreto
- ▶ No almacenar junto a ventanas abiertas
- ▶ No almacenar cerca de la calefacción

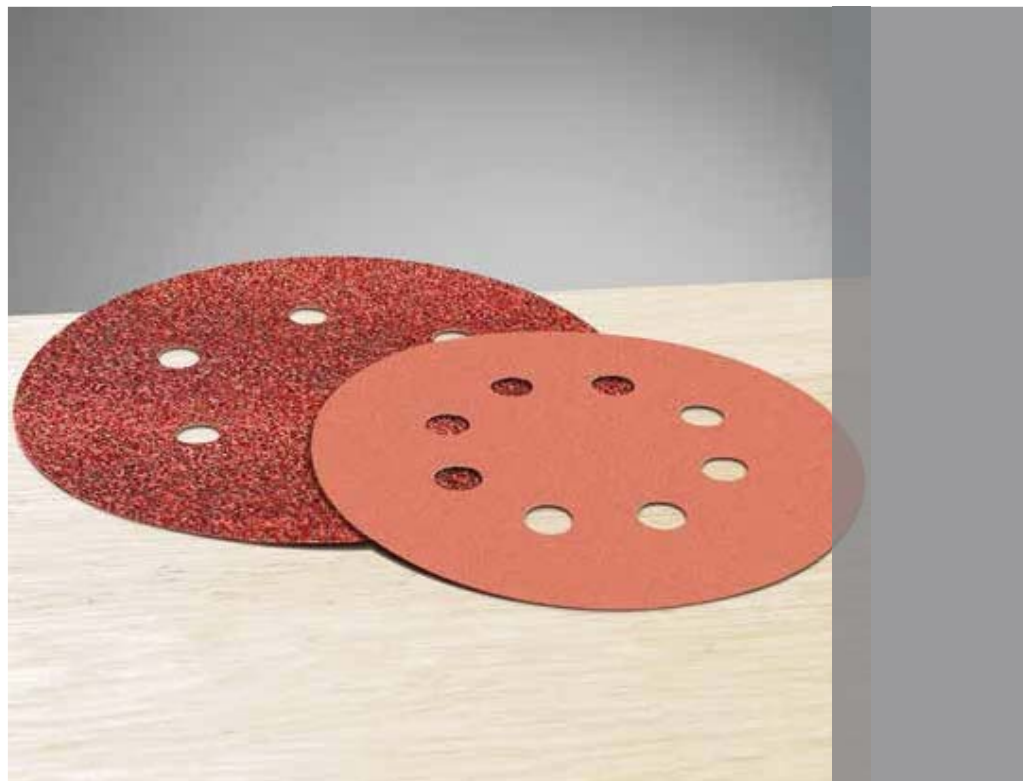

Hoja de Lija Orbital, 6 agujeros Best for Paint

best ^{for} Paint

 Sistema tipo velcro, 6 agujeros



Número de tipo	Dimensión (mm)	Tamaño de grano	Unidades / embalaje	Tipo de embalaje
2 608 607 443	115 x 107	40	10	Blíster
2 608 607 444	115 x 107	60	10	Blíster
2 608 607 445	115 x 107	80	10	Blíster
2 608 607 446	115 x 107	120	10	Blíster
2 608 607 447	115 x 107	180	10	Blíster
2 608 607 448	115 x 107	240	10	Blíster
2 608 607 451	115 x 140	80	10	Blíster
2 608 607 452	115 x 140	120	10	Blíster

Hoja de Lija Orbital, 6 agujeros Best for Wood

best ^{for} Wood

 Sistema tipo velcro, 6 agujeros



2 608 607 455	115 x 107	40	10	Blíster
2 608 607 456	115 x 107	60	10	Blíster
2 608 607 457	115 x 107	80	10	Blíster
2 608 607 458	115 x 107	120	10	Blíster
2 608 607 459	115 x 107	180	10	Blíster
2 608 607 460	115 x 107	240	10	Blíster

Hoja de Lija Orbital, 8 agujeros Best for Paint

best ^{for} Paint

 Sistema tipo velcro, 8 agujeros



2 608 605 201	93 x 185	40	10	Blíster
2 608 605 202	93 x 185	60	10	Blíster
2 608 605 203	93 x 185	80	10	Blíster
2 608 606 695	93 x 185	100	10	Blíster
2 608 605 204	93 x 185	120	10	Blíster
2 608 605 205	93 x 185	180	10	Blíster
2 608 605 206	93 x 185	240	10	Blíster
2 608 605 209	93 x 230	80	10	Blíster
2 608 606 703	93 x 230	100	10	Blíster

Hoja de Lija Orbital, 8 agujeros Expert for Wood

expert ^{for} Wood

 Sistema tipo velcro, 8 agujeros



2 608 605 295	93 x 230	60	10	Blíster
2 608 605 296	93 x 230	80	10	Blíster
2 608 605 298	93 x 230	120	10	Blíster
2 608 605 300	93 x 230	180	10	Blíster
2 608 605 301	93 x 230	240	10	Blíster

Hoja de Lija Orbital, 8 agujeros Best for Wood

best  Wood Sistema tipo velcro, 8 agujeros

Número de tipo	Dimensión (mm)	Tamaño de grano	Unidades / embalaje	Tipo de embalaje
2 608 605 253	93 x 185	40	10	Blisters
2 608 605 254	93 x 185	60	10	Blisters
2 608 605 255	93 x 185	80	10	Blisters
2 608 606 706	93 x 185	100	10	Blisters
2 608 605 256	93 x 185	120	10	Blisters
2 608 605 257	93 x 185	180	10	Blisters
2 608 605 258	93 x 185	240	10	Blisters
2 608 605 899	93 x 185	320	10	Blisters
2 608 605 259	93 x 185	400	10	Blisters

Hoja de Lija Orbital, 14 agujeros Best for Paint

best  Paint Sistema tipo velcro, 14 agujeros

2 608 605 213	115 x 230	40	10	Blisters
2 608 605 214	115 x 230	60	10	Blisters
2 608 605 215	115 x 230	80	10	Blisters
2 608 606 705	115 x 230	100	10	Blisters
2 608 605 216	115 x 230	120	10	Blisters
2 608 605 217	115 x 230	180	10	Blisters
2 608 605 218	115 x 230	240	10	Blisters
2 608 605 674	115 x 230	320	10	Blisters

Hoja de Lija Orbital, 14 agujeros Best for Wood

best  Wood Sistema tipo velcro, 14 agujeros

2 608 605 265	115 x 230	40	10	Blisters
2 608 605 266	115 x 230	60	10	Blisters
2 608 605 267	115 x 230	80	10	Blisters
2 608 606 709	115 x 230	100	10	Blisters
2 608 605 268	115 x 230	120	10	Blisters
2 608 605 269	115 x 230	180	10	Blisters
2 608 605 270	115 x 230	240	10	Blisters
2 608 605 759	115 x 230	320	10	Blisters
2 608 605 271	115 x 230	400	10	Blisters

Hojas de lija C470 para lijadoras orbitales, 93 x 186 mm, 8 perforaciones



- ▶ **Indicadas para** el lijado de madera, pintura, barniz, masilla.
- ▶ **Adecuadas para** lijadoras excéntricas de Bosch, Festool, Milwaukee, Hitachi, AEG

2 608 608 610	93 x 186	40	50	Blisters
2 608 608 611	93 x 186	60	50	Blisters
2 608 608 612	93 x 186	80	50	Blisters
2 608 608 613	93 x 186	100	50	Blisters
2 608 608 614	93 x 186	120	50	Blisters
2 608 608 615	93 x 186	150	50	Blisters
2 608 608 616	93 x 186	180	50	Blisters
2 608 608 617	93 x 186	220	50	Blisters
2 608 608 618	93 x 186	240	50	Blisters
2 608 608 619	93 x 186	320	50	Blisters
2 608 608 620	93 x 186	400	50	Blisters

Hojas de lija C470 para lijadoras orbitales, 93 x 230 mm, 8 perforaciones

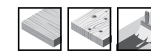

- ▶ **Indicadas para** el lijado de madera, pintura, barniz, masilla.
- ▶ **Adecuadas para** lijadoras excéntricas de Bosch, Festool, Milwaukee, Hitachi, Skil.

Número de tipo	Dimensión (mm)	Tamaño de grano	Unidades / embalaje	Tipo de embalaje
2 608 608 622	93 x 230	60	50	Blisters
2 608 608 623	93 x 230	80	50	Blisters
2 608 608 624	93 x 230	100	50	Blisters
2 608 608 625	93 x 230	120	50	Blisters

Hojas de lija C470 para lijadoras orbitales, 115 x 230 mm, 14 perforaciones

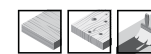

- ▶ **Indicadas para** el lijado de madera, pintura, barniz, masilla.
- ▶ **Adecuadas para** lijadoras excéntricas de Bosch, Festool, Holz-Her, Makita, Metabo.

2 608 608 655	115 x 230	60	50	Blisters
2 608 608 656	115 x 230	80	50	Blisters
2 608 608 657	115 x 230	100	50	Blisters
2 608 608 660	115 x 230	180	50	Blisters

Hoja de Lija Excéntrica, 6 agujeros Best for Paint

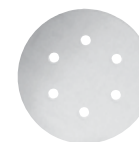
best  Paint Sistema tipo velcro, 6 agujeros

2 608 605 022	150	40	5	Blisters
2 608 605 023	150	60	5	Blisters
2 608 605 024	150	80	5	Blisters
2 608 605 025	150	100	5	Blisters
2 608 605 026	150	120	5	Blisters
2 608 605 027	150	180	5	Blisters
2 608 605 028	150	240	5	Blisters
2 608 605 636	150	320	5	Blisters
2 608 607 240	150	400	5	Blisters
2 608 605 029	150	60	6	Blisters
		120		
		140		
2 608 607 993	150	40	50	Caja cartón
2 608 607 994	150	60	50	Caja cartón
2 608 607 995	150	80	50	Caja cartón
2 608 607 996	150	100	50	Caja cartón
2 608 607 997	150	120	50	Caja cartón
2 608 607 998	150	180	50	Caja cartón
2 608 607 999	150	240	50	Caja cartón
2 608 608 000	150	320	50	Caja cartón
2 608 608 001	150	400	50	Caja cartón

Hoja de Lija Excéntrica, 6 agujeros Best for Wood

best  Wood Sistema tipo velcro, 6 agujeros

Número de tipo	Díámetro (mm)	Tamaño de grano	Unidades / embalaje	Tipo de embalaje
2 608 605 085	150	40	5	Blíster
2 608 605 086	150	60	5	Blíster
2 608 605 087	150	80	5	Blíster
2 608 605 088	150	100	5	Blíster
2 608 605 089	150	120	5	Blíster
2 608 605 090	150	180	5	Blíster
2 608 605 091	150	240	5	Blíster
2 608 605 092	150	320	5	Blíster
2 608 605 093	150	400	5	Blíster
2 608 607 833	150	40	50	Caja cartón
2 608 607 834	150	60	50	Caja cartón
2 608 607 835	150	80	50	Caja cartón
2 608 607 836	150	100	50	Caja cartón
2 608 607 837	150	120	50	Caja cartón
2 608 607 838	150	180	50	Caja cartón
2 608 607 839	150	240	50	Caja cartón
2 608 607 840	150	320	50	Caja cartón
2 608 607 841	150	400	50	Caja cartón

Hoja de Lija Excéntrica, 6 agujeros Best for Stone

best  Stone Sistema tipo velcro, 6 agujeros

2 608 605 124	150	80	5	Blíster
2 608 605 125	150	100	5	Blíster
2 608 605 126	150	120	5	Blíster
2 608 605 127	150	180	5	Blíster
2 608 605 128	150	240	5	Blíster
2 608 605 129	150	320	5	Blíster
2 608 605 130	150	400	5	Blíster
2 608 605 131	150	600	5	Blíster
2 608 605 132	150	1200	5	Blíster



Hoja de Lija Excéntrica, 8 agujeros Best for Paint

best  Paint ▶ Para pinturas. Sistema auto adherente velcro, 8 agujeros

Aplicación: GEX 125 (p/ 1387)

2 608 605 000	125	40	5	Caja cartón
2 608 605 001	125	60	5	Caja cartón
2 608 605 002	125	80	5	Caja cartón
2 608 605 003	125	100	5	Caja cartón
2 608 605 004	125	120	5	Caja cartón
2 608 605 005	125	180	5	Caja cartón
2 608 605 006	125	240	5	Caja cartón
2 608 606 691	125	320	5	Caja cartón
2 608 607 238	125	400	5	Caja cartón
2 608 607 984	125	40	50	Caja cartón
2 608 607 985	125	60	50	Caja cartón
2 608 607 986	125	80	50	Caja cartón
2 608 607 987	125	100	50	Caja cartón
2 608 607 988	125	120	50	Caja cartón
2 608 607 989	125	180	50	Caja cartón
2 608 607 990	125	240	50	Caja cartón
2 608 605 007	125	60	6	Caja cartón
		120		
		240		

Hoja de Lija Excéntrica, 8 agujeros Best for Wood



best  Wood ▶ Indicadas para lijar todo tipo de maderas. Sistema auto adherente velcro, 8 agujeros

Número de tipo	Díámetro (mm)	Tamaño de grano	Unidades / embalaje	Tipo de embalaje
2 608 605 067	125	40	5	Caja cartón
2 608 605 068	125	60	5	Caja cartón
2 608 605 069	125	80	5	Caja cartón
2 608 605 070	125	100	5	Caja cartón
2 608 605 071	125	120	5	Caja cartón
2 608 605 072	125	180	5	Caja cartón
2 608 605 073	125	240	5	Caja cartón
2 608 605 074	125	320	5	Caja cartón
2 608 605 075	125	400	5	Caja cartón
2 608 607 824	125	40	50	Caja cartón
2 608 607 825	125	60	50	Caja cartón
2 608 607 826	125	80	50	Caja cartón
2 608 607 827	125	100	50	Caja cartón
2 608 607 828	125	120	50	Caja cartón
2 608 607 829	125	180	50	Caja cartón
2 608 607 830	125	240	50	Caja cartón
2 608 607 831	125	320	50	Caja cartón
2 608 607 832	125	400	50	Caja cartón

Paquete de 6 uds.

2 608 605 112	125	60	6	Caja cartón
		120		
		240		

Hoja de Lija Excéntrica, 8 agujeros Best for Stone

best  Stone ▶ Para piedra, vidrio, barniz, sintético. Sistema auto adherente velcro, 8 agujeros

Aplicación: GEX 125 (p/ 1387).

2 608 605 115	125	80	5	Caja cartón
2 608 605 116	125	100	5	Caja cartón
2 608 605 117	125	120	5	Caja cartón
2 608 605 118	125	180	5	Caja cartón
2 608 605 119	125	240	5	Caja cartón
2 608 605 120	125	320	5	Caja cartón
2 608 605 121	125	400	5	Caja cartón
2 608 605 122	125	600	5	Caja cartón
2 608 605 123	125	1200	5	Caja cartón

Hojas de lija C470 para lijadoras excéntricas, Ø 125 mm, 8 perforaciones



- **Indicadas para** el lijado de madera, pintura, barniz, masilla.
- Con recubrimiento de estearato de calcio: impide atascos prematuros.
- **Adecuadas para** lijadoras excéntricas de Bosch, DeWalt, Festool, Metabo, Makita



Número de tipo	Díámetro (mm)	Tamaño de grano	Unidades / embalaje	Tipo de embalaje
2 608 608 415	125	40	50	Caja cartón
2 608 608 416	125	60	50	Caja cartón
2 608 608 417	125	80	50	Caja cartón
2 608 608 418	125	100	50	Caja cartón
2 608 608 419	125	120	50	Caja cartón
2 608 608 420	125	150	50	Caja cartón
2 608 608 421	125	180	50	Caja cartón
2 608 608 422	125	220	50	Caja cartón
2 608 608 423	125	240	50	Caja cartón
2 608 608 424	125	320	50	Caja cartón
2 608 608 425	125	400	50	Caja cartón

Hojas de lija C470 para lijadoras excéntricas, Ø 150 mm, 6 perforaciones



- **Indicadas para** el lijado de madera, pintura, barniz, masilla.
- Con recubrimiento de estearato de calcio: impide atascos prematuros.
- **Adecuadas para** lijadoras excéntricas de Bosch, Metabo, Milwaukee, DeWalt, AEG



2 608 608 437	150	40	50	Caja cartón
2 608 608 438	150	60	50	Caja cartón
2 608 608 439	150	80	50	Caja cartón
2 608 608 440	150	100	50	Caja cartón
2 608 608 441	150	120	50	Caja cartón
2 608 608 442	150	150	50	Caja cartón
2 608 608 443	150	180	50	Caja cartón
2 608 608 444	150	220	50	Caja cartón
2 608 608 445	150	240	50	Caja cartón
2 608 608 446	150	320	50	Caja cartón
2 608 608 447	150	400	50	Caja cartón

Hojas de lija F355 para lijadoras excéntricas, Ø 150 mm, 6 perforaciones



- **Indicadas para** el lijado de materiales duros, pintura y plástico.
- **Adecuadas para** lijadoras excéntricas de Bosch, Metabo, Milwaukee, DeWalt, AEG.



2 608 608 H25	150	80	50	Caja cartón
2 608 608 H26	150	100	50	Caja cartón
2 608 608 H27	150	120	50	Caja cartón
2 608 608 H28	150	180	50	Caja cartón
2 608 608 H29	150	240	50	Caja cartón
2 608 608 H30	150	320	50	Caja cartón
2 608 608 H31	150	400	50	Caja cartón
2 608 608 H32	150	600	50	Caja cartón
2 608 608 H33	150	1.200	50	Caja cartón

Hojas de lija F355 para lijadoras excéntricas, Ø 150 mm, 8 perforaciones



- **Indicadas para** el lijado de materiales duros, pintura y plástico.
- **Adecuadas para** lijadoras excéntricas de Bosch, Metabo, Milwaukee, DeWalt, AEG.



Número de tipo	Díámetro (mm)	Tamaño de grano	Unidades / embalaje	Tipo de embalaje
2 608 608 G99	125	80	50	Caja cartón
2 608 608 H08	125	100	50	Caja cartón
2 608 608 H09	125	120	50	Caja cartón
2 608 608 H10	125	180	50	Caja cartón
2 608 608 H11	125	240	50	Caja cartón
2 608 608 H12	125	320	50	Caja cartón
2 608 608 H13	125	400	50	Caja cartón
2 608 608 H14	125	600	50	Caja cartón
2 608 608 H15	125	1.200	50	Caja cartón

Hojas de lija de papel para amoladoras angulares, Best for Wood



- **Indicadas para** lijar madera dura, tablas de virutas prensadas, tablas de construcción y metal.



2 608 605 427	115	80	10	Blíster
2 608 605 428	115	100	10	Blíster
2 608 605 429	115	120	10	Blíster
2 608 605 439	125	60	10	Blíster
2 608 605 441	125	120	10	Blíster

Hojas de lija de papel para amoladoras angulares, Best for Stone



- **Indicadas para** lijar materiales duros como piedra, vidrio, plexiglás, mármol, pintura de automóviles y barniz al fuego.



2 608 605 496	115	80	10	Blíster
2 608 605 497	115	100	10	Blíster
2 608 605 498	115	120	10	Blíster
2 608 606 755	125	60	10	Blíster
2 608 606 757	125	120	10	Blíster

Hoja de Lija de Banda, Best for Wood

best  **Wood**



Número de tipo	Diámetro (mm)	Tamaño de grano	Unidades / embalaje	Tipo de embalaje
2 608 606 069	75 x 533	40	3	Blíster
2 608 606 070	75 x 533	60	3	Blíster
2 608 606 071	75 x 533	80	3	Blíster
2 608 606 072	75 x 533	100	3	Blíster
2 608 607 258	75 x 533	120	3	Blíster
2 608 606 073	75 x 533	150	3	Blíster
2 608 607 260	75 x 533	180	3	Blíster
2 608 606 074	75 x 533	220	3	Blíster
2 608 606 075	75 x 533	280	3	Blíster
2 608 606 076	75 x 533	320	3	Blíster
2 608 606 078	75 x 533	60	3	Blíster
		80		
		100		

Lija para Minibanda Best for Wood

best  **Wood**



Número de tipo	Tamaño de grano	Unidades / embalaje	Tipo de embalaje
2 608 606 206	60	3	Blíster
2 608 606 207	80	3	Blíster
2 608 606 208	120	3	Blíster
2 608 606 209	180	3	Blíster

Aplicación: PVS 300.

2 608 606 206	60	3	Blíster
2 608 606 207	80	3	Blíster
2 608 606 208	120	3	Blíster
2 608 606 209	180	3	Blíster

Lija para Minibanda Best for Metal

best  **Metal**



Aplicación: PVS 300.

2 608 606 220	60	3	Blíster
2 608 606 221	80	3	Blíster
2 608 606 222	120	3	Blíster

Plato Lijador

 Sistema auto-adherente



► Placa base de reposición para fijar las lijas.

Número de tipo	Aplicación	Unidades / embalaje	Tipo de embalaje
2 608 000 149	PDA 120 E	1	Blíster
2 608 000 211	PDA 240 E	1	Blíster

Dispositivo Lijador Plano

 Sistema auto-adherente



► Facilita el alcance de la lijadora en lugares de difícil acceso.

Número de tipo	Aplicación	Unidades / embalaje	Tipo de embalaje
2 608 000 199	PDA 240 E	1	Blíster

Lija para Delta Best for Paint

 Sistema auto-adherente

best  **Paint**



Número de tipo	Tamaño de grano	Unidades / embalaje	Tipo de embalaje
2 608 605 133	40	5	Blíster
2 608 605 134	60	5	Blíster
2 608 605 135	80	5	Blíster
2 608 605 136	100	5	Blíster
2 608 605 137	120	5	Blíster
2 608 605 138	180	5	Blíster
2 608 605 139	240	5	Blíster
2 608 606 693	320	5	Blíster

Aplicación: PDA 120 E / PDA 240 E.

2 608 605 133	40	5	Blíster
2 608 605 134	60	5	Blíster
2 608 605 135	80	5	Blíster
2 608 605 136	100	5	Blíster
2 608 605 137	120	5	Blíster
2 608 605 138	180	5	Blíster
2 608 605 139	240	5	Blíster
2 608 606 693	320	5	Blíster

Lija para Dispositivo Lijador Plano Best for Wood

 Sistema auto-adherente

best  **Wood**



Aplicación: PDA 240 E.

2 608 605 167	60	5	Blíster
2 608 605 168	80	5	Blíster
2 608 605 169	120	5	Blíster

Placa Lijadora

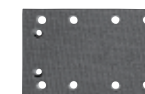

Número de tipo	Anchura (mm)	Longitud (mm)	Unidades / embalaje	Tipo de embalaje
2 608 000 072	92	182	1	Bolsa Plástica

Aplicación: GSS 23 AE.

Plato lijador adherente para hojas de lija de papel



Número de tipo	Díámetro (mm)	Unidades / embalaje	Tipo de embalaje
----------------	---------------	---------------------	------------------

2 608 601 076	13.300	1	Bolsa Plástica
---------------	--------	---	----------------

Platos de goma para hojas de lija de fibra, incluida tuerca de sujeción



Rosca de la brida M 10, máx. número de revoluciones 15.300 r.p.m.			
2 608 601 046	100	1	Bolsa Plástica
Rosca de la brida M 14, máx. número de revoluciones 13.300 r.p.m.			
2 608 601 005	115	1	Bolsa Plástica
Rosca de la brida M 14, máx. número de revoluciones 8.500 r.p.m.			
2 608 601 209	180	1	Bolsa Plástica

Adaptador para Aspiración



Número de tipo	Aplicación	Unidades / embalaje	Tipo de embalaje
----------------	------------	---------------------	------------------

2 600 306 007	GSS 140 A; GSS 23 AE; GSS 280 A; GEX 150 AC.	1	Bolsa Plástica
---------------	--	---	----------------

Adaptador para Aspiración



Número de tipo	Aplicación	Unidades / embalaje	Tipo de embalaje
----------------	------------	---------------------	------------------

2 600 499 045	GBS 75 AE.	1	Blistér Plástico
---------------	------------	---	------------------

Lija Madera / Enduido Expert for Wood

expert Wood

- ▶ Para madera, enduido.
- ▶ Número de tipo se refiere a 1 disco, el cual se debe solicitar en múltiplos de 25.

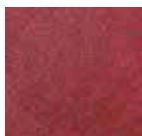

Número de tipo	Grano	Unidades / embalaje	Tipo de embalaje
----------------	-------	---------------------	------------------

9 617 085 401	40	25	Bolsa plástica
9 617 085 402	50	25	Bolsa plástica
9 617 085 403	60	25	Bolsa plástica
9 617 085 404	80	25	Bolsa plástica
9 617 085 405	100	25	Bolsa plástica
9 617 085 406	120	25	Bolsa plástica
9 617 085 407	150	25	Bolsa plástica
9 617 085 408	180	25	Bolsa plástica
9 617 085 409	220	25	Bolsa plástica

Lija de Agua Best for Stone Waterproof

best Stone

- ▶ Para chapa de automóviles, granito, mármol, fibra de vidrio, vidrio, plástico.
- ▶ Número de tipo se refiere a 1 disco, el cual se debe solicitar en múltiplos de 25.



⚠ ¡Nunca utilizar herramientas eléctricas para lijar sobre mojado!

Número de tipo	Grano	Unidades / embalaje	Tipo de embalaje
----------------	-------	---------------------	------------------

9 617 085 456	60	25	Bolsa plástica
9 617 085 421	80	25	Bolsa plástica
9 617 085 422	100	25	Bolsa plástica
9 617 085 423	120	25	Bolsa plástica
9 617 085 424	150	25	Bolsa plástica
9 617 085 425	180	25	Bolsa plástica
9 617 085 426	220	25	Bolsa plástica
9 617 085 457	240	25	Bolsa plástica
9 617 085 458	280	25	Bolsa plástica
9 617 085 427	320	25	Bolsa plástica
9 617 085 459	360	25	Bolsa plástica
9 617 085 428	400	25	Bolsa plástica
9 617 085 460	500	25	Bolsa plástica

Lija Seca / Carburo Silicio Best for Paint

best Paint

- ▶ Para pintura, laqueado.
- ▶ Número de tipo se refiere a 1 disco, el cual se debe solicitar en múltiplos de 25.

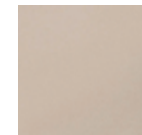

9 617 085 430	80	25	Bolsa plástica
9 617 085 431	100	25	Bolsa plástica
9 617 085 432	120	25	Bolsa plástica
9 617 085 461	150	25	Bolsa plástica
9 617 085 433	180	25	Bolsa plástica
9 617 085 462	220	25	Bolsa plástica
9 617 085 434	240	25	Bolsa plástica
9 617 085 463	280	25	Bolsa plástica
9 617 085 436	360	25	Bolsa plástica

Lija de Hierro / Tela Esmeril Expert for Metal

expert Metal

- ▶ Para metales, metales oxidados.
- ▶ Número de tipo se refiere a 1 disco, el cual se debe solicitar en múltiplos de 25.



9 617 085 411	40	25	Bolsa plástica
9 617 085 412	50	25	Bolsa plástica
9 617 085 413	60	25	Bolsa plástica
9 617 085 414	80	25	Bolsa plástica
9 617 085 415	100	25	Bolsa plástica
9 617 085 416	120	25	Bolsa plástica
9 617 085 417	150	25	Bolsa plástica
9 617 085 418	180	25	Bolsa plástica
9 617 085 419	220	25	Bolsa plástica
9 617 085 455	320	25	Bolsa plástica

Hojas de lija C470 para lijadoras excéntricas, Ø 150 mm, 6 perforaciones

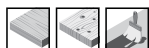

- ▶ **Indicadas para** el lijado de madera, pintura.
- ▶ **Adecuadas para** tacos para lijado manual, lijadoras orbitales.

Número de tipo	Grano	Unidades / embalaje	Tipo de embalaje
2 608 608 687	40	50	Bolsa plástica
2 608 608 688	60	50	Bolsa plástica
2 608 608 689	80	50	Bolsa plástica
2 608 608 690	100	50	Bolsa plástica
2 608 608 691	120	50	Bolsa plástica
2 608 608 692	150	50	Bolsa plástica
2 608 608 693	180	50	Bolsa plástica
2 608 608 694	220	50	Bolsa plástica
2 608 608 695	240	50	Bolsa plástica
2 608 608 696	320	50	Bolsa plástica
2 608 608 697	400	50	Bolsa plástica

Hojas de lija de tela J475, 230 x 280 mm



- ▶ **Indicadas para** el lijado de todos los metales.
- ▶ **Adecuadas para** tacos para lijado manual, lijadoras orbitales.

Número de tipo	Grano	Unidades / embalaje	Tipo de embalaje
2 608 608 C05	40	50	Bolsa plástica
2 608 608 C06	60	50	Bolsa plástica
2 608 608 C07	80	50	Bolsa plástica
2 608 608 C08	100	50	Bolsa plástica
2 608 608 C09	120	50	Bolsa plástica
2 608 608 C10	150	50	Bolsa plástica
2 608 608 C11	180	50	Bolsa plástica
2 608 608 C12	220	50	Bolsa plástica
2 608 608 C13	240	50	Bolsa plástica
2 608 608 C14	320	50	Bolsa plástica
2 608 608 C15	380	50	Bolsa plástica
2 608 608 C16	400	50	Bolsa plástica

Hojas de lija de papel impermeable C355, 230 x 280 mm



- ▶ **Indicadas para** el lijado de minerales duros, pintura, plástico.
- ▶ **Adecuadas para** tacos para lijado manual.

Número de tipo	Grano	Unidades / embalaje	Tipo de embalaje
2 608 608 H61	80	50	Bolsa plástica
2 608 608 H62	100	50	Bolsa plástica
2 608 608 H63	120	50	Bolsa plástica
2 608 608 H64	150	50	Bolsa plástica
2 608 608 H65	180	50	Bolsa plástica
2 608 608 H66	240	50	Bolsa plástica
2 608 608 H67	320	50	Bolsa plástica
2 608 608 H68	400	50	Bolsa plástica
2 608 608 H69	1.200	50	Bolsa plástica

Accesorios de pulido para pulidoras



Accesorios de pulir para GPO 14 CE Profesional



Número de tipo	Diámetro	Unidades / embalaje	Tipo de embalaje
----------------	----------	---------------------	------------------



- ▶ **Esponja de pulido.**

Aplicación: PEX 11 / 12 / 15 / 400 AE - GEX 125 / 150 - GSS 230 / 280.

2 608 612 023	170	1	Bolsa plástica
---------------	-----	---	----------------



- ▶ **Esponja de pulido.**

Aplicación: GPO 14 CE.

2 608 612 024	170	1	Bolsa plástica
---------------	-----	---	----------------



- ▶ **Esponja de pulido.**

Aplicación: GPO 14 CE.

2 608 612 025	170	1	Bolsa plástica
---------------	-----	---	----------------



- ▶ **Boina de lana.**

Aplicación: GPO 14 CE.

2 608 612 026	170	1	Bolsa plástica
---------------	-----	---	----------------



- ▶ **Plato de goma.**

Aplicación: GPO 14 CE.

2 608 612 027	170	1	Bolsa plástica
---------------	-----	---	----------------

Paños abrasivos Bosch

Avance en el trabajo especialmente rápido con un acabado constante de alta calidad



La pintura puede eliminarse sin problemas, sin que se modifique la geometría de la pieza de trabajo. La estructura de las juntas de soldadura se mantiene y de este modo se consigue un aspecto del pulido correcto y uniforme.

Los rollos de mantas abrasivas también pueden utilizarse con una máquina. Trabaje con una velocidad de corte y una presión de aplicación más bajas.

Las mantas abrasivas también son apropiadas para eliminar la pintura.

Paños abrasivos

Best for Acabado y Expert for Acabado

En comparación con otros medios de lijado manual sobre soporte, los paños abrasivos Best for Acabado y Expert for Acabado presentan mayor flexibilidad y capacidad de adaptación a distintas formas. De este modo se consigue una superficie más uniforme en cada pieza de trabajo. Se puede realizar fácilmente un trabajo sin rebabas. La estructura abierta evita la acumulación de medio de lijado.

- ▶ Estos pliegos y rollos resultan óptimos para superficies, plásticos, recubrimientos y materiales compuestos

Producto	Denominación del grano	Superficie veteada en acero inoxidable: acabado mate	Superficie veteada en acero inoxidable: acabado brillante	Superficie satinada en metales no ferrosos	Preparación para el recubrimiento / galvanización	Eliminación de pintura en el acero inoxidable	Limpieza general	Fácil eliminación del óxido	Eliminación de rebabas: metales no ferrosos	Pintura del barniz: acabado mate
Best for Acabado grueso	grueso (A)	●		●	●	○	○	○		
Best for Acabado brillo	medio (S)		●		○	●	○	●		
Best for Acabado mate	muy fino (A)	●		●	●	○	○	○		●
Expert for Acabado	muy fino (GP)				○	○	●	○		○

● especialmente apropiado ○ apropiado

Tamaño de grano
 grueso: K80
 medio: K120
 muy fino: K320

Tipo de grano
 A: Óxido de aluminio
 S: Carburo de silicio
 GP: Aplicación general

Esponjas abrasivas

Óptimos para todos los ámbitos de aplicación



Best for Perfiles

Gracias a su forma especial, resulta ideal para piezas de trabajo perfiladas

Best for Planos y Bordes

Óptimo para el lijado de madera previo al barnizado

Best for Contornos

Ideal para el lijado de pintura, relleno y barniz antiguo en madera, metal o plástico

Esponja abrasiva sin disolventes

Gracias a la volatilización del disolvente, con el tiempo se reduce la consistencia del granulado de las esponjas abrasivas convencionales, los granos de lija caen y el efecto lijador se reduce.

Por el contrario, las esponjas abrasivas Bosch se fabrican en un proceso de producción continuo, sin disolventes y no contaminante. Gracias a una tecnología de los aglomerantes única, se consigue una consistencia del granulado especialmente flexible y duradera.

Un procedimiento de dispersión único garantiza un recubrimiento del grano perfecto, incluso en los bordes del medio de lijado.

- ▶ Para obtener unos resultados excelentes en la superficie, incluso en los puntos de difícil acceso

Las Esponjas abrasivas Bosch se caracterizan frente a los productos de la competencia por:

- ▶ Elevado rendimiento de lijado y calidad superior del resultado del lijado durante toda la vida útil
- ▶ Vida útil significativamente superior

Producto	Denominación del grano	Lijado intermedio de barniz	Lijado de pintura, relleno y barniz anterior	Lijado de masas, metal, plástico	Lijado de pintura en pliegues y en la superficie	Decapado de pintura y defectos de recubrimiento	Lijado en piezas de trabajo perfiladas	Lijado en pliegues y superficies	Lijado de superficies con contorno
Best for Planos y Bordes	medio	●	○	○	●		●	○	
Best for Planos y Bordes	fino	●	●	●	●		●	○	
Best for Planos y Bordes	superfino	●	●	●	●		●	○	
Best for Perfiles	fino	●	●	●	●	●	○	○	
Best for Contornos	medio		●	○	○	●	○		●
Best for Contornos	fino	●	●	●	●	●	○		●
Best for Contornos	superfino	●	●	●	●	●	○		●

● especialmente apropiado ○ apropiado

Tamaño de grano medio: P180-P240
 fino: P240-P320
 superfino: P320-P500

Paños abrasivos

para lijado manual y para lijadoras orbitales



Mantas abrasivas

- ▶ En las terminaciones Best for Acabado grueso, Best for Acabado brillo, Best for Acabado mate, Expert for Acabado
- ▶ **Indicado para** metal, plástico, recubrimientos y materiales compuestos
- ▶ Especialmente flexible y adaptable a distintas formas
- ▶ La estructura abierta impide el atasco

Esponjas abrasivas

- ▶ En las terminaciones Best for Perfiles, Best for Planos y Bordes, Best for Contornos
- ▶ **Indicados para** el lijado de madera, pintura, relleno, barniz antiguo, metal y plástico
- ▶ Idóneos para lugares de difícil acceso o piezas de trabajo perfiladas

Paño abrasivo para acabado rústico

best **Finish** coarse ▶ Número de tipo se refiere a 1 disco, el cual se debe solicitar en múltiplos de 10.



Número de tipo	Dimensiones (mm)	Grano	Color	Unidades / embalaje	Tipo de embalaje
2 608 608 211	152 x 229	Grueso	Marrón	10	Caja de cartón

Paño abrasivo para acabado brillante

best **Finish** bright ▶ Número de tipo se refiere a 1 disco, el cual se debe solicitar en múltiplos de 10.



2 608 608 212	152 x 229	Medio	Negro	10	Caja de cartón
---------------	-----------	-------	-------	----	----------------

Paño abrasivo para acabado mate

best **Finish** matt ▶ Número de tipo se refiere a 1 disco, el cual se debe solicitar en múltiplos de 10.



Número de tipo	Dimensiones (mm)	Grano	Color	Unidades / embalaje	Tipo de embalaje
2 608 608 213	152 x 229	Muy fino	Rojo	10	Caja de cartón

Paño abrasivo para limpieza general

expert **Finish** ▶ Número de tipo se refiere a 1 disco, el cual se debe solicitar en múltiplos de 10.



2 608 608 214	152 x 229	Muy fino	Verde	10	Caja de cartón
---------------	-----------	----------	-------	----	----------------

Rollo abrasivo para acabado rústico

best **Finish** coarse



Número de tipo	Dimensiones (mm)	Longitud del rollo (m)	Grado de finura	Unidades / embalaje	Tipo de embalaje
2 608 608 219	115	10	Grueso	1	Caja de cartón

Rollo abrasivo para acabado brillante

best **Finish** bright



2 608 608 220	115	10	Medio	1	Caja de cartón
---------------	-----	----	-------	---	----------------

Rollo abrasivo para acabado mate

best **Finish matt**



Número de tipo	Dimensiones (mm)	Longitud del rollo (m)	Grado de finura	Unidades / embalaje	Tipo de embalaje
2 608 608 221	115	10	Muy fino	1	Caja de cartón

Rollo abrasivo para limpieza general

expert **Finish**



2 608 608 222	115	10	Muy fino	1	Caja de cartón
---------------	-----	----	----------	---	----------------

Esponja abrasiva para perfiles

best **Profile**

► Número de tipo se refiere a 1 disco, el cual se debe solicitar en múltiplos de 50.



Número de tipo	Dimensiones (mm)	Grano	Unidades / embalaje	Tipo de embalaje
2 609 256 346	69 x 97 x 26	Medio	1	Caja de cartón
2 608 608 223	69 x 97 x 26	Fino	50	
2 609 256 347	69 x 97 x 26	Fino	1	Caja de cartón
2 609 256 348	69 x 97 x 26	Super Fino	1	

Esponja abrasiva taco

best **Flat+Edge**

► Número de tipo se refiere a 1 disco, el cual se debe solicitar en múltiplos de 50.



2 608 608 225	69 x 97 x 26	Medio	50	Caja de cartón
2 608 608 226	69 x 97 x 26	Fino	50	Caja de cartón
2 609 256 345	69 x 97 x 26	Fino	1	Caja de cartón
2 608 608 228	69 x 97 x 26	Superfino	50	

Esponja abrasiva para contornos

best **Contour**

► Número de tipo se refiere a 1 disco, el cual se debe solicitar en múltiplos de 50.



2 608 608 229	98 x 120 x 13	Medio	50	Caja de cartón
2 609 256 349	98 x 120 x 13	Medio	1	Caja de cartón
2 608 608 230	98 x 120 x 13	Fino	50	
2 609 256 350	98 x 120 x 13	Fino	1	Caja de cartón
2 608 608 231	98 x 120 x 13	Superfino	50	
2 609 256 351	98 x 120 x 13	Superfino	1	Caja de cartón

Plato de Lija



Sistema auto-adherente



► Fijar disco de lija y accesorios, con sistema de velcro.

Número de tipo	Diámetro (mm)	Tamaño de grano	Unidades / embalaje	Tipo de embalaje
----------------	---------------	-----------------	---------------------	------------------

Aplicación: PEX 15/420.

2 608 601 051	150	Blando	1	Blíster
---------------	-----	--------	---	---------

Aplicación: PEX 15/420.

2 608 601 053	150	Duro	1	Blíster
---------------	-----	------	---	---------

Aplicación: PEX 112/125/400.

2 608 601 062	125	Medio	1	Blíster
---------------	-----	-------	---	---------

Aplicación: PEX 11.

2 608 601 065	115	Medio	1	Blíster
---------------	-----	-------	---	---------

Aplicación: GEX 125-1 AE

2 608 000 351	125	Extra Blando	1	Blíster
---------------	-----	--------------	---	---------

2 608 000 349	125	Semiduro	1	Blíster
---------------	-----	----------	---	---------

2 608 000 352	125	Duro	1	Blíster
---------------	-----	------	---	---------

Platos de Lija

► Aplicación: GEX 150 AC.



Número de tipo	Diámetro (mm)	Unidades / embalaje	Tipo de embalaje
----------------	---------------	---------------------	------------------

Extra Blando

2 608 601 114	150	1	Caja
---------------	-----	---	------

Blando

2 608 601 115	150	1	Caja
---------------	-----	---	------

Duro

2 608 601 116	150	1	Caja
---------------	-----	---	------

Filtro Plástico



► Almacenamiento de polvo.

Número de tipo	Aplicación	Unidades / embalaje	Tipo de embalaje
2 605 411 145	PSS 23 / 28 / 180 / 200 / 240 - PEX 270 A/AE	1	Blíster
2 605 411 147	PEX 11 / 12 / 15 / 125 - GSS 280 / 230 - PBS 60 / 75 / 7 - GEX 125 / 150 AC - GBS 75	1	Blíster

Empuñadura Auxiliar



1 602 025 024	Minibanda PVS 300	1	Blíster
---------------	-------------------	---	---------

Empuñadura Auxiliar para GEX 125-150 AVE Professional



2 602 026 177	Empuñadura adicional	1	Blíster
---------------	----------------------	---	---------

Adaptador para Filtro Plástico

► Empuñadura auxiliar completa.

1



2



3



Número de tipo	Aplicación	Unidades / embalaje	Tipo de embalaje
----------------	------------	---------------------	------------------

► Adaptador adicional (montaje sobre la tapa del filtro plástico).

Aplicación: PEX 11 / 12 / 15 / 400 AE - GEX 125 / 150 - GSS 230 / 280.

2 605 702 034		1	1	Bolsa plástica
---------------	--	---	---	----------------

► Adaptador recto.

Aplicación: PSS 23A / AE / 28A / AE.

2 605 702 036		2	1	Blíster
---------------	--	---	---	---------

► Adaptador angular.

Aplicación: PBS 60 / 60E - PBS 75A / AE - PEX 115A / AE / 125A / AE / GBS 75.

2 605 702 037		3	1	Blíster
---------------	--	---	---	---------



Hojas de sierra caladora
y **sierra sable**

Gris – para maderas duras y blandas.

Nombre del producto	Características especiales	Tipo de la hoja
basic Wood	Buena y apropiada	HCS, fresado
speed Wood	Para cortes rápidos	HCS, afilado
clean Wood	Cortes limpios	HCS, afilado
extra-clean Wood	Cortes limpios en madera	HCS, afilado
PROGRESSOR Wood	Rápida en materiales finos y gruesos	HCS, afilado
speed HardWood	Para cortes rápidos, incluso en madera dura	BIM, afilado
precision Wood	Corte exacto con el ángulo perfecto	HCS, afilado
extra-clean HardWood	Para cortes extra limpios en madera dura y derivados de la madera	BIM, afilado
special Laminate	Para cortes precisos y limpios en laminado.	BIM, afilado



Azul – para acero.

Nombre del producto	Características especiales	Tipo de la hoja
basic Metal	Buena y apropiada	HSS, fresado
flexible Metal	Irrompible, durable	BIM, fresado
PROGRESSOR Metal	Rápida en materiales finos y gruesos	HSS, fresado
special Alu	Ideal para aluminio y metales no ferrosos	HSS, fresado
basic InOX	Buena y económica para acero inoxidable	BIM, fresado
speed Metal	Rápido, a prueba de roturas, larga vida útil	BIM, fresado



Blanco – para madera con acero.

Nombre del producto	Características especiales	Tipo de la hoja
PROGRESSOR WoodMetal	Rápida en materiales delgados y gruesos (universal)	BIM, fresado



Negro/dorado – para aplicaciones especiales.

Nombre del producto	Características especiales	Tipo de la hoja
special InOX	Para acero inoxidable	HM, afilado
special Ceramics	Para materiales cerámicos	HM, Riff

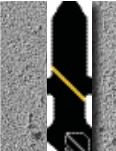

Rojo – para plástico.

Nombre del producto	Características especiales	Tipo de la hoja
clean PP	Cortes limpios en PP y PE	HCS, afilado
clean PVC	Cortes limpios en PVC, PA y PS	HCS, afilado
clean PMMA	Cortes limpios en PMMA	BIM, afilado



Calidad para uno resultados óptimos

HCS

- ▶ Acero al carbón para su aplicación en materiales más blandos, como madera blanda, tablas de fibra de madera y plásticos blandos.

BIM

- ▶ Bimetal, una combinación flexible de HSS y HCS para los más exigentes. Especialmente indicada para uso con madera dura, materiales abrasivos de madera, plástico duro, así como materiales más duros, ej., metal no ferroso y metal.
- ▶ Las hojas de sierra bimetal (BIM), que son especialmente flexibles, se utilizan, por ejemplo, cuando existe riesgo de rotura del vástago.
- ▶ Su vida útil es aproximadamente el doble que la de las hojas HSS y unas diez veces superior a la de las hojas HCS. Por otra parte, también resulta especialmente atractiva su relación calidad-precio.

HSS

- ▶ Acero de corte rápido de alto rendimiento, de temple total para su aplicación en los materiales más duros, como metal, aluminio y metal no ferroso.

HM

- ▶ Las hojas de sierra de carburo de tungsteno son especialmente potentes.
- ▶ Los dientes de carburo de tungsteno atraviesan plásticos reforzados con fibra de vidrio, placas de fibra de cemento.
- ▶ Los listones de dientes de carburo de tungsteno cortan el acero inoxidable.
- ▶ Un recubrimiento con granulado de carburo de tungsteno corta materiales abrasivos, como azulejos o plástico de fibra de vidrio.

La geometría correcta es lo importante



Hojas de sierra caladora Speed for Metal

Velocidad de corte insuperable y gran duración en metal

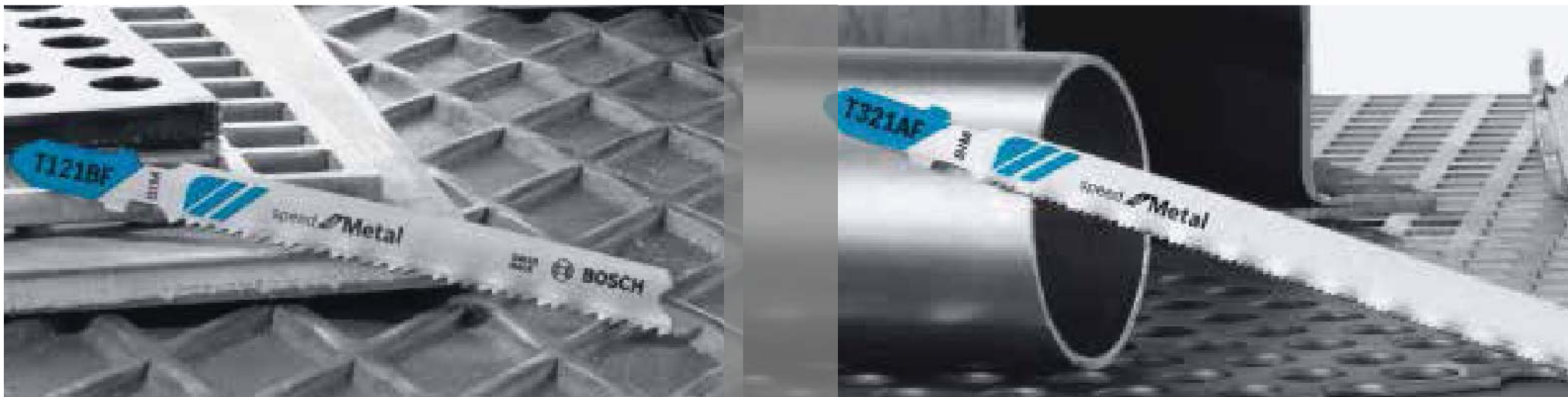

La relevancia del acero como el material de construcción más importante aumenta cada día. Los componentes de metal se deben cortar por longitud o adaptarse en tamaño para poder cumplir las exigencias dimensionales o espaciales en el lugar de la obra.

Las hojas de sierra caladora convencionales para metal resultan a menudo decepcionantes en cuanto a su velocidad de corte y vida útil, por lo que no responden a las expectativas de los usuarios profesionales. Las nuevas hojas de sierra caladora de la serie Speed for Metal ofrecen una velocidad de corte nunca vista y una duración superior al cortar metal, p. ej., cortar chapas perforadas gruesas o perfiles metálicos de pared gruesa.

Con una selección del material y una configuración de herramienta optimizadas para metal se consiguió un rendimiento de corte inigualable:

- ▶ Velocidad de corte un 50% superior
- ▶ Vida útil triplicada en comparación con hojas de sierra de calar de acero HSS convencionales

	T 121 GF Para chapas de metal muy finas	
	T 121 AF Para chapas metálicas y chapas perforadas finas	
	T 121 BF Para chapas metálicas y chapas perforadas de grosor medio	
	T 321 AF Para tubos metálicos y perfiles de pared fina	
	T 321 BF Para tubos metálicos y perfiles de pared gruesa	

Potencia para trabajos fáciles



Ideal para cortes precisos y limpios por ambos lados en laminado y tableros revestidos de plástico.



Con Speed for Wood T 244 D se pueden trazar curvas sin problemas, incluso en tableros de carpintero.



Con Precision for Wood T 144 DP es posible cortar mesadas de cocina y puertas en ángulos exactos.



La nueva hoja de sierra caladora Basic for Inox T 118 GFS está especialmente indicada para trabajar chapas finas de acero inoxidable.



Con Progressor for Wood and Metal T 345 XF se sierra a pie de obra sin problemas tanto madera con clavos, como chapas, tubos y perfiles de aluminio de diferentes grosores.

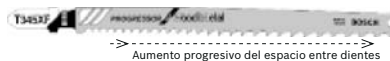

Extraclean for Wood.

Cortes especialmente finos, limpios y sin roturas por ambos lados en madera

No existe hoja similar que realice cortes rectos y sin roturas por ambos lados de la madera.

No importa si la sierra caladora trabaja desde arriba o desde abajo. Ya no será necesario marcar la parte inferior de las maderas de trabajo. Las marcas erróneas pertenecen al pasado. Para trabajos limpios y rectos a una velocidad de corte similar y una mayor vida útil.

Los dientes facilitan el trabajo: el dentado patentado proporciona un resultado de trabajo extraordinario gracias a su geometría de dentado revolucionaria.

Para cada aplicación, la hoja de sierra caladora adecuada

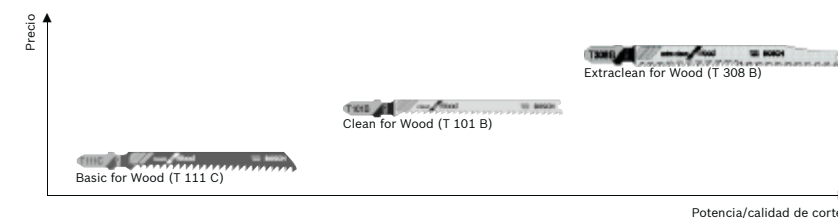

Ideal para adaptar fondos de estantería de madera blanda.



















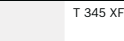



Cortes precisos en las zonas visibles de los cantos.



















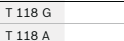



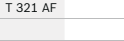

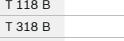

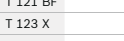



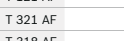

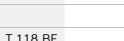
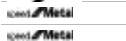
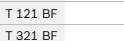



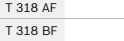







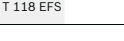







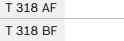









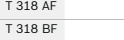

La T 308 BF es idónea para trabajar materiales de tablero de alta calidad plastificados por ambos lados (grosor de capa mín. 0,7 mm).



















Madera y metal

Material de trabajo	Dimensiones máximas de corte (mm)	Denominación	Tipo de corte						
									
 Madera con clavos para construcción	< 65	 		T 345 XF					T 345 XF
 Madera de construcción	< 65	 		T 345 XF					T 345 XF
 Tubos, perfiles y paredes gruesas (abiertos y cerrados)	< 65	 		T 345 XF					T 345 XF
 Aluminio	< 65	 		T 345 XF					T 345 XF
 GFK/Epoxy	< 65	 		T 345 XF					T 345 XF



























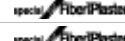

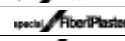



Metal

Material de trabajo	Dimensiones máximas de corte (mm)	Denominación	Tipo de corte						
									
 Chapas	0,5 - 1,5	 		T 118 G					
		 		T 118 A			T 218 A		
		 		T 318 A					
	1 - 3	 		T 121 AF					
		 		T 321 AF					
	1,5 - 4	 					T 118 EOF		
	2,5 - 6	 		T 118 B					
		 		T 318 B					
	1,5 - 10	 		T 121 BF					
		 		T 123 X					T 123 X
3 - 15	 		T 127 D			T 127 D			
 Chapas perforadas	1 - 3	 		T 118 AF					
		 		T 121 AF					
		 		T 321 AF					
	1,5 - 4	 		T 318 AF					
		 					T 118 EOF		
	2,5 - 6	 		T 118 BF					
 Aluminio, metales no ferrosos	< 30	 		T 127 D			T 227 D		
	< 65	 		T 123 X				T 123 X	
	 		T 318 AF						
 Tubos y perfiles (cerrados)	< 30	 		T 318 BF					
	< 65	 		T 123 X				T 123 X	
	 		T 318 AF						
 Perfiles (abiertos)	< 65	 		T 318 BF					
	 		T 318 AF						
 Chapa inoxidable	0,5 - 1,5	 		T 118 GFS					
	1,5 - 4	 		T 118 EFS					

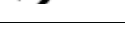
Metal

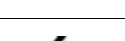
Material de trabajo	Dimensiones máximas de corte (mm)	Denominación	Tipo de corte					
								
 Material tipo sandwich	< 65			T 318 AF				
				T 318 BF				
 Plásticos	< 30			T 127 D			T 227 D	
	< 65			T 318 AF				
 GFK/Epoxy	< 30			T 318 BF				
	< 65			T 127 D			T 227 D	
			T 318 AF					
				T 318 BF				

Aplicaciones especiales

Material de trabajo	Dimensiones máximas de corte (mm)	Denominación	Tipo de corte					
								
 Chapa inoxidable	1,5 - 3			T 118 AHM				
	2 - 5			T 118 EHM				
 GFK/Epoxy	< 50						T 141 HM	
	< 65			T 301 CHM				
 Cartón de yeso	5-50						T 141 HM	
	5-80						T 341 HM	
 Hormigón poroso	< 80						T 341 HM	
								
 Tableros de fibrocemento	5-50						T 141 HM	
	5-80						T 341 HM	
 Azulejos cerámicos	5-10						T 150 Riff	
	5-15						T 130 Riff	
 Plexiglas	2 - 20						T 101 A	
 Telgopor	< 100						T 313 AW	
 Cartón, moqueta y cuero	< 100						T 313 AW	
 Goma	< 100						T 313 AW	
 Fibras de materiales aislantes	< 100						T 313 AW	

Hojas de vástago T para madera

para madera

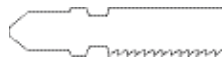

Hojas para madera - Basicas



- ▶ Hojas para las sierras caladoras Bosch profesional e industrial.
- ▶ Vea aplicación en la página 164.



T 119 BO

- ▶ HCS, ondulado, fresado
- ▶ Madera blanda (2-15 mm), madera contrachapada, tablas de virutas prensadas, de madera estratificada, tableros de fibra, especial para cortes curvos

2 608 630 310	2 - 15	2 - 15	56	2	5	Blistér
---------------	--------	--------	----	---	---	---------



T 119 B

- ▶ HCS, ondulado, fresado
- ▶ Madera blanda (2-15 mm), madera contrachapada, tabla de virutas prensadas, de madera estratificada, tableros de fibra

2 608 630 037	2 - 15	2 - 15	67	1,9 - 2,3	5	Blistér
---------------	--------	--------	----	-----------	---	---------



T 111 C

- ▶ HCS, triscada, fresada
- ▶ Madera blanda (4-50 mm), tabla de virutas prensadas, de madera estratificada, tableros de fibra, corte rápido

2 608 667 300	4 - 50	-	74	3	5	Blistér
---------------	--------	---	----	---	---	---------

Hojas para cortes rápidos en madera



- ▶ Hojas para las sierras caladoras Bosch profesional e industrial.
- ▶ Vea aplicación en la página 164.



T 144 D

- ▶ HCS, triscada, rectificada
- ▶ Madera blanda (5-50 mm), tablas de virutas prensadas, de madera estratificada, tableros de fibra

2 608 667 301	5 - 50	74	4 - 5,2	5	Blistér
---------------	--------	----	---------	---	---------



T 244 D

- ▶ HCS, triscada, rectificada
- ▶ Madera blanda (5-50 mm), tablas de virutas prensadas, de madera estratificada, tableros de fibra, especial para corte en curva

2 608 667 302	5 - 50	74	4 - 5,2	5	Blistér
---------------	--------	----	---------	---	---------



T 301 CD

- ▶ HCS, afilado con dientes y ángulo de incidencia
- ▶ Madera blanda, tablas de virutas prensadas, de madera estratificada, tableros de fibra (10-65 mm)

2 608 637 590	10 - 65	-	91	3	5	Blistér
---------------	---------	---	----	---	---	---------

Hojas para cortes rápidos en madera



- ▶ Hojas para las sierras caladoras Bosch profesional e industrial.
- ▶ Vea aplicación en la página 164.



T 344 D

- ▶ HCS, triscada, rectificada
- ▶ Madera gruesa para construcción, madera blanda (5-100 mm), tablas de virutas prensadas, de madera estratificada, tableros de fibra

2 608 667 303	5 - 100	126	4	3	Blistér
---------------	---------	-----	---	---	---------



T 744 D

- ▶ HCS, triscada, rectificada
- ▶ Madera blanda / tableros, madera de construcción gruesa, materiales tipo sandwich

2 608 663 314	5 - 135	154	4	3	Blistér
---------------	---------	-----	---	---	---------

Hojas para cortes limpios en madera



- ▶ Hojas para las sierras caladoras Bosch profesional e industrial.
- ▶ Vea aplicación en la página 164.



T 101 AO

- ▶ HCS, dentado inclinado, afilado con dientes y ángulo de incidencia
- ▶ Madera blanda, madera contrachapada, tableros laminados (1,5-15 mm), especial para corte en curva

2 608 667 304	1,5 - 15	1,5 - 15	56	1,4	5	Blistér
---------------	----------	----------	----	-----	---	---------



T 101 B

- ▶ HCS, afilado con dientes y ángulo de incidencia
- ▶ Madera blanda, tablas de virutas prensadas, de madera estratificada, tableros de fibra (3-30 mm), plásticos (Ø de <30 mm)

2 608 667 305	3 - 30	-	74	2,7	5	Blistér
---------------	--------	---	----	-----	---	---------



T 101 BR

- ▶ HCS, afilado con dientes y ángulo de incidencia
- ▶ Madera blanda, tablas de virutas prensadas, de madera estratificada, tableros de fibra (3-30 mm), tableros laminados, superficie limpia

2 608 667 306	3 - 30	-	74	2,5	5	Blistér
---------------	--------	---	----	-----	---	---------



T 101 D

- ▶ HCS, afilado con dientes y ángulo de incidencia
- ▶ Madera blanda, tablas de virutas prensadas, de madera estratificada, tableros de fibra (10-45 mm)

2 608 667 307	10 - 45	-	74	4 - 5,2	5	Blistér
---------------	---------	---	----	---------	---	---------



T 301 CD

- ▶ HCS, afilado con dientes y ángulo de incidencia
- ▶ Madera blanda, tablas de virutas prensadas, de madera estratificada, tableros de fibra (10-65 mm)

2 608 637 590	10 - 65	-	91	3	5	Blistér
---------------	---------	---	----	---	---	---------

Hojas para cortes extra limpios en madera

- extra-clean HardWood**
- ▶ Hojas para las sierras caladoras Bosch profesional e industrial.
 - ▶ Ve a aplicación en la página 164.



T 308 B

- ▶ HCS, afilado con dientes y ángulo de incidencia para madera blanda y derivados de la madera no abrasivos

2 608 667 309	5 - 50	5 - 50	91	2,2 XC	5	Blistér
---------------	--------	--------	----	--------	---	---------

T 308 BO

- ▶ HCS, afilado con dientes y ángulo de incidencia
- ▶ Madera blanda y derivados de la madera no abrasivos, especial para corte en curva

2 608 667 308	5 - 50	5 - 50	117	2,2 XC	5	Blistér
---------------	--------	--------	-----	--------	---	---------

Hojas progresor para madera

- PROGRESSOR HardWood**
- ▶ Hojas para las sierras caladoras Bosch profesional e industrial.
 - ▶ Ve a aplicación en la página 164.



T 234 X

- ▶ HCS, afilado con dientes y ángulo de incidencia.
- ▶ Madera blanda (3-65 mm), tablas de virutas prensadas, de madera estratificada, tableros de fibra.

2 608 633 523	2 - 65	91	2 - 3	3	Blistér
2 608 667 519	2 - 65	91	2 - 3	3	Blistér

Hojas de vástago T para madera dura



Hojas para cortes extra limpios en madera dura

- extra-clean HardWood**
- ▶ Hojas para las sierras caladoras Bosch profesional e industrial.
 - ▶ Ve a aplicación en la página 164.

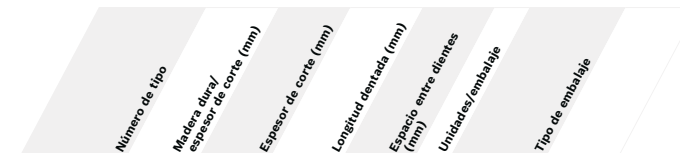

T 308 BF

- ▶ BIM, afilado con dientes y ángulo de incidencia para madera dura y derivados de la madera abrasivos

2 608 636 569	<50	5 - 50	91	2,2 XC	5	Blistér
---------------	-----	--------	----	--------	---	---------

T 308 BOF

- ▶ BIM, afilado con dientes y ángulo de incidencia
- ▶ para madera dura y derivados de la madera abrasivos, especial para corte en curva

2 608 636 663	5 - 50	5 - 50	91	2,2 XC	3	Blistér
---------------	--------	--------	----	--------	---	---------

Hojas para cortes limpios en madera dura

- clean HardWood**
- ▶ Hojas para las sierras caladoras Bosch profesional e industrial.
 - ▶ Ve a aplicación en la página 164.



T 101 BF

- ▶ BIM, afilado con dientes y ángulo de incidencia
- ▶ Madera dura, laminados, tableros laminados/HPL (3-30 mm), GFK/epoxi (Ø de <30 mm)

2 608 634 234	3 - 30	3 - 30	74	2,7	5	Blistér
---------------	--------	--------	----	-----	---	---------

Hojas para cortes rápidos en madera dura

- speed HardWood**
- ▶ Hojas para las sierras caladoras Bosch profesional e industrial.
 - ▶ Ve a aplicación en la página 164.



T 144 DF

- ▶ BIM, triscado, afilado
- ▶ Madera dura y blanda (5-50 mm), todo tipo de tablero, incluso laminados

2 608 636 661	5 - 50	5 - 50	74	4 - 5,2	3	Blistér
---------------	--------	--------	----	---------	---	---------

Hojas de sierra de calar – Precision for Hard Wood

precision **HardWood** ▶ Hojas para las sierras caladoras Bosch profesional e industrial. Vea aplicación en la página 164.

Número de tipo	Madera dura / espesor de corte (mm)	Tableros laminados (mm)	Longitud dentada (mm)	Espacio entre dientes (mm)	Unidades/embalaje	Tipo de embalaje
----------------	-------------------------------------	-------------------------	-----------------------	----------------------------	-------------------	------------------



T 308 BFP

- ▶ BIM, afilado con dientes y ángulo de incidencia.
- ▶ Madera dura y derivados de la madera abrasivos, especial para cortes limpios con angular preciso.

2 608 636 834	5-50	5-50	117	2,2	3	Blistér
---------------	------	------	-----	-----	---	---------

Hojas de vástago T para madera y metal

Hojas progresor para madera y metal

PROGRESSOR **ood metal** ▶ Dientes progresivos, mayor velocidad de corte. Vea aplicación en la página 166.

Número de tipo	Madera de construcción con clavos, espesor de corte (mm)	Tablero (mm)	Longitud dentada (mm)	Espacio entre dientes (mm)	Unidades/embalaje	Tipo de embalaje
----------------	--	--------------	-----------------------	----------------------------	-------------------	------------------



T 345 XF

- ▶ BIM, triscada, fresada.
- ▶ Madera con clavos para construcción (<65 mm), derivados de la madera, plásticos, chapas, tubos/perfiles, incluso aluminio (Ø de 3-10 mm).

2 608 634 993	<65	-	106	2,4 - 5	3	Blistér
2 608 636 829	<65	-	106	2,4 - 5	3	Blistér

Hojas de vástago T para metal



Hojas para metal - Basicas

basic **Meta** ▶ Hojas para las sierras caladoras Bosch profesional e industrial. Vea aplicación en la página 166.

Número de tipo	Corte metal (mm)	Longitud dentada (mm)	Espacio entre dientes (mm)	Unidades/embalaje	Tipo de embalaje
----------------	------------------	-----------------------	----------------------------	-------------------	------------------



T 118 G

- ▶ HSS, ondulado, fresado. Chapas muy finas (0,5-1,5 mm)

2 608 668 144	0,5 - 1,5	67	0,7	5	Blistér
---------------	-----------	----	-----	---	---------



T 118 A

- ▶ HSS, ondulado, fresado. Chapas finas (1-3 mm)

2 608 668 145	1 - 3	67	1,1 - 1,5	5	Blistér
---------------	-------	----	-----------	---	---------



T 118 B

- ▶ HSS, ondulado, fresado. Chapas semigruesas (2,5-6 mm)

2 608 668 146	2,5 - 6	67	1,9 - 2,3	5	Blistér
---------------	---------	----	-----------	---	---------



T 218 A

- ▶ HSS, ondulado, fresado. Chapas finas (1-3 mm), especial para corte en curva

2 608 631 032	1 - 3	67	1,1 - 1,5	5	Blistér
---------------	-------	----	-----------	---	---------



T 318 A

- ▶ HSS, ondulado, fresado. Chapas finas (1-3 mm), tubos + perfiles, incluso aluminio (Ø de <65 mm)

2 608 631 319	1 - 3	106	1,2	5	Blistér
---------------	-------	-----	-----	---	---------



T 318 B

- ▶ HSS, ondulado, fresado
- ▶ Chapas semigruesas (2,5-6 mm), tubos + perfiles, incluso aluminio (Ø de <65 mm), corte de ángulo preciso

2 608 631 404	2,5 - 6	106	2	5	Blistér
---------------	---------	-----	---	---	---------

Hojas para metal – Flexible



- ▶ Hojas para las sierras caladoras Bosch profesional e industrial.
- ▶ Vea aplicación en las páginas 166.



T 118 AF
 ▶ BIM, ondulado, fresado. Chapas finas, chapas perforadas (1-3 mm)

2 608 636 665	1 - 3	67	1,1 - 1,5	3	Blíster
---------------	-------	----	-----------	---	---------

T 318 AF
 ▶ BIM, ondulado, fresado
 ▶ Chapas finas, chapas perforadas (1-3 mm), materiales tipo sandwich (<65 mm), tubos + perfiles abiertos, incluso aluminio (ø <65 mm), GFK/epoxi (<65 mm)

2 608 636 668	1 - 3	106	1,1	3	Blíster
---------------	-------	-----	-----	---	---------

T 118 EOF
 ▶ BIM, ondulado, fresado
 ▶ Chapas finas, chapas perforadas (1,5-4 mm), especial para corte en curva

2 608 636 667	1,5 - 4	57	1,5	3	Blíster
---------------	---------	----	-----	---	---------

T 118 BF
 ▶ BIM, ondulado, fresado
 ▶ Chapas semigruesas, chapas perforadas (2,5-6 mm)

2 608 636 666	2,5 - 6	67	1,9 - 2,3	3	Blíster
---------------	---------	----	-----------	---	---------

T 318 BF
 ▶ BIM, triscada, fresada
 ▶ Chapas semigruesas, chapas perforadas (2,5-6 mm), materiales tipo sandwich (<65 mm), tubos + perfiles abiertos, incluido el aluminio (ø <65 mm), GFK/epoxi (<65 mm)

2 608 636 669	2,5 - 6	106	1,8	3	Blíster
---------------	---------	-----	-----	---	---------

Hojas para metal – Speed for Metal



- ▶ Hojas para las sierras caladoras Bosch profesional e industrial.
- ▶ Vea aplicación en la página 166.



T 121 AF
 ▶ Chapas finas, chapas perforadas (1-3 mm)

2 608 636 698	1 - 3	1 - 3	92	1,2	3	Blíster
2 608 636 832	1 - 3	1 - 3	67	1,2	3	Blíster

T 121 BF
 ▶ Chapas semigruesas, chapas perforadas (2,5-6 mm)

2 608 636 701	2,5 - 6	2,5 - 6	92	2	3	Blíster
2 608 636 833	2,5 - 6	2,5 - 6	67	2,0	3	Blíster

T 321 AF
 ▶ Chapas finas, chapas perforadas (1-3 mm), materiales tipo sandwich (<65 mm), tubos de pared fina, perfiles cerrados + abiertos, incl. aluminio (ø <65 mm), GFK/epoxi (<65 mm)

2 608 636 704	1 - 3	< 65	132	1,2	3	Blíster
2 608 636 831	0,5 - 1,5	0,5 - 1,5	67	0,8	3	Blíster

Hojas para metal – Speed for Metal



- ▶ Hojas para las sierras caladoras Bosch profesional e industrial.
- ▶ Vea aplicación en la página 166.



T 321 BF
 ▶ Chapas de grosor medio, chapas perforadas (2,5-6 mm), materiales tipo sandwich (<65 mm), tubos de pared gruesa, perfiles cerrados + abiertos, incl. aluminio (ø <65 mm), GFK/epoxi (<65 mm)

2 608 636 706	2,5 - 6	< 65	132	2	3	Blíster
---------------	---------	------	-----	---	---	---------

Hojas Progresivas para Acero



- ▶ Dientes progresivos, mayor velocidad de corte.
- ▶ Vea aplicación en la página 166.



T 123 X
 ▶ HSS, triscado, fresado.
 ▶ Chapas de finas a gruesas (1,5-10 mm), tubos + perfiles, incluso aluminio (ø de <30 mm).

2 608 638 472	1,5 - 10	-	74	1,2 - 2,6	3	Blíster
2 608 668 574	1,5 - 10	< 30	74	1,2 - 2,6	3	Blíster

Hojas para aluminio



- ▶ Seguetas para las sierras caladoras Bosch profesional e industrial.
- ▶ Vea aplicación en la página 166.



T 127 D
 ▶ HSS, triscado, fresado.
 ▶ Chapas de finas a gruesas (3-15 mm), tubos + perfiles (ø de <30 mm).

2 608 631 017	3 - 15	<30	<30	74	3	5	Blíster
2 608 668 575	3 - 15	<30	<30	74	3	5	Blíster

Hojas de vástago T para acero inoxidable



Hojas especiales para acero inoxidable



- ▶ Hojas para las sierras caladoras Bosch profesional e industrial.
- ▶ Vea aplicación en la página 166.

Número de tipo	Espesor de corte (mm)	Longitud dentada (mm)	Espacio entre dientes (mm)	Unidades/embalaje	Tipo de embalaje
----------------	-----------------------	-----------------------	----------------------------	-------------------	------------------



T 118 GFS

- ▶ BIM, ondulado, fresado
- ▶ Serrar acero fino, inoxidable

2 608 636 664	0,5 - 1,5	57	0,8	3	Blister
---------------	-----------	----	-----	---	---------



T 118 EFS

- ▶ BIM, ondulado, fresado
- ▶ Serrar acero fino, inoxidable

2 608 636 499	1,5 - 4	57	1,4	3	Blister
---------------	---------	----	-----	---	---------

Hojas de vástago T para aplicaciones especiales



Hojas especiales para acero inoxidable



- ▶ Hojas para las sierras caladoras Bosch profesional e industrial.
- ▶ Vea aplicación en la página 167.

Número de tipo	Corte inox (mm)	Longitud dentada (mm)	Espacio entre dientes (mm)	Unidades/embalaje	Tipo de embalaje
----------------	-----------------	-----------------------	----------------------------	-------------------	------------------



T 118 AHM

- ▶ Listón de carburo de tungsteno, soldado con laser, con dientes afilados
- ▶ Chapas finas de acero inoxidable (Inox) (1,5-3 mm)

2 608 630 663	1,5 - 3	59	1,1	3	Blister
---------------	---------	----	-----	---	---------



T 118 EHM

- ▶ Listón de carburo de tungsteno, soldado con laser, con dientes afilados
- ▶ Chapas semigruesas de acero inoxidable (Inox) (2-5 mm)

2 608 630 665	2 - 5	59	1,4	3	Blister
---------------	-------	----	-----	---	---------



Hojas especiales para acrílico



- ▶ Hojas para las sierras caladoras Bosch profesional e industrial.
- ▶ Vea aplicación en la página 167.

Número de tipo	Plexiglás (mm)	Longitud dentada (mm)	Espacio entre dientes (mm)	Unidades/embalaje	Tipo de embalaje
----------------	----------------	-----------------------	----------------------------	-------------------	------------------



T 101 A

- ▶ HSS, afilado con dientes y ángulo de incidencia
- ▶ Acrílico, plexiglás, policarbonato (2-20 mm)

2 608 631 010	2 - 20	74	2	5	Blister
---------------	--------	----	---	---	---------

Hojas especiales para cerámica, azulejos



- ▶ Hojas para las sierras caladoras Bosch profesional e industrial.
- ▶ Vea aplicación en la página 167.

Número de tipo	Azulejos cerámicos (mm)	Longitud dentada (mm)	Unidades/embalaje	Tipo de embalaje
----------------	-------------------------	-----------------------	-------------------	------------------



T 130 Riff

- ▶ Recubierto de metal duro, con tamaño de grano 30
- ▶ Azulejos cerámicos blandos, hierro fundido (5-15 mm), corte basto

2 608 667 310	5 - 15	59	3	Blister
---------------	--------	----	---	---------



T 150 Riff

- ▶ Recubierto de metal duro, con tamaño de grano 50
- ▶ Azulejos cerámicos blandos, hierro fundido (5-10 mm), corte fino

2 608 633 105	5-10	59	3	Blister
---------------	------	----	---	---------

Hojas especiales para cerámica, azulejos



- ▶ Hojas para las sierras caladoras Bosch profesional e industrial.
- ▶ Vea aplicación en la página 167.

Número de tipo	Porexpan, aislamiento (mm)	Cartón, moqueta, cuero (mm)	Goma [mm]	Longitud total [mm]	Unidades/embalaje	Tipo de embalaje
----------------	----------------------------	-----------------------------	-----------	---------------------	-------------------	------------------



T 313 AW

- ▶ HCS, cuchilla con afilado ondulado
- ▶ Cartón, porexpán, alfombras, cuero, caucho (<100 mm)

2 608 635 187	<100	<100	<100	152	3	Blister
---------------	------	------	------	-----	---	---------

Hojas especiales para plásticos abrasivos

- special Synthetics**
- ▶ Hojas para las sierras caladoras Bosch profesional e industrial.
 - ▶ Vea aplicación en la página 167.

Número de tipo	GFK/Epoxi (mm)	Longitud dentada (mm)	Espacio entre dientes (mm)	Unidades/embalaje	Tipo de embalaje
T 301 CHM					
▶ Listón de carburo de tungsteno, soldado con laser, dientes afilados.					
▶ GFK/epoxi, Corian (ø <65 mm)					
2 608 633 164	<65	91	3,3	3	Blister

Hojas especiales para materiales de fibra y cemento

- special FiberPlaster**
- ▶ Hojas para las sierras caladoras Bosch profesional e industrial.
 - ▶ Vea aplicación en la página 167.

Número de tipo	Placas (mm)	Longitud dentada (mm)	Espacio entre dientes (mm)	Unidades/embalaje	Tipo de embalaje
T 141 HM					
▶ Dientes de carburo de tungsteno, triscado					
▶ GFK/epoxi (5-20 mm), tablaroca, placas de fibra de cemento (5-50 mm)					
2 608 667 311	5 - 50	74	4,3	3	Blister
T 341 HM					
▶ Reforzado con metal duro, triscado					
▶ GFK/epoxi (5-50 mm), pladur, placas de fibra de cemento (<80 mm)					
2 608 633 176	5 - 80	132	4,3	3	Blister

¡NOVEDAD! Para resultados de corte limpios en PP fabricado a medida para cada aplicación



La geometría de la cuchilla y el dentado han sido especialmente optimizados para trabajar con materiales plásticos

- ▶ Para cortar sin problemas y de forma precisa polipropileno y materiales blandos termoplásticos.
- ▶ Sin fundiciones.
- ▶ Sin resoldaduras.

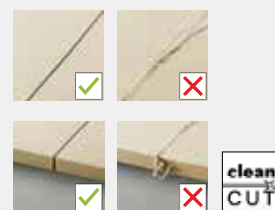

Geometría de dentado optimizada

- ▶ Evita la formación de tensión de deformación permanente.
- ▶ Para una visión libre de la línea de corte marcada.

Hojas de sierra de calar - Clean for PP

- ▶ Vea aplicación en la página 165.

Número de Tipo	Tableros de polipropileno (mm)	Tubos, perfiles y barras de polipropileno (mm)	Tableros de poliestireno (mm)	Tubos, perfiles y barras de poliestireno (mm)	Longitud dentada (mm)	Espacio entre dientes (mm)	Unidades/embalaje	Tipo de embalaje
T 102 D								
▶ HCS, afilado con dientes y ángulo de incidencia.								
▶ Cortes limpios en tableros, perfiles y tubos de PP y PE.								
2 608 667 520	5 - 30	<30	5 - 30	<30	100	4,0	3	Blister

Hojas de sierra de calar - Clean for PVC

- ▶ Vea aplicación en la página 165.

Número de Tipo	Tableros de PVC (mm)	Tubos, perfiles y barras de PVC (mm)	Tableros de poliamida (mm)	Tubos, perfiles y barras de poliamida (mm)	Tableros de poliestireno (mm)	Tubos, perfiles y barras de poliestireno (mm)	Longitud dentada (mm)	Espacio entre dientes (mm)	Unidades/embalaje	Tipo de embalaje
T 102 H										
▶ HCS, afilado con dientes y ángulo de incidencia.										
▶ Cortes limpios en tableros, perfiles y tubos de PVC, PA, PS.										
2 608 667 521	3-30	<30	3-30	<30	3-30	<30	100	2,3	3	Blister

Hojas de sierra de calar – Clean for PMMA

clean ▶ Vea aplicación en la página 165.

Número de Tipo	Tableros de polimetilmetacrilato (mm)	Longitud dentada (mm)	Espacio entre dientes (mm)	Unidades/embalaje	Tipo de embalaje
T 102 BF					
▶ BIM, triscada, dientes destalonados.					
▶ Cortes limpios en tableros de PMMA.					
2 608 636 830	2-20	92	1,8	3	Blister

Set Especial para Laminados – Encastre T

Número de tipo	Contenido del set	Unidades/embalaje	Tipo de embalaje
2 608 636 670	T 101 BIF Special for Laminare	2	Blister
	T 101 AOF Special for Laminare	1	

Hojas de vástago U para madera

Hojas para madera – Basicas

basic ▶ Hojas para las sierras caladoras Bosch profesional e industrial.

Número de tipo	Madera blanda/ espesor de corte (mm)	Tablero (mm)	Longitud dentada (mm)	Espacio entre dientes (mm)	Unidades/embalaje	Tipo de embalaje
U 19 BO						
▶ HCS, ondulado, fresado						
▶ Madera blanda (2-15 mm), madera contrachapada, tablas de virutas prensadas, de madera estratificada, tableros de fibra, especial para corte en curva						
2 608 630 567	2 – 15	2 – 15	52	2	3	Blister
U 111 C						
▶ HCS, triscada, fresada						
▶ Madera blanda (4-50 mm), tablas de virutas prensadas, de madera estratificada, tableros de fibra						
2 608 630 566	4 – 50	4 – 50	74	3	3	Blister

Hojas para cortes limpios en madera

clean ▶ Hojas para las sierras caladoras Bosch profesional e industrial.

Número de tipo	Madera blanda/ espesor de corte (mm)	Tablero (mm)	Longitud dentada (mm)	Espacio entre dientes (mm)	Unidades/embalaje	Tipo de embalaje
U 101 B						
▶ HCS, afilado con dientes y ángulo de incidencia						
▶ Madera blanda, tablas de virutas prensadas, de madera estratificada, tableros de fibra (3-30 mm), plásticos (3 -30 mm)						
2 608 630 565	3 – 30	3 – 30	82	2,7	3	Blister

Hojas para cortes rápidos en madera

speed ▶ Hojas para las sierras caladoras Bosch profesional e industrial.

Número de tipo	Madera blanda/ espesor de corte (mm)	Tablero (mm)	Longitud dentada (mm)	Espacio entre dientes (mm)	Unidades/embalaje	Tipo de embalaje
U 144 D						
▶ HCS, triscada, rectificada						
▶ Madera blanda (5-50 mm), tablas de virutas prensadas, de madera estratificada, tableros de fibra						
2 608 630 568	5 – 50	-	82	4 – 5,2	3	Blister

Hojas de vástago U para metal

Hojas para metal - Basicas

basic ▶ Hojas para las sierras caladoras Bosch profesional e industrial.

Número de tipo	Espesor de corte (mm)	Longitud dentada (mm)	Espacio entre dientes (mm)	Unidades/embalaje	Tipo de embalaje
U 118 G					
▶ HSS, ondulado, fresado. Chapas muy finas (0,5-1,5 mm)					
2 608 631 770	0,5 – 1,5	52	0,7	3	Blister
U 118 A					
▶ HSS, ondulado, fresado. Chapas finas (1-3 mm)					
2 608 631 511	1 – 3	62	1,1 – 1,5	3	Blister
U 118 B					
▶ HSS, ondulado, fresado. Chapas semigruesas (2,5-6 mm)					
2 608 631 771	2,5 – 6	62	1,9 – 2,3	3	Blister

Hoja especial para aluminio



▶ Hojas para las sierras caladoras Bosch profesional e industrial.

Número de tipo	Chapas (mm)	Aluminio, tubos, perfiles (mm)	Longitud dentada (mm)	Espacio entre dientes (mm)	Unidades/embalaje	Tipo de embalaje
----------------	-------------	--------------------------------	-----------------------	----------------------------	-------------------	------------------



U 127 D

- ▶ HSS, triscado, fresado
- ▶ Chapas de finas a gruesas (3-15 mm), tubos + perfiles (ø de <30 mm)

2 608 631 512	3 - 15	< 30	74	3	3	Blistér
---------------	--------	------	----	---	---	---------

Set Especial para Laminados - Encastre U



Número de tipo	Contenido del set	Unidades/embalaje	Tipo de embalaje
----------------	-------------------	-------------------	------------------

2 608 636 430	U 1 BIF Special for Laminate	2	Blistér
	U 1 AOF Special for Laminate	1	

Hojas de vástago T Doble

para madera



Hojas para cortes rápidos en madera



▶ Hojas para las sierras caladoras Bosch profesional e industrial.

Número de tipo	Madera blanda, placas (mm)	Longitud dentada (mm)	Espacio entre dientes (mm)	Unidades/embalaje	Tipo de embalaje
----------------	----------------------------	-----------------------	----------------------------	-------------------	------------------



T 44 D

- ▶ HCS, triscada, rectificada
- ▶ Madera blanda (5-50 mm), tablas de virutas prensadas, de madera estratificada, tableros de fibra

2 608 630 010	5-50	61	4	5	Blistér
---------------	------	----	---	---	---------

Hojas de vástago Makita

para madera

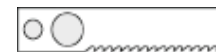

Hojas para madera - Basicas



▶ Hojas para las sierras caladoras Bosch profesional e industrial.

Número de tipo	Madera blanda, placas (mm)	Longitud dentada (mm)	Espacio entre dientes (mm)	Unidades/embalaje	Tipo de embalaje
----------------	----------------------------	-----------------------	----------------------------	-------------------	------------------



MA 111 C

- ▶ HCS, triscada, fresada
- ▶ Madera blanda (4-50 mm), tablas de virutas prensadas, de madera estratificada, tableros de fibra

2 608 637 572	4-50	62	3	5	Blistér
---------------	------	----	---	---	---------

Hojas de vástago Makita

para metal



Hojas para metal



▶ Hojas para las sierras caladoras Bosch profesional e industrial.

Número de tipo	Espesor de corte (mm)	Longitud dentada (mm)	Espacio entre dientes (mm)	Unidades/embalaje	Tipo de embalaje
----------------	-----------------------	-----------------------	----------------------------	-------------------	------------------



MA 118 A

- ▶ HSS, ondulado, fresado. Chapas finas (1-3 mm)

2 608 631 781	1 - 3	62	1.1	5	Blistér
---------------	-------	----	-----	---	---------

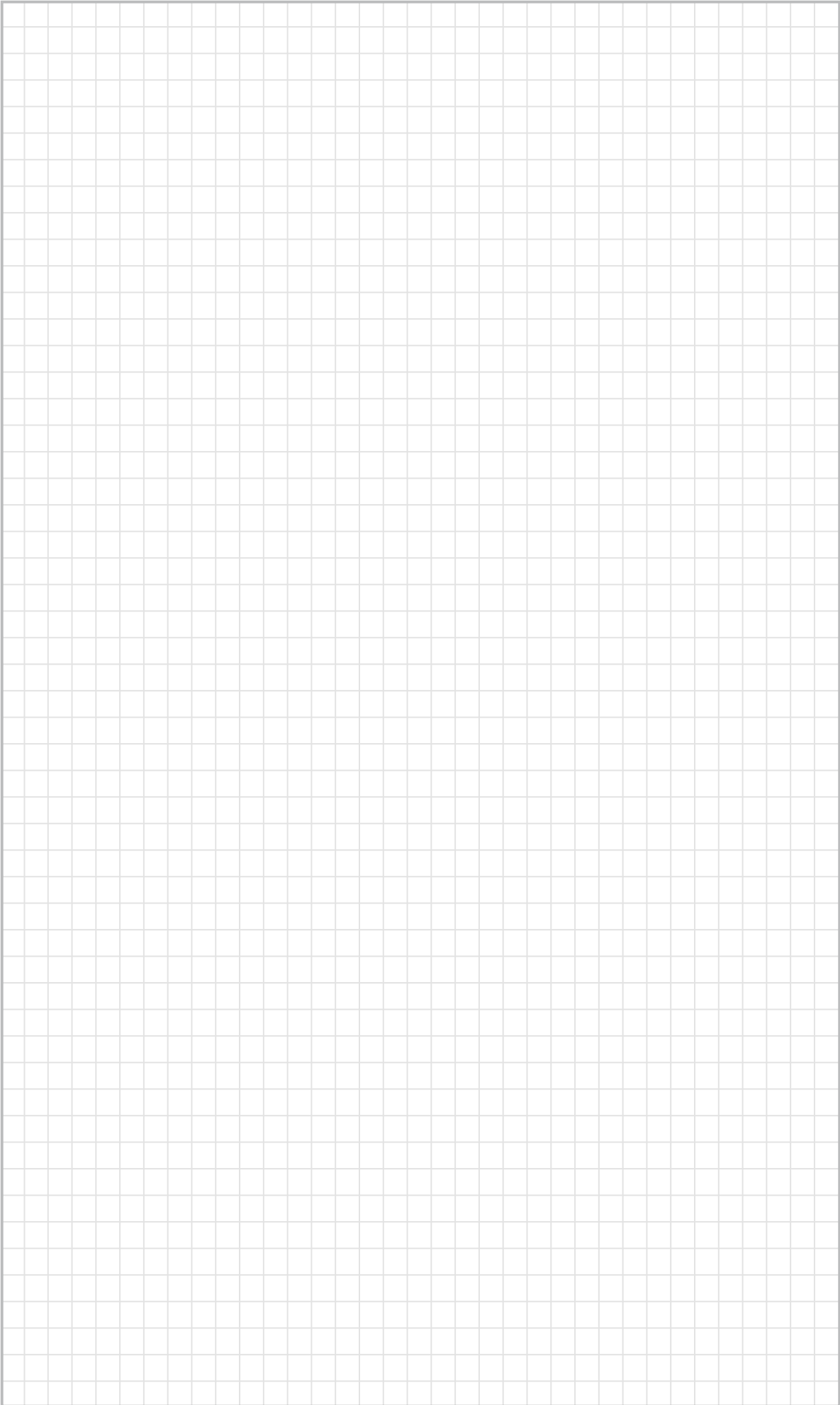

Un programa bien estructurado: **programa de hojas de sierra sable de Bosch**

La elección adecuada de la hoja de sierra sable repercutirá considerablemente en el resultado del corte. De gran importancia es la clase de material a trabajar y, sobre todo, el particular grado de calidad requerido en el corte. Para facilitar la elección, Bosch ha estructurado el surtido de hojas de sierra sable a partir de criterios de aplicación: los colores y nombres del producto identifican la gama de aplicaciones; los pictogramas ofrecen información acerca de la especial característica de una hoja. Junto a estas guías para orientarse, la base del éxito sigue siendo una calidad de los productos que no admite dudas. En función de las diferentes tareas, se hayan disponibles óptimas hojas de corte de diferentes materiales.



Gris – para maderas duras y blandas.

Nombre del producto	Características especiales	Tipo de la hoja
basic Wood	Buena y apropiada	HCS, fresado
top Wood	Rápida y eficaz	HCS, afilado



Azul – para metal.

Nombre del producto	Características especiales	Tipo de la hoja
basic Metal	Buena y económica	HSS, fresado
flexible Metal	Irrompible, durable	BIM, fresado
heavy Metal	Firme y precisa	BIM, fresado
endurance heavyMetal	Larga vida en acero	BIM, Micro Edge Geometry



Blanco – para trabajo en madera con metal.

Nombre del producto	Características especiales	Tipo de la hoja
flexible Wood to Metal	Resistente a las roturas y duradero	BIM, fresado
heavy Wood to Metal	Firme y precisa	BIM, fresado



Negro – para aplicaciones especiales

Nombre del producto	Características especiales	Tipo de la hoja
special Ice	Para material congelado	Acero inoxidable, fresado
special FiberPlaster	Para fibra de cemento y derivados	HM, afilado
special CastBrick	Para tubos de acero fundido, ladrillo rojo	HM, RIFF
special Soft-Material	Para materiales blandos	Cuchilla HCS

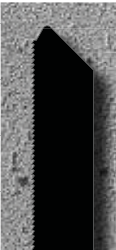

El nuevo estándar en trabajos de corte en metal

La Endurance for Heavy Metal es la nueva hoja de sierra sable de metal para los más exigentes. La geometría patentada de 2 x 2 dientes, combinada con la innovadora Geometría Micro-Edge la convierten en la hoja de sierra sable de metal más resistente del mercado.

Innovadora Geometría Micro-Edge:

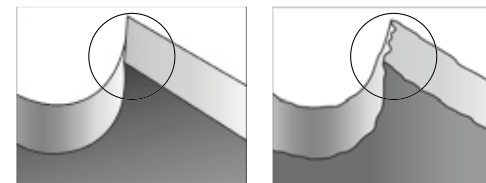

Endurance for Heavy Metal con Geometría Micro-Edge

Hoja de sierra sable estándar

- Elección de material orientada a su aplicación
- Procedimientos de fabricación especiales
- Tratamiento innovador de las aristas de corte

Resultado: una durabilidad hasta ahora jamás conseguida. El nuevo estándar en los trabajos de corte en metal.

Máxima vida útil, rendimiento excepcional:

- Durabilidad extremadamente elevada
- Máximo rendimiento real en comparación con las hojas de sierra sable de metal más comunes del mercado

Bosch



Endurance for Heavy Metal
Hasta un 50% más de cortes en metal gracias a la Geometría Micro-Edge.*

* Fuente: Bosch, probada con S936BEF en un tubo de 1", 33.7 x 27.2 mm, sin movimiento pendular, avance 50 N.

Las aleaciones de las hojas de sierra de Bosch de un vistazo

HCS

- ▶ Acero al carbono para su aplicación en materiales más blandos, como madera, tablas de fibra de madera y plásticos blandos

HM

- ▶ Hojas de sierra de metal duro para su aplicación con acero inoxidable, metal y materiales abrasivos, como plástico reforzado con fibra de vidrio o concreto poroso

BIM

- ▶ Bimetal, una combinación de HCS y HSS irrompible y de gran flexibilidad, con un filo extremadamente resistente
- ▶ Para aplicación universal y cortes rápidos en tubos, perfiles y chapas delgadas, así como madera con clavos/metal

Diamante

- ▶ Hojas de sierra sable con recubrimiento de diamante, especial para cortar tubos de acero fundido y materiales muy abrasivos como plástico reforzado con fibra de vidrio



Las nuevas hojas de sierra sable de la serie BEF son ideales para realizar cortes angulares precisos en perfiles metálicos de paredes delgadas.



Las nuevas hojas de sierra sable para metal de la serie VF son especialmente apropiadas para trabajos de demolición.



Con las nuevas hojas de sierra sable Heavy for Wood and Metal puede cortar a pie de obra todo lo que se le ponga por delante: madera con clavos, perfiles de marco de madera con metal, tubos y perfiles de plástico. Ideal para trabajos de demolición.













































Corte controlado y potente. Heavy for Metal S 920 CF ofrece cortes de ángulo precisos no solo en estructuras metálicas, sino también al cortar perfiles pesados. Con pocas vibraciones, resulta ideal para utilizarla con un dispositivo de cortar tubos.

Usted pone el objetivo, nosotros la hoja adecuada.























Metal

Material de trabajo	Dimensiones máximas de corte (mm)	Denominación	Longitud de hoja, en mm	Tipo de corte Estándar			Tipo de corte Especial				
				Recto, fino	Recto, grueso	Curvo	Corte angular preciso	Corte enrasado	Delgado y grueso	Trabajos de demolición y salvamento	
	1 - 3	basic/Metal	150	S 918 AF							
	2 - 8	basic/Metal	150	S 918 BF							
	0,7 - 3	flexible/Metal	225	S 1122 AF							
	1,5 - 6	flexible/Metal	100			S 422 BF					
	2 - 12	heavy/Metal	200	S 1025 VF							
	3 - 8	enduro/Metal	150	S 936 BEF			S 936 BEF				
		enduro/Metal	225	S 1136 BEF			S 1136 BEF				
		flexible/Metal	225	S 1122 BF					S 1122 BF		
	4 - 12	enduro/Metal	150		S 936 CHF		S 936 CHF				
		enduro/Metal	150		S 930 CF		S 930 CF				S 930 CF
enduro/Metal		225		S 1136 CHF		S 1136 CHF					
flexible/Metal		225		S 1120 CF		S 1120 CF				S 1120 CF	
enduro/Metal		225		S 1130 CF		S 1130 CF				S 1130 CF	
	< 100	basic/Metal	150	S 918 AF							
		basic/Metal	150	S 918 BF							
	< 100	enduro/Metal	150	S 936 BEF			S 936 BEF				
	< 175	enduro/Metal	225	S 1136 BEF			S 1136 BEF				
	< 100	enduro/Metal	150		S 936 CHF		S 936 CHF				
		enduro/Metal	150		S 930 CF		S 930 CF			S 930 CF	
	< 175	flexible/Metal	225		S 1120 CF		S 1120 CF			S 1120 CF	
		enduro/Metal	225		S 1136 CHF		S 1136 CHF				
		enduro/Metal	225		S 1130 CF		S 1130 CF			S 1130 CF	
	< 100	enduro/Metal	150		S 930 CF		S 930 CF			S 930 CF	
	< 150	heavy/Metal	200	S 1025 VF							
	< 175	flexible/Metal	225		S 1120 CF		S 1120 CF			S 1120 CF	
		enduro/Metal	225		S 1136 CHF		S 1136 CHF				
		enduro/Metal	225		S 1130 CF		S 1130 CF			S 1130 CF	

















Madera y metal

Material de trabajo	Dimensiones máximas de corte (mm)	Denominación	Longitud de hoja, en mm	Tipo de corte Estándar			Tipo de corte Especial			
										
 Madera con clavos/metal	< 100	flexible 	150	S 922 VF						
		heavy 	150		S 611 DF	S 711 DF				
	< 175	flexible 	225	S 1122 HF				S 1122 HF		
		flexible 	225	S 1122 VF				S 1122 VF		
	< 250	flexible 	300	S 1222 VF				S 1222 VF		
 Surtidos	< 175	flexible 	225	S 1122 HF				S 1122 HF		
 Madera, tableros de viruta prensada	< 100	heavy 	150		S 611 DF	S 711 DF				
	< 250	heavy 	300		S 1411 DF					
 Chapas	3 - 10	flexible 	150	S 922 VF						
		flexible 	225	S 1122 VF				S 1122 VF		
	3 - 12	flexible 	300	S 1222 VF				S 1222 VF		
		flexible 	225	S 1122 HF				S 1122 HF		
 Tubos	< 100	flexible 	150	S 922 VF						
	< 175	flexible 	225	S 1122 VF				S 1122 VF		
		flexible 	225	S 1122 HF				S 1122 HF		
	< 250	flexible 	300	S 1222 VF				S 1222 VF		
 Perfiles	< 100	flexible 	150	S 922 VF						
	< 175	flexible 	225	S 1122 VF				S 1122 VF		
		flexible 	225	S 1122 HF				S 1122 HF		
	< 250	flexible 	300	S 1222 VF				S 1222 VF		
 Plásticos, tuberías y perfiles	< 100	heavy 	150		S 611 DF	S 711 DF				
	< 250	heavy 	300		S 1411 DF					
 GFK/ Epoxy	< 50	heavy 	150		S 611 DF	S 711 DF				
	< 60	heavy 	300		S 1411 DF					
	< 100	flexible 	150	S 922 VF						
	< 175	flexible 	225	S 1122 VF				S 1122 VF		
	< 250	flexible 	300	S 1222 VF				S 1222 VF		

Madera

Material de trabajo	Dimensiones máximas de corte (mm)	Denominación	Longitud de hoja, en mm	Tipo de corte Estándar			Tipo de corte Especial			
										
 Madera basta, sin clavos	< 100	basic 	150	S 617 K	S 617 K					
	< 190	top 	240	S 1542 K						
		top 	240	S 1531 L						
 Madera basta, sin clavos	< 100	top 	150	S 644 D		S 644 D				
 Tableros	< 60	top 	150	S 644 D		S 644 D				
 Cortes en pared de madera	< 100	top 	150	S 644 D		S 644 D				
	< 190	top 	240			S 1531 L				
 Madera viva, poda	< 100	basic 	150		S 617 K	S 617 K				
	< 190	top 	240		S 1531 L					
 Plástico	< 100	top 	150	S 644 D		S 644 D				

Aplicaciones especiales

Material de trabajo	Dimensiones máximas de corte (mm)	Denominación	Longitud de hoja, en mm	Tipo de corte Estándar			Tipo de corte Especial			
										
 Cartón, moqueta y cuero	< 100	special 	150	S 713 A		S 713 A				
 GFK/ epoxy	< 100	special 	150	S 641 HM		S 641 HM				
	< 150	special 	300			S 1241 HM				
 Tubos de acero fundido	< 175	special 	225	S 1130 Riff						
 Materiales congelados	< 250	special 	300	S 1211 K						

Hojas de sierra sable para metal

para metal



Hojas para metal - básicas



- ▶ Hojas para las sierras sable Bosch profesional e industrial.
- ▶ Vea aplicación en la página 189.



S 918 AF

- ▶ BIM, ondulada, fresada
- ▶ Chapas finas (1-3 mm), tubos/perfiles finos cerrados (ø <100 mm)

2 608 651 780	5 - 100	1	24	150 x 16 x 0,8	5	Blister
---------------	---------	---	----	----------------	---	---------



S 918 BF

- ▶ BIM, triscada, fresada
- ▶ Chapas semigruesas (2-8 mm), tubos/perfiles cerrados (ø <100 mm)

2 608 651 781	5 - 100	1,8	14	150 x 16 x 0,8	2	Blister
---------------	---------	-----	----	----------------	---	---------

Hojas flexibles para metal



- ▶ Hojas para las sierras sable Bosch profesional e industrial.
- ▶ Vea aplicación en la página 189.

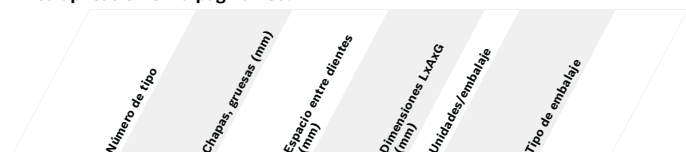

S 422 BF

- ▶ BIM, triscada, fresada
- ▶ Chapas semigruesas (1,5-6 mm), especial para corte en curva

2 608 656 253	1,5-6	1,8 / 14	100 x 16 x 0,9	5	Blister
---------------	-------	----------	----------------	---	---------

Hojas flexibles para metal



- ▶ Hojas para las sierras sable Bosch profesional e industrial.
- ▶ Vea aplicación en la página 189.



S 1122 AF

- ▶ BIM, ondulada, fresada
- ▶ Chapas finas (0.7-3 mm), perfiles/tubos finos (ø <175 mm) corte sencillo y fino, corte enrasado flexible

2 608 656 018	5 - 175	1	24	225 x 19 x 0,9	5	Blister
---------------	---------	---	----	----------------	---	---------



S 1122 BF

- ▶ BIM, triscada, fresada
- ▶ Chapas gruesas (3-8 mm), tubos/perfiles macizos (ø <175 mm), corte enrasado flexible, corte rápido

2 608 656 019	10 - 175	1,8	14	225 x 19 x 0,9	5	Blister
---------------	----------	-----	----	----------------	---	---------

Hojas flexibles para metal



- ▶ Hojas para las sierras sable Bosch profesional e industrial.
- ▶ Vea aplicación en la página 189.



S 1120 CF

- ▶ BIM, 2x2 Tooth Geometry patentada
- ▶ Chapas gruesas (4-12 mm), tubos y perfiles gruesos y macizos (<175 mm). Ideal para dispositivos de cortar tubos, para tareas de salvamento/demolición
- ▶ Corte basto y potente

2 608 656 255	4 - 12	2,5+3,2	8+10	225 x 22 x 1,6	5	Blister
---------------	--------	---------	------	----------------	---	---------

Hojas duras para metal



- ▶ Vea aplicación en la página 189.



S 1025 VF

- ▶ BIM, triscada, fresada
- ▶ Chapas semigruesas a gruesas (2-12 mm), tubos/perfiles macizos (ø de 10-150 mm)
- ▶ Corte sencillo y fino

2 608 656 265	10 - 150	1,8-2,6	10-14	200 x 19 x 1,25	5	Blister
---------------	----------	---------	-------	-----------------	---	---------

Hojas duras para metal duro



- ▶ Hojas para las sierras sable Bosch profesional e industrial.
- ▶ Vea aplicación en la página 189.



S 930 CF

- ▶ BIM, Micro Edge Geometry
- ▶ Chapas gruesas (4-12 mm), tubos y perfiles gruesos y macizos (<100 mm). Ideal para dispositivos de cortar tubos, para tareas de salvamento/demolición
- ▶ Corte basto y potente

2 608 657 527	< 100	2,5+3,2	8+10	150 x 22 x 1,6	5	Blister
---------------	-------	---------	------	----------------	---	---------



S 936 CHF

- ▶ BIM, Micro Edge Geometry
- ▶ Chapas gruesas (4-12 mm), tubos y perfiles gruesos, abiertos y cerrados (<100 mm)
- ▶ Cortes angulares rápidos y precisos

2 608 657 525	< 100	2,5+3,2	8+10	150 x 25 x 1,1	5	Blister
---------------	-------	---------	------	----------------	---	---------



S 936 BEF

- ▶ BIM, Micro Edge Geometry
- ▶ Chapas de semigruesas a gruesas (3-8 mm), tubos y perfiles delgados, abiertos y cerrados (<100 mm)
- ▶ Cortes angulares finos y precisos

2 608 657 523	< 100	1,4+1,8	14+18	150 x 25 x 0,9	5	Blister
---------------	-------	---------	-------	----------------	---	---------

Hojas duras para metal duro

endurance **heavyMetal** ▶ Vea aplicación en la página 189.



S 1130 CF

- ▶ BIM, Micro Edge Geometry
- ▶ Chapas gruesas (4-12 mm), tubos y perfiles gruesos y macizos (<175 mm). Ideal para herramientas para cortar tubos, para tareas de salvamento/demolición
- ▶ Corte basto y potente

2 608 657 528	< 175	2.5+3.2	8+10	225 x 22 x 1.6	5	Blister
---------------	-------	---------	------	----------------	---	---------



S 1136 CHF

- ▶ BIM, Micro Edge Geometry
- ▶ Chapas gruesas (4-12 mm), tubos y perfiles gruesos, abiertos y cerrados (<175 mm)
- ▶ Cortes angulares rápidos y precisos

2 608 657 526	< 175	2.5+3.2	8+10	225 x 25 x 1.1	5	Blister
---------------	-------	---------	------	----------------	---	---------



S 1136 BEF

- ▶ BIM, Micro Edge Geometry
- ▶ Chapas de semigruesas a gruesas (3-8 mm), tubos y perfiles delgados, abiertos y cerrados (<175 mm)
- ▶ Cortes angulares finos y precisos

2 608 657 524	< 175	1.4+1.8	14+18	225 x 25 x 0.9	5	Blister
---------------	-------	---------	-------	----------------	---	---------

Hojas de sierra sable

para madera y metal



Hojas Flexibles para madera y metal

flexible **WoodMetal** ▶ Vea aplicación en la página 190.



S 1122 HF

- ▶ BIM, triscada, fresada
- ▶ Para la reparación de palets, madera con clavos/metal (<175 mm), chapas de metal, tubos, perfiles de aluminio (3-12 mm)
- ▶ Corte enrasado flexible

2 608 656 021	< 175	1.8-2.6	10-14	225 x 19 x 0.9	5	Blister
---------------	-------	---------	-------	----------------	---	---------



S 922 VF

- ▶ BIM, triscada, fresada
- ▶ Madera con clavos/metal (<100 mm), Chapas de metal, tubos, perfiles de aluminio (3-10 mm), GFK/epoxi (<100 mm)

2 608 656 040	< 100	1.8-2.6	10-14	150 x 19 x 0.9	2	Blister
---------------	-------	---------	-------	----------------	---	---------



S 1122 VF

- ▶ BIM, triscada, fresada
- ▶ Madera con clavos/metal (<175 mm), chapas de metal, perfiles de aluminio (3-10 mm), GFK/epoxi (<175 mm)
- ▶ Corte enrasado flexible

2 608 654 981	< 175	1.8-2.6	10-14	225 x 19 x 0.9	5	Blister
---------------	-------	---------	-------	----------------	---	---------

Hojas duras para madera y metal

heavy **WoodMetal**

- ▶ Hojas para las sierras sable Bosch profesional e industrial.
- ▶ Vea aplicación en la página 190.



S 611 DF

- ▶ BIM, triscada, fresada
- ▶ Madera con clavos/metal, tablas de virutas prensadas (<100 mm), perfiles de plástico (<100 mm), GFK/epoxi (<50 mm), marco de ventana: madera + metal, especial para corte de inmersión

2 608 656 271	10 - 100	4.3	6	150 x 19 x 1.25	2	Blister
---------------	----------	-----	---	-----------------	---	---------



S 711 DF

- ▶ BIM, triscada, fresada
- ▶ Madera con clavos/metal, tablas de virutas prensadas (<100 mm), GFK/epoxi (<50 mm), especial para cortes curvos

2 608 656 260	10 - 100	4.3	6	150 x 12 x 1.25	5	Blister
---------------	----------	-----	---	-----------------	---	---------



S 1411 DF

- ▶ BIM, triscada, fresada
- ▶ Madera con clavos/metal, tablas de virutas prensadas (<250 mm), GFK/epoxi (<60 mm)

2 608 654 834	10 - 250	4.3	6	225 x 19 x 1.25	2	Blister
---------------	----------	-----	---	-----------------	---	---------

Hojas de sierra sable

para madera

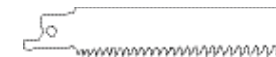

Hojas para madera - básicas

basic **Wood**

- ▶ Hojas para las sierras sable Bosch profesional e industrial.
- ▶ Vea aplicación en la página 191.



S 617 K

- ▶ HCS, triscada, fresada
- ▶ Madera gruesa, sin clavos (<100 mm), madera viva, desramar (ø <100 mm), especial para cortes curvos/corte de inmersión

2 608 650 616	20 - 100	8.5	3	150 x 19 x 0.8	2	Blister
---------------	----------	-----	---	----------------	---	---------

Hojas para madera – Top for Wood



- ▶ Hojas para las sierras sable Bosch profesional e industrial.
- ▶ Vea aplicación en la página 191.



S 644 D

- ▶ HCS, triscada, rectificada
- ▶ Madera de construcción (<100 mm), pared de madera (<100 mm), tableros: virutas, MDF (6-60 mm), madera contrachapada, plástico (<100 mm), especial para corte de inmersión

2 608 650 673	15 - 190	5	5	240 x 19 x 1.5	5	Blister
---------------	----------	---	---	----------------	---	---------



S 1531 L

- ▶ HCS, triscada, rectificada
- ▶ Madera gruesa, sin clavos (<190 mm), madera viva, desramar (ø <190 mm), madera de combustión (ø <190 mm)

2 608 650 676	6 - 190	4.3	6	150 x 19 x 1.25	5	Blister
---------------	---------	-----	---	-----------------	---	---------



S 1542 K

- ▶ HCS, triscada, rectificada
- ▶ Madera de combustión, madera húmeda (ø <190 mm)

2 608 650 682	<190	8,5	3	240 x 19 x 0,8	5	Blister
---------------	------	-----	---	----------------	---	---------

Hojas de sierra sable

para aplicaciones especiales



Hojas para materiales blandos



- ▶ Hojas para las sierras sable Bosch profesional e industrial.



S 713 A

- ▶ HCS, cuchilla afilada
- ▶ Porexpan, aislamiento (<100 mm)

2 608 635 176	<100	150 x 19 x 0,8	2	Blister
---------------	------	----------------	---	---------

Hojas para fibras y plásticos



- ▶ Hojas para las sierras sable Bosch profesional e industrial.

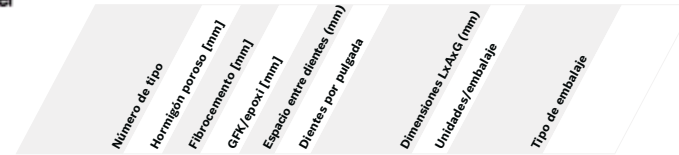

S 641 HM

- ▶ HM, triscado, rectificado
- ▶ Hormigón poroso, ladrillo (rojo), fibrocemento, GFK/epoxi (<100 mm), para materiales abrasivos

2 608 650 970	<100	<100	<100	4.3	6	150 x 19 x 1,25	2	Blister
---------------	------	------	------	-----	---	-----------------	---	---------

Hojas para fibras y plásticos



- ▶ Hojas para las sierras sable Bosch profesional e industrial.

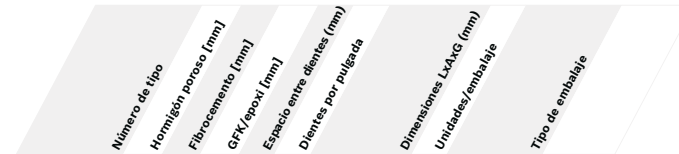

S 1241 HM

- ▶ HM, triscado, rectificado
- ▶ Hormigón poroso, ladrillo (rojo), fibrocemento (<250 mm), GFK/epoxi (<150 mm), para materiales abrasivos

2 608 650 972	<250	<250	<150	8,5	3	300 x 22 x 1,5	2	Blister
---------------	------	------	------	-----	---	----------------	---	---------

Hojas especiales Ladrillo y Epoxi



- ▶ Hojas para las sierras sable Bosch profesional e industrial.



S 1130 Riff

- ▶ Recubierto con metal duro, grano 30
- ▶ Tubos de acero fundido (ø=175 mm), ladrillo, rojo (<175 mm), GFK/epoxi (<175 mm)

2 608 650 969	<175	≤175	<175	225 x 19 x 1,5	2	Blister
---------------	------	------	------	----------------	---	---------

Hojas especiales para hielo



- ▶ Hojas para las sierras sable Bosch profesional e industrial.



S 1211 K

- ▶ Acero inoxidable (Inox) triscado, fresado
- ▶ Materiales congelados (<250 mm)

2 608 652 900	<250	8,5	3	300 x 19 x 1,25	5	Blister
---------------	------	-----	---	-----------------	---	---------

Tope Paralelo y Circular

- ▶ Ejecutar cortzes precisos y circulares hasta Ø 300 mm y paralelos hasta 140 mm.



Número de tipo	Longitud (mm)	Unidades / embalaje	Tipo de embalaje
2 608 040 289	--	1	Blíster

Aplicación: Sierras caladoras en general.

Dispositivo Corte Limpio

- ▶ Evitar astillas en la madera.



Aplicación: Sierras caladoras de encastre T.

2 607 010 079	--	1	Blíster
---------------	----	---	---------

Cepillo Fibra S 1123 GB

- ▶ Para pulir metal y madera.



2 608 622 030	280	1	Bolsa plástica
---------------	-----	---	----------------

Cepillo T 321 SB

- ▶ Para limpieza / desoxidación en metales.



2 608 622 040	280	1	Blíster
---------------	-----	---	---------

Cepillo T 323 GB

- ▶ Para limpiar y pulir superficies con brillo en su finalización (metales y madera).



2 608 622 042	280	1	Blíster
---------------	-----	---	---------

Tope Paralelo

- ▶ Ejecutar cortes precisos y paralelos.



Número de tipo	Aplicación	Unidades / embalaje	Tipo de embalaje
2 607 001 182	PMS 400	1	Blíster

Lima

- ▶ Metal y metal blando 1 - 150 mm.



2 608 609 150	PFZ 600 E	1	Bolsa plástica
---------------	-----------	---	----------------

Hoja de Sierra para Gomaespuma



Número de tipo	Grosor del material hasta (mm)	Unidades / embalaje	Tipo de embalaje
2 607 018 011	200	2	Bolsa plástica
2 607 018 012	300	2	Bolsa plástica



Accesorios para
herramienta multipropósito

Hojas de sierra de corte para Herramienta Multipropósito

► Indicados para Bosch GOP 10.8 V-Li.

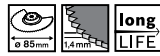

ACZ 85 EB

Disco de sierra segmentado BIM madera y metal

- Recortar el marco de la puerta al ras del suelo (madera blanda, madera dura, tableros contrachapados, tableros plastificados)
- Cortar laminado
- Recortar listones pequeños (ej., tapajuntas de aluminio para el suelo)

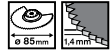

2 608 661 636	85	1	Blíster
---------------	----	---	---------



ACZ 85 EC

Disco de sierra segmentado HCS madera

- Corte de inmersión en madera maciza (ej., para instalar rejillas de ventilación)
- Cortar madera al ras de una superficie (ej., espigas salientes en una unión de madera)
- Cortar tubos de plástico (PVC) a medida



2 608 661 643	85	1	Blíster
---------------	----	---	---------



ACZ 85 RT

Disco de sierra segmentado HM (caburo de tungsteno)-RIFF, grano 30

- Fresar las juntas de azulejos y baldosas
- Recortes pequeños en azulejos blandos
- Fresar ranuras en hormigón poroso para el tendido de cables y tubos ocultos.

2 608 661 642	85	1	Blíster
---------------	----	---	---------

Hojas de sierra de inmersión para Herramienta Multipropósito

► Ideal para Bosch GOP 10.8 V-Li.

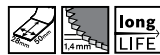

AIZ 28 EB

Sierra BIM madera e metal

- Corte profundo de inmersión en madera, compuestos de madera abrasivos, plásticos
- Tronzado de tubos y perfiles no férreos de pequeñas dimensiones
- Tronzado de clavos no endurecidos, tornillos y perfiles de acero de pequeñas dimensiones



2 608 661 644	28	50	1	Blíster
---------------	----	----	---	---------



AIZ 32 BB

Sierra BIM madera dura

- Corte de inmersión en tableros recubiertos o madera dura (ej., para instalar rejillas de ventilación)
- Cortar rebajes en elementos de muebles (ej., para acceder a una toma de corriente)
- Recortar componentes de madera (ej., taquetes, espigas de madera dura) a ras de una superficie



2 608 661 645	32	40	1	Blíster
---------------	----	----	---	---------



AIZ 32 EC

Sierra HCS madera

- Corte de inmersión en madera blanda (ej., para instalar rejillas de ventilación)
- Cortar rebajes en elementos de muebles (ej., para acceder a una toma de corriente)
- Recortar componentes de madera (ej., taquetes, espigas) al ras de una superficie



2 608 661 637	32	40	1	Blíster
---------------	----	----	---	---------

Hojas de sierra de inmersión para Herramienta Multipropósito

► Ideal para Bosch GOP 10.8 V-Li.

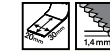

AIZ 20 EC

Sierra HCS madera

- Corte de inmersión en madera blanda (ej., para instalar rejillas de ventilación)
- Cortar rebajes en elementos de muebles (ej., para acceder a una toma de corriente)
- Recortar componentes de madera (ej., taquetes, espigas) al ras de una superficie



2 608 661 638	20	30	1	Blíster
---------------	----	----	---	---------



AIZ 10 EC

Sierra HCS madera

- Corte de inmersión en madera blanda (ej., para instalar rejillas de ventilación)
- Cortar rebajes en elementos de muebles (ej., para acceder a una toma de corriente)
- Trabajos delicados de adaptación en madera (ej., corte posterior de rebajes para cerraduras y herrajes)



2 608 661 639	10	30	1	Blíster
---------------	----	----	---	---------



AIZ 20 AB

Hoja de sierra BIM Metal

- Cortar clavos al ras de la superficie
- Cortar tubos de cobre al ras de la superficie
- Cortes de inmersión en placas de tablaroca



2 608 661 640	20	20	1	Blíster
---------------	----	----	---	---------



AIZ 10 AB

Sierra BIM metal

- Cortar clavos al ras de la superficie
- Trabajos delicados de adaptación en perfiles no férreos
- Cortes de inmersión en placas de tablaroca



2 608 661 641	10	20	1	Blíster
---------------	----	----	---	---------

Raspadora para Herramienta Multipropósito

► Ideal para Bosch GOP 10.8 V-Li.



ATZ 52 SC, rígida

Raspadora HCS

- Eliminar mortero o pegamento de azulejos (ej., al cambiar azulejos deteriorados)
- Eliminar restos de mortero y hormigón
- Eliminar restos endurecidos de adhesivo para pisos de alfombra



2 608 661 646	52	26	1	Blíster
---------------	----	----	---	---------



ATZ 52 SFC, flexible

Raspadora HCS

- Eliminar restos blandos de adhesivo para pisos de alfombra
- Eliminar restos de pintura
- Eliminar juntas de silicona



2 608 661 647	52	45	1	Blíster
---------------	----	----	---	---------

Placa de lija para Herramienta Multipropósito

- ▶ Ideal para Bosch GOP 10.8 V-LI.



AVZ 78 RT

- Placa de lija de carburo de tungsteno, grano 30
- ▶ Eliminar mortero o pegamentos de azulejos (ej., al cambiar azulejos rotos)
 - ▶ Eliminar restos de adhesivo para pisos de alfombra en superficies con recubrimiento mineral
 - ▶ Lijado en madera, para trabajos bastos de adaptación.

2 608 661 648	78	1	Blistér
---------------	----	---	---------

Número de tipo	Diámetro (mm)		Unidades / embalaje		Tipo de embalaje
----------------	---------------	--	---------------------	--	------------------

Accesorios para lijar

- ▶ Ideal para Bosch GOP 10.8 V-LI.



AVI 93 G

- Placa de lija con microcierre de cardillo
Cambio más rápido y sencillo de las hojas de lija
- Adecuado para** GOP 10,8 V-LI; GOP 250 CE; GOP 300 SCE Professional; PMF 10,8 LI; PMF 180 E; PMF 190 E; Fein Multimaster; Makita Multi-Tool; Skil Multi-Tasker

2 608 000 493	98	1	Blistér
---------------	----	---	---------

Aspiración

- Para aspirar el polvo de lijar en combinación con la placa lijadora AVI 93 G
- Para** GOP 10,8 V-LI; GOP 250 CE Professional

2 608 190 054	-	1	Blistér
---------------	---	---	---------

Número de tipo	Diámetro (mm)		Unidades / embalaje		Tipo de embalaje
----------------	---------------	--	---------------------	--	------------------

Set de lijas delta para Herramienta Multipropósito

- ▶ Ideal para Bosch GOP 10.8 V-LI.



Número de tipo	Dimensión de la hoja (mm)		Grano		Unidades / embalaje		Tipo de embalaje
----------------	---------------------------	--	-------	--	---------------------	--	------------------

- ▶ Para el lijado basto (ej., de vigas y tablas rugosas)
- ▶ Para el lijado plano y para lijar pequeñas irregularidades
- ▶ Para el lijado de acabado y lijado fino de madera

2 608 607 540	93	60	10	Blistér
		80		
		100		
		120		
		180		

- ▶ Para el lijado previo, p. ej., de vigas y tablas rugosas
- ▶ Para el lijado plano y para lijar pequeñas irregularidades
- ▶ Para el lijado de acabado y lijado fino de madera

2 608 607 541	93	60	10	Blistér
		80		
		100		
		120		
		180		

Set de lijas delta para Herramienta Multipropósito



white:Paint



- ▶ Ideal para Bosch GOP 10.8 V-LI.

- ▶ Para el lijado de pintura
- ▶ Para el lijado de pintura de impresión
- ▶ Para el lijado final de imprimaciones antes del barnizado

2 608 607 542	93	60	10	Blistér
		80		
		100		
		240		
		320		



black:Stone



- ▶ Para el lijado de formas y redondeado de cantos
- ▶ Para el lijado fino en detalles
- ▶ Para el lijado brillante y el redondeado de cantos

2 608 607 543	93	120	10	Blistér
		240		
		400		
		600		
		1200		

Set Básico

- ▶ Cortar, lijar y desbastar.
- ▶ Ideal para metal y madera.

Número de tipo	Composición		Unidades / embalaje		Tipo de embalaje
----------------	-------------	--	---------------------	--	------------------

Aplicación: GOP 10,8 V-LI.

2 608 661 694	Hoja de Sierra BIM 85 mm (ACZ 85 EB, BIM) Hoja de Sierra de Inmersión BIM 28x50 mm (AIZ 28 EB, BIM) Rascadora Flexible HCS 52x45 mm (ATZ 52 SFC, HSC) Set Lijas Delta Red Wood Top x 10 pz Set Lijas Delta White Paint x 10 pz	1	Blistér
---------------	--	---	---------

Set para Trabajos en Cerámicos



2 608 661 695	Hoja de Sierra de corte HM-RIFF 85 mm (AZC 85 RT, HM-RIFF) Hoja de Lijadora Delta HM RIFF 78 mm (AVZ 78 RT, HM-RIFF) Rascadora Rígida HCS 52x26 mm (ATZ 52 SC, HCS) Hoja de Sierra de Inmersión BIM 20x20 mm Metal (AIZ 20 AB, BIM)	1	Blistér
---------------	--	---	---------

Set para Trabajos en Piso



2 608 661 696	Hoja de Sierra BIM 85 mm (ACZ 85 EB, BIM) Hoja de Sierra de Inmersión BIM 32x40 mm Madera Dura (AIZ 32 BB) Hoja de Sierra de Inmersión HCS 32x40 mm Madera (AIZ 32 EC, HCS) Rascadora Rígida HCS 52x26 mm (ATZ 52 SC, HCS)	1	Blistér
---------------	---	---	---------

Caja con 10 kits para cerámica

Nuevo



2 608 662 342	10 kits con: Disco de Sierra Segmentado BIM, modelo ACZ 85 LMT Raspador HCS, modelo ATZ 52 SC Hoja de sierra de inmersión BIM, modelo AIZ 20 AB	10	Caja
---------------	---	----	------

Caja con 10 kits para madera

Nuevo



2 608 662 343	10 kits con: Disco de Sierra Segmentado HCS, modelo ACZ 85 EC Hoja de sierra de inmersión HCS, modelo AIZ 32 EC Hoja de sierra de inmersión BIM, modelo AIZ 20 AB	10	Caja
---------------	--	----	------

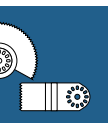



Hojas de
sierra circular

El programa Expert

Cortes sencillos y limpios durante toda la vida útil de la hoja



Resumen del programa Expert

Ventajas del programa Expert:

- ▶ **Precisión:** cortes limpios
- ▶ **Durabilidad:** un buen material de partida, la construcción y nuestra experiencia en la fabricación proporcionan una larga vida útil
- ▶ Cortes sencillos



expert **LaminatedPanel**

Cortes limpios en tableros recubiertos por una o por ambas caras, tableros abrasivos y tableros laminados o contrachapados.

Ideal para sierras circulares de corte final horizontales y verticales y sierras circulares de mesa.

Página 210 y 211

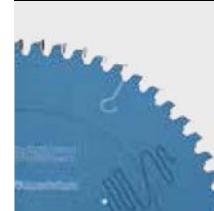

expert **Aluminium**

Cortes sin esfuerzo e impecables en aluminio.

Para sierras de corte transversales, de escuadría e ingleteadoras.

Página 208 y 209



expert **Aluminium**

Cada corte como si fuera el primero

La hoja de sierra circular Expert for Aluminium se destaca por sus cortes limpios de 2,4 mm de grosor metal no férreo y plástico; todo ello con el mínimo esfuerzo. Los dientes de metal duro resultan tan afilados como una cuchilla de afeitar gracias a que están fabricados a medida en polvo de metal duro de producción propia. La presencia de carburo de titanio supone una protección adicional del diente frente al ataque químico de las resinas y colas presentes en la madera y los materiales de madera. El diseño especial del anillo de tensión garantiza que la hoja de sierra circular permanezca también durante el empleo con forma estable y perfectamente plana. Para unos resultados de corte perfectos.



- Razor Technology**
 Cortes como en mantequilla gracias a una anchura de corte extrafina y a unos dientes afilados como una cuchilla de afeitar fabricados con una mezcla de metal duro hecha a medida.
- Recubrimiento Protection**
 Reduce la adhesión de residuos (resina, cola), con lo que se consiguen unos resultados extremadamente limpios. Protege la hoja de la corrosión. Evita que la hoja se caliente.
- Cuerpo de acero**
 Acero de primera calidad (hasta HRC 46) para una gran estabilidad. Cortado con láser para dotar a la hoja de gran precisión sin retardo.
- Hendiduras de dilatación**
 Cortadas con láser para dotar a la hoja de gran estabilidad y precisión. El diseño especial proporciona un bajo nivel de ruido.
- Anillo de tensión**
 Gracias al diseño especial del anillo de tensión, las hojas permanecen con forma estable y perfectamente planas durante su uso.
- Vibration Control**
 Hendiduras de amortiguación especialmente constituidas para un funcionamiento muy silencioso, mucho menos ruido y una sensible reducción de la vibración.

Disco de sierra Expert for Aluminium

► Para cortes sin esfuerzo e impecables en aluminio.

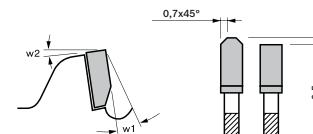

TCG

w1: Ángulo de expulsión
w2: Ángulo de incidencia

Número de tipo	Diámetro (pulg.)	Diámetro (mm)	Taladro (mm)	Anchura de corte (b1) mm / Grosor del disco de soporte (b2) mm	No de dientes	Tipo de diente	Ángulo de expulsión = w1	Ángulo de incidencia = w2	Unidades/embalaje	Tipo de embalaje
----------------	------------------	---------------	--------------	--	---------------	----------------	--------------------------	---------------------------	-------------------	------------------

Para sierras de corte transversales, de escuadria e ingleteadoras.

2 608 643 074	10	254	30/25,4	2,4/1,8	80	TCG	-5	15	1	Caja de cartón
---------------	----	-----	---------	---------	----	-----	----	----	---	----------------

expert Laminated Panel

Elevada calidad de corte duradero y constante

No solo fabricamos todos los dientes en nuestras instalaciones; también producimos nuestro propio polvo de metal duro. La mezcla Dura Technology hecha a medida y especialmente densa es la clave para un metal duro perfecto, pues se adapta a las características de cada material. La tecnología Dura Technology reduce el desgaste del borde cortante, garantizando así una calidad de corte óptima durante toda la vida útil de la hoja al trabajar con madera, material compuesto o de tablero. La presencia de carburo de titanio supone una protección adicional del diente frente al ataque químico de las resinas y colas presentes en la madera y los materiales de madera.

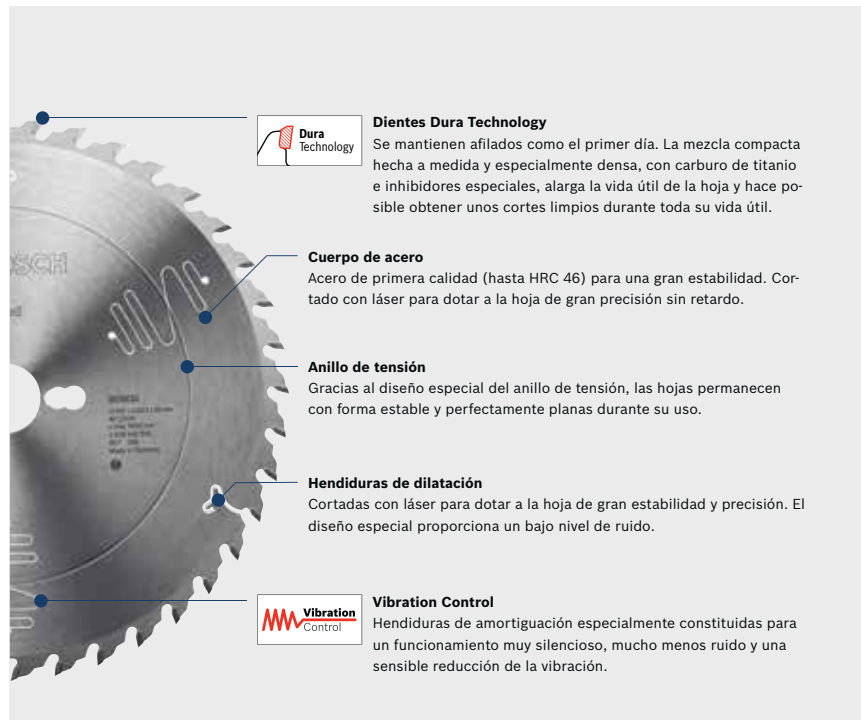



Dientes Dura Technology
Se mantienen afilados como el primer día. La mezcla compacta hecha a medida y especialmente densa, con carburo de titanio e inhibidores especiales, alarga la vida útil de la hoja y hace posible obtener unos cortes limpios durante toda su vida útil.

Cuerpo de acero
Acero de primera calidad (hasta HRC 46) para una gran estabilidad. Cortado con láser para dotar a la hoja de gran precisión sin retardo.

Anillo de tensión
Gracias al diseño especial del anillo de tensión, las hojas permanecen con forma estable y perfectamente planas durante su uso.

Hendiduras de dilatación
Cortadas con láser para dotar a la hoja de gran estabilidad y precisión. El diseño especial proporciona un bajo nivel de ruido.



Vibration Control
Hendiduras de amortiguación especialmente constituidas para un funcionamiento muy silencioso, mucho menos ruido y una sensible reducción de la vibración.

Disco de sierra Expert for Laminated Panel

► Durabilidad y alta calidad de corte en laminados revestidos de uno o de los dos lados.

expert Laminated Panel

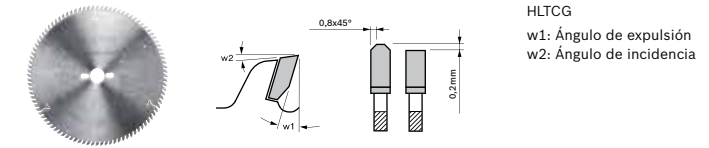

HLTCG
w1: Ángulo de expulsión
w2: Ángulo de incidencia

Número de tipo	Diámetro (puñe.)	Diámetro (mm)	Taladro (mm)	Anchura de corte (b.x) mm / grosor del disco de soporte (b.z) mm	No de dientes	Tipo de diente	Nº/diámetro TKS	Ángulo de expulsión ° w1	Ángulo de incidencia ° w2	Unidades/embalaje	Tipo de embalaje
----------------	------------------	---------------	--------------	--	---------------	----------------	-----------------	--------------------------	---------------------------	-------------------	------------------

Para sierras circulares de corte final horizontales y verticales y sierras circulares de mesa

2 608 642 516	10	250	30	3,2 / 2,2	80	HLTCG	2/7/42	5	18	1	Caja de cartón
							2/9/46,4				
							2/10/60				
2 608 642 517	12	300	30	3,2 / 2,2	96	HLTCG	2/7/42	5	18	1	Caja de cartón
							2/9/46,4				
							2/10/60				

El programa Standard

La hoja adecuada para cada aplicación



Resumen del programa Standard

Ventajas del programa Standard:

- ▶ **Calidad:** cortes rápidos y limpios.
- ▶ **Costo/beneficio:** excelente desempeño y precio atractivo.

	<p>Optiline WOOD</p> <p>Disco universal. Es el mejor para un corte preciso en todos los trabajos rutinarios con madera.</p> <p>Para sierras portátiles, de mesa, de corte transversales e ingleteadoras.</p> <p>Página 214 y 215</p>	
	<p>Speedline WOOD</p> <p>Disco rápido. Ideal para cortes longitudinales y transversales rápidos en cualquier tipo de madera y terciado.</p> <p>Para sierras portátiles.</p> <p>Página 216</p>	
	<p>MULTI MATERIAL</p> <p>El disco perfecto para cortes limpios en los más diversos materiales.</p> <p>Para sierras portátiles, de mesa y de corte transversales e ingleteadoras.</p> <p>Página 217 y 218</p>	
	<p>CONSTRUCT WOOD</p> <p>Disco versátil. El disco ideal para cortes rústicos de maderas en las obras.</p> <p>Para sierras portátiles.</p> <p>Página 219</p>	

Optiline WOOD

Disco de soporte
acero SK5 estable, endurecido (>40 HRC)

Dientes de metal duro
Cortes limpios gracias al metal duro de alta calidad y lijados precisos

Las hendiduras en el cuerpo y las hendiduras de dilatación
reducen las vibraciones, amortiguan el ruido y disminuyen el calentamiento

TKS: círculo de referencia
NL: orificio lateral

Diámetros del programa
Ø 130-450 mm

Corte muy basto
Cortes rápidos longitudinales y transversales en madera blanda, madera dura, tablas de virutas prensadas en bruto y tablas de encofrado.

Corte basto
Cortes longitudinales y transversales en madera blanda, madera dura, tablas de virutas prensadas en bruto, tablas de encofrado y madera contrachapada.

Corte fino
Cortes transversales en madera blanda, madera dura, madera contrachapada, tableros de carpintero, tablero de virutas prensadas recubierto por un lado y parqué.

Corte muy fino
Cortes transversales en madera blanda, madera dura, madera contrachapada, tableros de carpintero, parqué, materiales compuestos de fibras y MDF.

Discos de Sierra Optiline

► Dientes alternados con ángulo positivo (ATB).

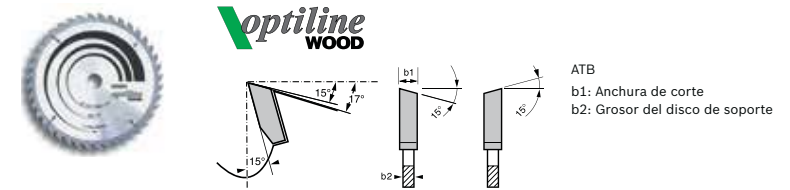

Número de tipo	Diámetro (pulg.)	Diámetro (mm)	Ø externo del agujero (mm)	Ø interno del agujero (pulg.)	Espesor del corte (mm)	Espesor del disco (mm)	Nº de dientes	Tipo de diente	Anillos de reducción (mm)	Anillos de reducción (pulg.)	Unidades / embalaje	Tipo de embalaje
----------------	------------------	---------------	----------------------------	-------------------------------	------------------------	------------------------	---------------	----------------	---------------------------	------------------------------	---------------------	------------------

Para Sierras Circulares Portátiles.
Disco universal para sierras ingleteadoras y de banco.

2 608 640 602	-	165	30	-	2,6	1,6	24	ATB			1	
2 608 640 603	-	165	30	-	2,6	1,6	36	ATB			1	
2 608 640 845	7 1/4	184	16	5/8	2,5	1,5	16	ATB	diamond knock	diamond knock	1	Blistér
2 608 640 846	7 1/4	184	16	5/8	2,5	1,5	24	ATB	diamond knock	diamond knock	1	Blistér
2 608 640 847	7 1/4	184	16	5/8	2,5	1,5	40	ATB	diamond knock	diamond knock	1	Blistér
2 608 640 854	7 1/4	184	20	3/4	2,5	1,5	60	ATB	16	5/8	1	Blistér
2 608 640 885	9 1/4	235	25	1	2,5	1,8	24	ATB	20/16/15,875	5/8	1	Caja de Cartón
2 608 640 886	9 1/4	235	25	1	2,5	1,8	40	ATB	20-16	5/8	1	Blistér
2 608 640 887	9 1/4	235	25	1	2,5	1,8	60	ATB	20-16	5/8	1	Blistér

Para Sierras Circulares Estacionarias.
Disco universal para sierras de escuadradora y de mesa. Ideal para cortes en ángulos precisos.

2 608 640 901	10	254	25	1	2,5	1,8	40	ATB	20-16	5/8	1	Caja de Cartón
2 608 640 907	10	254	30	1 1/16	2,5	1,8	40	ATB	25	1	1	Blistér
2 608 640 908	10	254	30	1 1/16	2,5	1,8	60	ATB	25,4/25	1	1	Caja de Cartón
2 608 640 909	10	254	30	1 1/16	2,5	1,8	80	ATB	25	1	1	Blistér
2 608 640 914	12	305	25	1	2,8	1,8	60	ATB	20-16	5/8	1	Blistér
2 608 640 920	12	305	30	1 1/16	2,8	1,8	40	ATB	25-20	1	1	Blistér
2 608 640 922	12	305	30	1 1/16	2,8	1,8	80	ATB	25-20	1	1	Blistér
2 608 640 923	12	305	30	1 1/16	2,8	1,8	100	ATB	25-20	1	1	Blistér
2 608 640 930	14	356	30	1 1/16	2,8	1,8	30	ATB 25,4/25/ 20		1	1	Caja de Cartón
2 608 640 931	14	356	30	1 1/16	2,8	1,8	60	ATB 25,4/25/ 20		1	1	Caja de Cartón

speedline WOOD

Disco de soporte
acero estable, endurecido (>40 HRC)

Dientes de metal duro
FZ/WZ: diseño especial de los dientes, dos dentados alternados cóncavos positivos y un dentado plano cóncavo
ATB: dentado alternado con ángulo de expulsión positivo

Las hendiduras en el cuerpo y las hendiduras de dilatación
reducen las vibraciones, amortiguan el ruido y disminuyen el calentamiento

Corte muy basto
Cortes rápidos longitudinales y transversales en madera blanda, madera dura, tablas de virutas prensadas en bruto, tablas de encofrado.

Corte basto
Cortes longitudinales y transversales en madera blanda, madera dura, tableros bastos de virutas prensadas, tablas de encofrado, madera contrachapada y, además, para tableros de carpintero.

TKS: círculo de referencia
NL: orificio lateral

Diámetros del programa
Ø 130-500 mm

MULTI MATERIAL

Las hendiduras en el cuerpo y las hendiduras de dilatación
Reducen las vibraciones, amortiguan el ruido y disminuyen el calentamiento

Disco de soporte
Acero SK5 estable, endurecido (>40 HRC)

Dientes de metal duro
Cortes limpios gracias al metal duro de alta calidad y lijados precisos

Corte fino en madera dura
Indicado también para el recorte esporádico de materiales compuestos, tableros de virutas prensadas recubiertos por una o por ambas caras, madera contrachapada, materiales compuestos de fibras, MDF y tableros de carpintero.

Corte muy fino en madera dura y materiales compuestos
Apropiado también para el recorte esporádico de plástico y metales no férreos como aluminio, latón y cobre.

Corte fino en plástico y metales no férreos
Apropiado también para recortar parqueté, laminados, epoxi y para la aplicación esporádica en madera dura.

Corte muy fino en plástico y metales no férreos
Especialmente indicado para el recorte de parqueté, laminados, epoxi, fibra de vidrio y tableros de fibra ligados con cemento.

TKS: círculo de referencia
NL: orificio lateral

Diámetros del programa
Ø 130-400 mm

Speedline Wood para sierras circulares portátiles

► La hoja rápida para realizar cortes longitudinales o transversales en todo tipo de madera.

speedline WOOD

FT/ATB
b1: Anchura de corte
b2: Grosor del disco de soporte

Número de tipo	Diámetro (pulg.)	Diámetro (mm)	Taladro (mm)	Anillos reductores mm	No de dientes	Tipo de diente	Unidades/embalaje	Tipo de embalaje
2 608 640 996	7 1/4	184	20	1,6/1,05	20	FT-ATB	1	Caja de cartón

Disco de Sierra Multimaterial

► Dientes planos y trapezoidales con ángulo negativo (TCG).

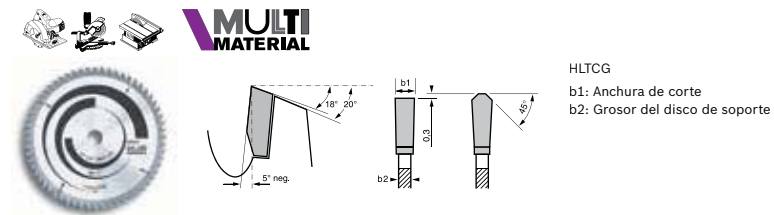

Número de tipo	Ø pulg.	Ø mm	Ø interno del agujero (mm)	Espesor del corte (mm)	Espesor del disco (mm)	No de dientes	Tipo de diente	Anillos de reducción (mm)	Anillos de reducción (pulg.)	Unidades / embalaje	Tipo de embalaje
----------------	---------	------	----------------------------	------------------------	------------------------	---------------	----------------	---------------------------	------------------------------	---------------------	------------------

Para Sierras Circulares Portátiles.

Disco versátil para cortes limpios en terciado, aglomerado, plástico, aluminio, materiales sintéticos y madera dura.

2 608 642 193	7 1/4	184	20	2,5	1,8	60	HLTCG	16	5/8	1	Blister
2 608 642 197	9 1/4	235	25	2,5	1,8	80	HLTCG	20-16	5/8	1	Blister

Para Sierras Circulares Estacionarias.

2 608 640 966	10	254	15,875	3,2	2,5	80	HLTCG	n/a	n/a	1	Blister
2 608 642 201	10	254	30	3,2	2,5	80	HLTCG	25	1	1	Blister
2 608 642 202	10	254	30	3,2	2,7	100	HLTCG	25	1	1	Caja de Cartón
2 608 642 203	10	254	30	2,7	2,0	120	HLTCG	25,4/25	1	1	Caja de Cartón
2 608 642 209	12	305	30	3,2	2,5	96	HLTCG	25-20	1	1	Blister
2 608 642 208	12	305	30	3,2	2,5	80	HLTCG	25-20	1	1	Blister
2 608 642 210	12	305	30	2,7	2,0	120	HLTCG	25,4/25/20	1 1/8	1	Caja de Cartón
2 608 642 212	14	356	30	3,6	3	80	HLTCG	25-20	1	1	Caja de Cartón
2 608 642 213	14	356	30	3,6	3	100	HLTCG	25-20	1	1	Caja de Cartón

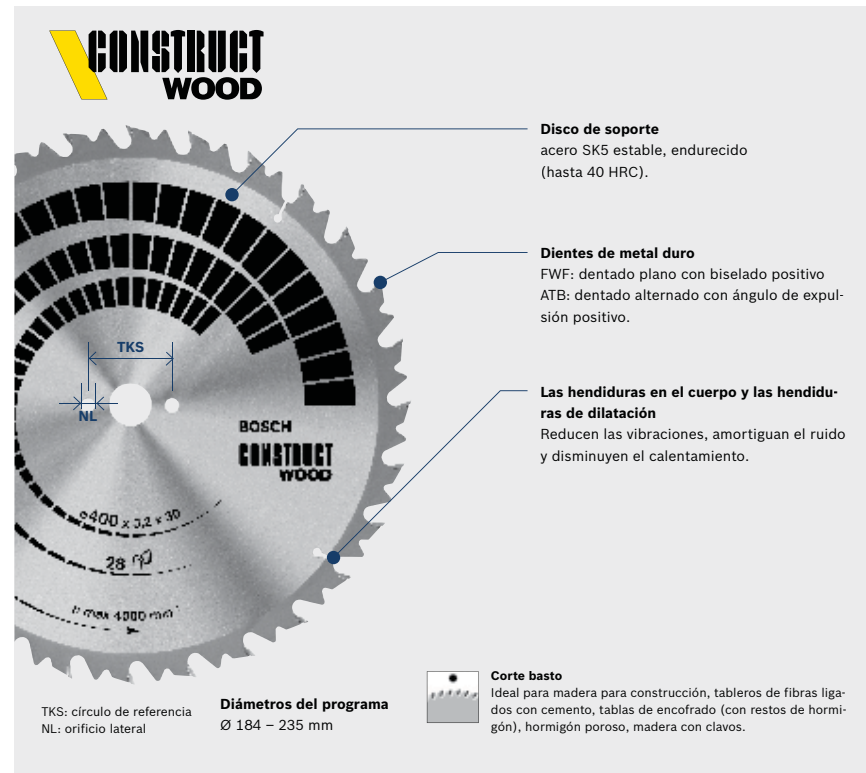

Construct Wood para sierras circulares portátiles

► El diseño especial de los dientes y el amplio apoyo en la cresta de los mismos proporcionan una gran resistencia y cortan madera para la construcción con elementos extraños como clavos y restos de hormigón.

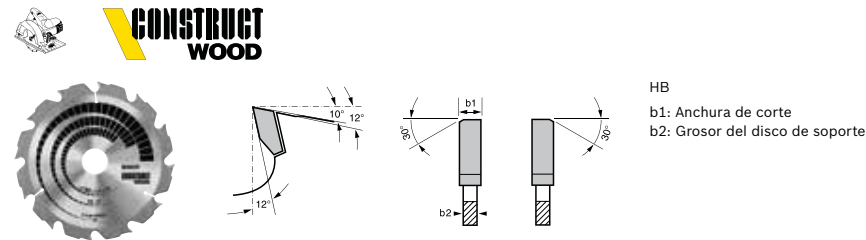

Número de tipo	Diámetro (pulg.)	Diámetro (mm)	Taladro (mm)	Anillos reductores mm	No de dientes	Tipo de diente	Unidades/embalaje	Tipo de embalaje
2 608 641 200	7 1/4	184	16	-	12	HB	1 Caja de cartón	
2 608 640 636	9 1/4	235	30	25	16	HB	1 Caja de cartón	



Lo imposible ocurrió Finalmente la sierra mármol puede y debe cortar madera

Nuevo Disco de sierra mármol especial para madera. Seguro, rápido y cómodo.

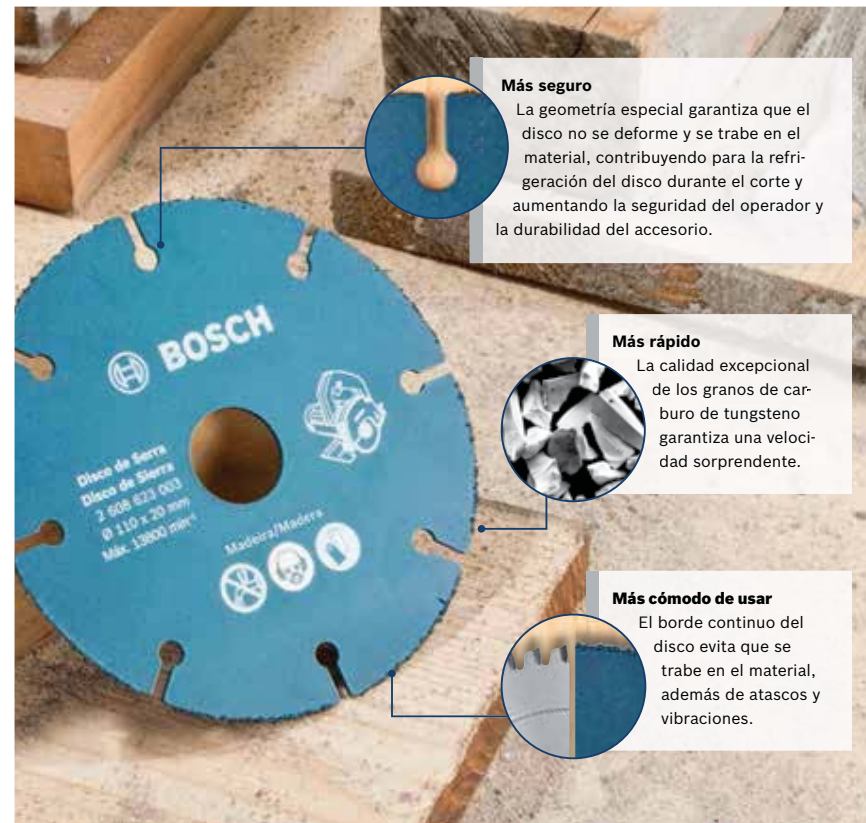

Más seguro

La geometría especial garantiza que el disco no se deforme y se trabe en el material, contribuyendo para la refrigeración del disco durante el corte y aumentando la seguridad del operador y la durabilidad del accesorio.

Más rápido

La calidad excepcional de los granos de carburo de tungsteno garantiza una velocidad sorprendente.

Más cómodo de usar

El borde continuo del disco evita que se trabe en el material, además de atascos y vibraciones.

Algunas ventajas del nuevo disco Bosch

Practicidad en la obra

Con el nuevo disco, los cortes en lugares difíciles y arriba de la cabeza, por ejemplo, se hacen con mucho menos cansancio. Como la sierra mármol es más liviana que la sierra circular, el manejo se hace más fácil y cómodo.



Corta madera con restos de cemento y clavos

Cuando usted reutiliza la madera para hacer formas y encastrés es muy común que se encuentren tablas con restos de cemento y clavos. Para cortarlas con facilidad, use el nuevo disco en la sierra mármol.



Utilización de madera con metal reduce la vida útil de cualquier disco de corte.

Cortes a toda velocidad

La rapidez del nuevo disco sorprende a los usuarios. La velocidad de corte es superior a la de los discos comunes en las aplicaciones más utilizadas en las obras.



Corta hasta madera dura

Con el nuevo disco, la sierra mármol corta maderas duras, verdes y secas de hasta 34 mm de espesor, con mucha facilidad, rapidez y seguridad.



Disco de vidia X Nuevo disco

Vea por qué Bosch desarrolló este disco especial.

Muchas veces los usuarios ponen el disco de vidia en la sierra mármol para cortar madera, aunque este uso esté prohibido por las normas de seguridad.

Los dientes del disco de vidia aumentan la posibilidad de que se trabe la máquina, causando contragolpes y riesgo de graves accidentes.

Por eso Bosch desarrolló un disco con características exclusivas, con la mayor parte del borde continuo, para aumentar la seguridad en el corte de madera.

Disco de sierra mármol especial para madera

Número de tipo	Díámetro externo (mm)	Díámetro del eje (mm)	Unidades / embalaje	Tipo de embalaje
2 608 623 003	110	20	1	Blistér

Placa de Inserción



Número de tipo	Aplicación	Unidades / embalaje	Tipo de embalaje
----------------	------------	---------------------	------------------

► Placa de inserción.

2 607 960 014	GCM 10	1	Bolsa plástica
----------------------	--------	---	----------------

Barra de Empuje



Número de tipo	Aplicación	Unidades / embalaje	Tipo de embalaje
----------------	------------	---------------------	------------------

2 607 001 914	GTS 10	1	Bolsa Plástica
----------------------	--------	---	----------------

Tope longitudinal



1 608 190 007	GKS 55; GKS 65; GKS 66 CE; GKS 75 S; GKS 85; GKS 85 S	1	Blíster
----------------------	---	---	---------

Prolongador de mesa de 2 piezas



Número de tipo	Longitud mm	Unidades / embalaje	Tipo de embalaje
----------------	-------------	---------------------	------------------

Aplicación: GCM 10; GCM 10 S; GCM 12; GKG 24 V; GTM 12; PCM 10

2 607 001 911	356	1	Caja de Cartón
----------------------	-----	---	----------------





Fresar

Nuevo potencial para routers manuales.

Bosch ofrece un programa de fresas claramente estructurado para una gran variedad de aplicaciones.







Las fresadoras de Bosch, junto con su línea de fresas permiten al usuario, con gran potencia y precisión, excelentes trabajos.

Fresas de Bosch

Para la aplicación estándar en el taller y la obra. Todas las fresas son fabricadas con una calidad de carburo de tungsteno de larga duración y con un vástago de $\frac{1}{4}$ " y $\frac{1}{2}$ ". Estructura de oferta bien definida: Fresas para perfilar y fresas para uniones.







Las que dan forma: para perfilar

La oferta de fresas Bosch abarca los perfiles más importantes. Un total de 38 medidas.

Fresas para redondear			
Fresas para medias cañas			
Fresas para perfilar			
Fresas de ranura en V			

Las precisas: para unir

Fresas para ranurar, ensamble, fresas para machihembrar y cola de milano para las uniones más frecuentes. Además se dispone de fresas de bisagras y enrasar. Un total de 40 medidas.

Fresas para ranuras			
Fresa de disco para ranurar			
Fresa de ensamble			
Fresas para machihembrar			
Fresas de enrasar y biselar			
Fresas para colas de milano			

Calidad

que resulta muy rentable.

Resulta atractivo cuando se combinan la rentabilidad y la calidad. Todas las fresas Bosch poseen una superficie de corte de carburo de tungsteno, una geometría de corte optimizada y un excelente afilado de precisión logrado tras años de experiencia. La ventaja reside en la precisión de ajuste y en la elevada durabilidad.

Placas de metal duro

Material según ISO K10. Con geometría de corte afilada con diamante.

Soldadura de plata

Soldadura fuerte de placas de carburo de tungsteno con soldadura de plata sobre el cuerpo de fresado. En resumen, uniones seguras de alta calidad.

Norma EN 847

Las fresas estándar de Bosch cumplen con la norma europea más actual, esto se une a las ventajas rentables y específicas del mercado para el usuario.

¿De uno o de dos filos?

Las fresas con un diámetro muy pequeño son de un filo para lograr una mejor expulsión de virutas. Las fresas de dos filos son para diámetros medianos y grandes.



Segura longitud de sujeción

La marca sobre el vástago indica la longitud de sujeción exigida.

Longitud de trabajo conforme al mercado

La longitud de trabajo de las fresas está adaptada al grosor nominal de las maderas macizas convencionales del mercado y los derivados de la madera, hasta 25 mm. Hasta 38 mm con fresas extralargas.



Seguridad calculada

Relevantes características de construcción para un trabajo limpio y con pocas vibraciones:

- a) Limitación del hueco para las virutas
- b) Limitación del grosor de la viruta: máx. 1,1 mm

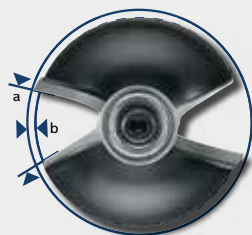

Mejores resultados

cuando el uso es adecuado

La calidad tiene mucho que ver con la competencia de las herramientas eléctricas y la precisión de las fresas. A esto se suman los valores de la experiencia que constantemente se comunican y se transmiten en beneficio del cliente.

Fresado de cuatro caras de piezas de trabajo

1 + 2: primero fresado de las partes frontales
3 + 4: después fresado de los cantos longitudinales, paralelo a la fresa

Ventaja: Al fresar las partes frontales se pueden corregir las esquinas astilladas.

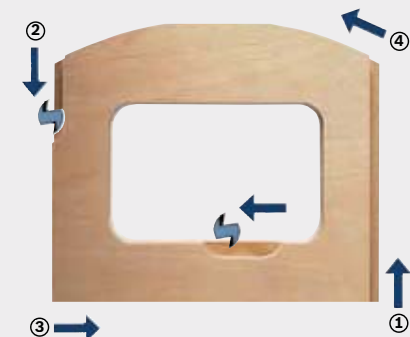

Fresado de bordes curvos

Accesorio adecuado para un fresado limpio: esiga de avance, rodamiento de avance o plantilla con casquillo copiador.

Riesgos al trabajar sin tope

Si se tira de la fresadora de superficie acercándola al usuario, se desplaza hacia la derecha. Si se empuja la fresadora de superficie apartándola del usuario, se desplaza hacia la izquierda.

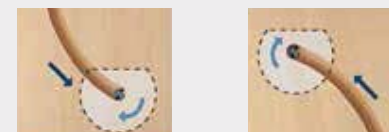

Fresado con listón de tope y fresado de ranuras

Es decisivo para la calidad utilizar la dirección de avance adecuada. Fresado con listón de tope: empuje de la fresadora de superficie. Fresado de ranuras: fresado en sentido opuesto.



Fresado seguro en sentido opuesto

Al fresar en sentido opuesto el tope se desplaza limpiamente contra la pieza de trabajo: elaboración segura y limpia.



Fresado inseguro en el sentido de la fresa

Al realizar el fresado en el mismo sentido de la fresa la herramienta resulta repelida por la pieza de trabajo: bordes irregulares, riesgo de desviación de la máquina.



Ranuras Rectas - Dos filos

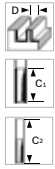

Número de tipo	Número de cortes	Diámetro (D) pulg.	Longitud útil (C ₁) pulg.	Longitud total (C ₂) pulg.	Vástago	RPM (máximo)	Unidades / embalaje	Tipo de embalaje
2 608 628 411	2	1/4	5/8	1 1/8	1/4	30.000	1	Caja plástica
2 608 628 429	2	5/16	25/32	2	1/4	30.000	1	Caja plástica
2 608 628 412	2	3/8	25/32	2	1/4	30.000	1	Caja plástica
2 608 628 413	2	1/2	25/32	2	1/4	30.000	1	Caja plástica
2 608 628 414	2	3/4	25/32	2	1/4	30.000	1	Caja plástica

Ranuras Rectas - Un filo

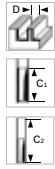

Número de tipo	Número de cortes	Diámetro (D) pulg.	Longitud útil (C ₁) pulg.	Longitud total (C ₂) pulg.	Vástago	RPM (máximo)	Unidades / embalaje	Tipo de embalaje
2 608 628 427	1	1/8	5/16	2	1/4	30.000	1	Caja plástica
2 608 628 428	1	3/16	1/2	2	1/4	30.000	1	Caja plástica

Media Caña

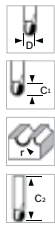

Número de tipo	Número de cortes	Diámetro (D) pulg.	Longitud útil (C ₁) pulg.	Radio pulg.	Longitud total (C ₂) pulg.	Vástago	RPM (máximo)	Unidades / embalaje	Tipo de embalaje
2 608 628 418	2	1/2	3/8	1/4	1 3/16	1/4	30.000	1	Caja plástica
2 608 628 425	2	1/4	3/8	1/8	1 7/16	1/4	30.000	1	Caja plástica
2 608 628 632	2	3/8	3/8	3/16	1 7/16	1/4	30.000	1	Caja plástica
2 608 628 633	2	1/4	1/2	3/16	1 3/4	1/4	30.000	1	Caja plástica
2 608 628 634	2	1	5/8	1/2	2 1/4	1/4	30.000	1	Caja plástica

Ranuras en V



Número de tipo	Número de cortes	Diámetro (D) pulg.	Longitud útil (C ₁) pulg.	Ángulo (°)	Longitud total (C ₂) pulg.	Vástago	RPM (máximo)	Unidades / embalaje	Tipo de embalaje
2 608 628 415	2	1/2	1/2	90°	1 3/4	1/4	30.000	1	Caja plástica
2 608 628 630	2	1/4	5/16	90°	1 7/16	1/4	30.000	1	Caja plástica
2 608 628 631	2	3/8	1/2	90°	1 3/4	1/4	30.000	1	Caja plástica

Ranura Curva

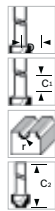

Número de tipo	Número de cortes	Diámetro (D) pulg.	Longitud útil (C ₁) pulg.	Radio pulg.	Longitud total (C ₂) pulg.	Vástago	RPM (máximo)	Unidades / embalaje	Tipo de embalaje
2 608 628 424	2	1	5/16	1/4	1 13/16	1/4	30.000	1	Caja plástica

Redondeadora con Rodamiento - Diámetro 1/2"



Número de tipo	Número de cortes	Diámetro (D) pulg.	Longitud útil (C ₁) pulg.	Radio (r) pulg.	Longitud total (C ₂) pulg.	Vástago	RPM (máximo)	Unidades / embalaje	Tipo de embalaje
2 608 628 421	2	1/4	13/32	1/4	2 3/16	1/4	30.000	1	Caja plástica
2 608 628 422	2	3/8	21/32	3/8	2 7/16	1/4	30.000	1	Caja plástica
2 608 628 423	2	1/2	3/4	1/2	2 7/16	1/4	30.000	1	Caja plástica

Cóncava con Rodamiento - Diámetro 1/2"

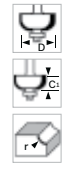

Número de tipo	Número de cortes	Diámetro (D) pulg.	Longitud útil (C ₁) pulg.	Radio (r) pulg.	Longitud total (C ₂) pulg.	Vástago	RPM (máximo)	Unidades / embalaje	Tipo de embalaje
2 608 628 420	2	1	1/2	1/4	2 1/8	1/4	30.000	1	Caja plástica

Moldura Romana con Rodamiento - Diámetro 1/2"

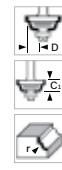

Número de tipo	Número de cortes	Diámetro (D) pulg.	Longitud útil (C ₁) pulg.	Radio (r) pulg.	Longitud total (C ₂) pulg.	Vástago	RPM (máximo)	Unidades / embalaje	Tipo de embalaje
2 608 628 419	2	5/16	1/2	4	2 1/8	1/4	30.000	1	Caja plástica

Biselar con Rodamiento - Diámetro 1/2"



Número de tipo	Número de cortes	Diámetro (D) pulg.	Longitud útil (C ₁) pulg.	Ángulo (°)	Longitud total (C ₂) pulg.	Vástago	RPM (máximo)	Unidades / embalaje	Tipo de embalaje
2 608 628 416	2	7/16	13/32	45°	2 3/16	1/4	30.000	1	Caja plástica

Ribeteados y Encastre con Rodamiento - Diámetro 1/2"

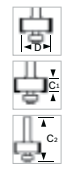

Número de tipo	Número de cortes	Diámetro (D) pulg.	Longitud útil (C ₁) pulg.	Longitud total (C ₂) pulg.	Vástago	RPM (máximo)	Unidades / embalaje	Tipo de embalaje
2 608 628 417	2	1	1/2	2 1/8	1/4	30.000	1	Caja plástica

Cortar Laminados con Rodamiento

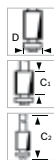

	Número de tipo	Número de cortes	Diámetro (D) pulg.		Longitud útil (C ₁) pulg.		Longitud total (C ₂) pulg.		Vástago	RPM (máximo)	Unidades / embalaje	Tipo de embalaje
2 608 628 635	2	1/4	1/2	2 1/8	1/4	30.000	1	Caja plástica				
2 608 628 636	2	3/8	9/16	2 3/16	1/4	30.000	1	Caja plástica				
2 608 628 637	2	1/2	1/2	3 3/16	1/4	30.000	1	Caja plástica				

Fresas de disco para ranurar con rodamiento de avance, de dos filos, metal duro



	Número de tipo	Diámetro (D)	Longitud de trabajo (L) pulg.	Longitud total (G) pulg.	Vástago pulg.	Unidades / embalaje
2 608 628 403	1	1/4	13/64	2	8	1

Fresas de muelle, de dos filos, metal duro

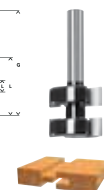
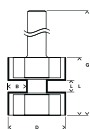

► Para fresar los clásicos perfiles de ranura y lengüeta en cantos de madera maciza en combinación con la fresa de disco para ranurar, con una longitud de trabajo de 5 mm.

2 608 628 353	1	13/64	2 5/16	8	1
----------------------	---	-------	--------	---	---

Fresas para colas de milano, de 14 mm, de dos filos, metal duro



► Para ensamblar cuerpos y cajones. Para ensamblajes visibles u ocultos. En combinación con la fresadora de empalmes, para ensamblajes semiocultos. Para el ranurado de aristas exactamente ajustadas para la admisión de listones, p. ej., para evitar el alabeo en mesas de madera maciza.

2 608 628 408	9/16	19/32	2 5/32	8	1
----------------------	------	-------	--------	---	---

Casquillo Copiador

► Aplicación: Fresadoras Bosch. GOF 900 / GOF 1300 / GOF 2000 / GKF 600.



	Número de tipo	Diámetro (mm)	Unidades / embalaje	Tipo de embalaje
2 609 200 138		17 mm	1	Bolsa plástica
2 609 200 139		13 mm	1	Bolsa plástica
2 609 200 140		24 mm	1	Bolsa plástica

Conjunto de Pinza y Tuerca de Sujeción

- Permite fijar fresas a la fresadora.
- Utilizar pinza adecuada, bien ajustada.

	Número de tipo	Diámetro (mm)	Diámetro (pulg.)	Unidades / embalaje	Tipo de embalaje
--	----------------	---------------	------------------	---------------------	------------------

Aplicación: GOF 900 A.

2 608 570 101	-		1/4	1	Bolsa plástica
2 608 570 102		8	-	1	Bolsa plástica

Aplicación: GOF 1300 ACE /GOF 2000 CE.

2 608 570 103	6	-	1	Bolsa plástica
2 608 570 104	-	1/4	1	Bolsa plástica
2 608 570 107	12	-	1	Bolsa plástica
2 608 570 108	-	1/2	1	Bolsa plástica
2 608 570 105	8	-	1	Bolsa plástica

Aplicación: GKF 600.

2 608 570 133	6	-	1	Caja Cartón
2 608 570 135	-	1/4	1	Bolsa plástica

Tope para Curvas



2 607 001 161	GOF 2000 CE	1	Bolsa plástica
----------------------	-------------	---	----------------

Tope Paralelo con Ajuste



► Permite realizar todos los trabajos de fresado paralelo a lo largo del borde de madera, sin cualquier desviación, con barras de Ø 10 mm.

2 607 001 387	GOF 2000 CE	1	Caja Cartón
----------------------	-------------	---	-------------

Guía Paralela



	Número de tipo	Aplicación	Unidades / embalaje	Tipo de embalaje
2 608 000 331		GKF 600	1	Caja Cartón

Placa de Deslizamiento Redonda



Número de tipo	Aplicación	Unidades / embalaje	Tipo de embalaje
2 608 000 333	GKF 600	1	Caja Cartón

Base Inclinable

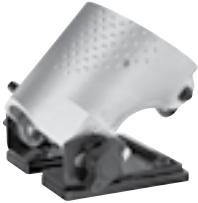

2 608 000 334	GKF 600	1	Caja Cartón
---------------	---------	---	-------------





Herramientas a
Batería

Tecnología que persuade: las baterías de Li-Ion

► **Sin efecto memoria:**

Recargar sin reparos: independientemente de que la batería esté ¼ o ½ descargado

► **Autodescarga mínima:**

Después de 30 días, la batería Li-Ion sigue teniendo el 96% de la capacidad nominal indicada, mientras que las baterías NiCd/NiMH pierden en ese tiempo el 25% aprox. de la capacidad nominal

► **Sistema ECP (Sistema Electrónico de Celda) en las herramientas a batería:**

Las celdas se controlan por sistema electrónico. La potencia de salida de la herramienta se reduce automáticamente en los siguientes casos:

- Sobrecarga
- Descarga total
- Sobre calentamiento

Los tres criterios pueden dañar la celda y bajar significativamente la vida útil de la batería

► **Carcasa termoconductor (HCH) y aletas de refrigeración:**

permiten una emisión óptima del calor desde el interior de la batería. La batería de iones de litio de Bosch se enfría un 45% más deprisa que los modelos de batería convencionales

► **Aletas de protección laterales y caperuzas de goma:**

protegen la batería contra golpes externos

► **El indicador del estado de carga:**

informa al usuario de cuánta energía hay aún disponible



Si se acciona el pulsador «on», los LED (diodos luminosos) indican durante 5 segundos el estado de carga de la batería.

LED rojo: indica que la batería está demasiado caliente o fría para cargarse.

LED verde: indica el estado de carga.

Si están encendidos de forma continua:

- 3 LED: Estado de carga entre 100% y 66%
- 2 LED: Estado de carga entre 66% y 33%
- 1 LED: Estado de carga entre 33% y 5%
- 1 LED parpadea: Estado de carga inferior al 5%

Ningún LED encendido: fallo en la batería.

Durante el proceso de carga: parpadean los 3 LED

Proceso de carga finalizado: todos los LED permanecen encendidos durante 15 minutos

Diferencias en el manejo de las distintas tecnologías de baterías

Comparación	NiCd	NiMH	Li-Ion
Autodescarga al mes	20 %	25 %	3-5 %
Efecto memoria clásico	Sí	No	No
Efecto de batería perezosa	Sí	Sí	No
Capacidad de funcionamiento a temperaturas bajo cero	A -18 °C conserva el 40% de capacidad = sigue siendo funcional	A -15 °C tiene el 0% de capacidad = deja de ser funcional	A -20 °C conserva el 50% de capacidad = funcional
Almacenamiento a temperaturas bajo cero	hasta -20 °C sin daños	hasta -20 °C sin daños	hasta -20 °C sin daños
Tiempo de almacenamiento sin recarga, batería usada	hasta 6 meses	hasta 6 meses	hasta 24 meses
Temperatura óptima de almacenamiento	5-15 °C	5-15 °C	5-15 °C
Protección de batería ECP	No	No	Sí

El usuario final puede influir en la vida útil

El usuario final no puede influir en la vida útil

	Uso	Vida útil de la batería	Efecto
Selección de la herramienta eléctrica y la batería	Según la aplicación	●	Envejecimiento
	Demasiado débil	○	
Solicitud de la batería por los distintos casos de aplicaciones (solo afecta a NiCd y NiMH)	Atornillar/perforar Ø pequeño	●	Proceso químico
	Serrar/perforar con martillo perforador Ø grande	○	
Proceso de carga (efecto memoria) (solo afecta a NiCd y NiMH)	Descargar/cargar por completo	●	Secado del electrolito
	Descargar/cargar parcialmente	○	
Solicitud mecánica	Trato normal	●	Con el tiempo y el uso, el electrolito pierde humedad. En consecuencia se produce una pérdida de tensión y de capacidad.
	Trato rudo	○	

● alto ○ bajo

Batería Inserción



Número de tipo	Aplicación	Voltios (V)	Capacidad (Ah)	Unidades / embalaje	Tipo de embalaje
2 607 335 062	Atornillador recto Bosch y Skil	3,6	1,2	1	Caja de cartón

Batería Nódulo



2 607 300 001	3921 / 1921	7,2	1,4	1	Caja de cartón
---------------	-------------	-----	-----	---	----------------

Batería Plana



2 607 335 033	3937.7	7,2	1,4	1	Caja de cartón
2 607 335 152	1949.6 / 1939.8 (antigua) / 1936.6 / 1918.L	9,6	2,0	1	Caja de cartón
2 607 335 151	1937 / 1949.5 / 1954.5 / 1936.5	12	2,0	1	Caja de cartón

Batería O'Pack

► Accionamiento de la herramienta.

Ah	9,6 - 24 V
1,2 - 1,5	SD (Standard Duty)
2,6 - 3,0	HD (Heavy Duty)

Número de tipo	Voltios (V)	Capacidad (Ah)	Especificación	Unidades / embalaje	Tipo de embalaje
2 607 335 540	9,6	1,5	NiCd SD	1	Caja de cartón
2 607 335 542	12	1,5	NiCd SD	1	Caja de cartón
2 607 335 534	14,4	1,5	NiCd SD	1	Caja de cartón
2 607 335 686	14,4	2,6	NiMh HD	1	Caja de cartón
2 607 335 266	18	2,0	-	1	Caja de cartón
2 607 335 448	24	2,0	NiCd	1	Caja de cartón
2 607 335 562	24	2,6	NiMh HD	1	Caja de cartón

Batería Ion de Litio



Número de tipo	Voltios (V)	Capacidad (Ah)	Unidades / embalaje	Tipo de embalaje
2 607 336 242	3,6	1,3	1	Caja de cartón
2 607 336 014	10,8	1,0	1	Caja de cartón
2 607 336 150	14,4	1,3	1	Caja de cartón
2 607 336 078	14,4	2,6	1	Caja de cartón
2 607 336 170	18	1,3	1	Caja de cartón
2 607 336 092	18	2,6	1	Caja de cartón
2 607 336 108	36	2,6	1	Caja de cartón

Cargador



- AL 1450 DV / 7,2 - 14,4 V / 5,0 A.
- Cargador rápido de 12 minutos - 230 V.

2 607 224 702	para Baterías O'Pack	1	Caja de cartón
---------------	----------------------	---	----------------



- AL 2450 / 7,2 - 24 V / 5,0 A.
- 30 minutos.

2 607 225 028	para Baterías Planas y O'Pack	1	Caja de cartón
---------------	-------------------------------	---	----------------



- AL 1130 CV / 10,8V.

2 607 225 134	para Batería de Ion de Litio	1	Caja de cartón
---------------	------------------------------	---	----------------



- 10,8V - 1,3Ah.

2 607 336 600	para Batería de Ion de Litio	1	Caja de cartón
---------------	------------------------------	---	----------------



- AL 3640 CV / 36V.
- Cargador rápido de 35 minutos.

2 607 225 100	para Batería de Ion de Litio	1	Caja de cartón
---------------	------------------------------	---	----------------

Disco de Corte - Mini Amoladora a Batería



- Encastre SDS-pro – Nuevo sistema SDS que posibilita el cambio de los discos sin necesidad de llave.

Número de tipo	Tamaño de grano	Diámetro exterior (mm)	Diámetro interior (mm)	Espesor (mm)	Unidades / embalaje	Tipo de embalaje
----------------	-----------------	------------------------	------------------------	--------------	---------------------	------------------



Corte universal - metales en general.

2 608 600 700	24	100	22,2	1,2	1	Caja de cartón
----------------------	----	-----	------	-----	---	----------------

Corte - Acero Inoxidable.

2 608 600 701	46	100	22,2	1,2	1	Caja de cartón
----------------------	----	-----	------	-----	---	----------------

Disco de Desbaste - Mini Amoladora a Batería



Desbaste - acero inoxidable.

2 608 600 702	30	100	22,2	4	1	Caja de cartón
----------------------	----	-----	------	---	---	----------------





Diversos

Cepillo Aspirador

Número de tipo	Aplicación	Unidades / embalaje	Tipo de embalaje
1 609 390 481	GAS 12-50 RF / PAS 11-21	1	Caja de cartón

Boquilla para Ranuras

Número de tipo	Diámetro (mm)	Unidades / embalaje	Tipo de embalaje
2 607 000 165	35	1	Blister

Aplicación: GAS 12-50 RF / PAS 11-21.

Boquilla para Suciedad Gruesa

Número de tipo	Aplicación	Unidades / embalaje	Tipo de embalaje
2 607 000 169	GAS 12-50 RF	1	Caja de cartón

Manguera

Número de tipo	Diámetro (mm)	Longitud (m)	Unidades / embalaje	Tipo de embalaje
1 609 202 230	35	5	1	Caja de cartón

Aplicación: GAS 12-50 RF / PAS 11-21.

Bolsas de Filtro de Papel

► No aspirar líquidos con este filtro.

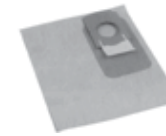

Número de tipo	Aplicación	Unidades / embalaje	Tipo de embalaje
2 605 411 062	GAS 12-50 RF	5	Blister
2 605 411 150	PAS 11-21	5	Blister
2 605 411 163	1989	5	Blister

Adaptador

2 607 000 748	De 35/19 mm	1	Bolsa plástica
---------------	-------------	---	----------------

Mango Regulador

Número de tipo	Aplicación	Unidades / embalaje	Tipo de embalaje	
2 607 000 164	GAS 12-50 RF / PAS 11-21.	35	1	Bolsa plástica

Filtro Permanente

► Filtro de pliegues de poliéster.



Número de tipo	Dimensiones Ø (mm)	Capacidad máxima (cm³)	Unidades / embalaje	Tipo de embalaje
2 607 432 001	190 x 165	3.600	1	Caja de cartón

Aplicación: GAS 12-50 RF.

Filtro de pliegues, cuadrado

- ▶ Filtro de pliegues de poliéster.



Número de tipo	Dimensiones Ø (mm)	Unidades / embalaje	Tipo de embalaje
----------------	--------------------	---------------------	------------------

Aplicación: GAS 50; GAS 50 M.

2 607 432 016	257 x 69 x 187	2	Caja de cartón
---------------	----------------	---	----------------

Filtro plástico para Lijadora Excéntrica

Número de tipo	Aplicación	Unidades / embalaje	Tipo de embalaje
----------------	------------	---------------------	------------------

2 605 190 930	GEX 125-150 AVE	1	Caja de cartón
---------------	-----------------	---	----------------

Boquilla para Pistolas de Calor

Número de tipo	Diámetro (mm)	Unidades / embalaje	Tipo de embalaje
----------------	---------------	---------------------	------------------

- ▶ Boquilla Reductora

1 609 201 648	20	1	Caja de cartón
---------------	----	---	----------------

- ▶ Boquilla Reductora

1 609 201 797	14	1	Caja de cartón
---------------	----	---	----------------

- ▶ Boquilla Angular

1 609 201 751	80	1	Caja de cartón
---------------	----	---	----------------

- ▶ Boquilla Plana

1 609 201 795	50	1	Caja de cartón
1 609 390 451	75	1	Caja de cartón

- ▶ Boquilla Protectora de Vidrio

1 609 201 796	50	1	Caja de cartón
1 609 390 452	75	1	Caja de cartón

- ▶ Para soldar, estañar y contraer.

1 609 390 453	—	1	Caja de cartón
---------------	---	---	----------------

- ▶ Zapata de soldadura

1 609 201 798	—	1	Caja de cartón
---------------	---	---	----------------

Formón Oblicuo

- ▶ Aplicación: PSE 150 / PSE 150 E.

Número de tipo	Número de la figura	Ancho (mm)	Unidades / embalaje	Tipo de embalaje
----------------	---------------------	------------	---------------------	------------------

- ▶ Plano.

1	2 608 691 016	1	15	1	Blistér
---	---------------	---	----	---	---------

- ▶ Bruto Plano.

2	2 608 691 065	2	15	1	Blistér
---	---------------	---	----	---	---------

Cuchilla

- ▶ Aplicación: PSE 150 / PSE 150 E.
- ▶ HCS, extra afilada.



Número de tipo	Ancho (mm)	Unidades / embalaje	Tipo de embalaje
----------------	------------	---------------------	------------------

2 608 691 027	60	1	Blistér
2 608 691 098	35	1	Blistér

Lámpara Linterna

Número de tipo	Aplicación	Unidades / embalaje	Tipo de embalaje
----------------	------------	---------------------	------------------

2 609 200 306	12 / 14,4 V	1	Caja Cartón
---------------	-------------	---	-------------

Cuchillas

- ▶ Indicada para cortes de chapas de acero.
- ▶ Juego con cuchilla superior e inferior y tornillos de sujeción.



2 607 010 025	GSC 2,8	1	Bolsa plástica
---------------	---------	---	----------------

Punzón Corte Curvo

- ▶ Utilizar para cortes rectos o curvos en chapas de acero con matriz 2 608 639 900.



2 608 639 013	GNA 2,0 (1530)	1	Tubo plástico
---------------	----------------	---	---------------

Punzón Universal

- ▶ Cortar chapas de acero. Uso general con matriz 2 608 639 021.



Número de tipo	Aplicación	Unidades / embalaje	Tipo de embalaje
2 608 639 022	GNA 2,0 (1530)	1	Tubo plástico

Matriz

- ▶ Soporte de punzón para chapas onduladas y rectas (hasta 1,2 mm).

Especial para chapas onduladas.



2 608 639 021	GNA 2,0 (1530)	1	Bolsa plástica
---------------	----------------	---	----------------

Para chapas rectas.

2 608 639 900	GNA 2,0 (1530)	1	Bolsa plástica
---------------	----------------	---	----------------

Matriz y Punzón para Chapa Ondulada

- ▶ Soporte de punzón para chapas onduladas (hasta 1,2 mm).

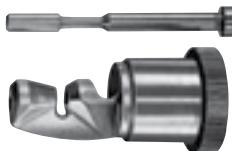

2 608 639 902	GNA 2,0 (1530)	1	Bolsa plástica
---------------	----------------	---	----------------

Llave Fija 17 mm

- ▶ Cambiar accesorios, trabando el eje de trabajo de la herramienta eléctrica.



F 000 600 223	GGs 27 / POF 400 / GGS 27 L / GGS 27 LC	1	Bolsa plástica
---------------	---	---	----------------

Acople de atornilladora electrica

Nuevo



Número de tipo	Descripción	Diámetro (mm)	Longitud (mm)	Unidades / embalaje	Tipo de embalaje
2 608 000 548	S-G	3,9	30	1000	Caja de cartón
2 608 000 551	S-F	3,9	30	1000	Caja de cartón

Manguera para GVC 22EX



Número de tipo	Largo (mts)	Diámetro (mm)	Unidades / embalaje	Tipo de embalaje
F 000 600 390	3,5	35	1	Caja cartón

Número de Tipo	Página	Número de Tipo	Página	Número de Tipo	Página	Número de Tipo	Página	Número de Tipo	Página
1 600 793 007	125	1 618 596 205	28	2 600 306 007	145	2 607 001 461	70	2 607 001 636	70
1 601 329 013	125	1 618 596 207	28	2 600 499 045	146	2 607 001 463	70	2 607 001 638	70
1 602 025 024	127, 156	1 618 596 225	28	2 602 025 063	35	2 607 001 464	70	2 607 001 642	70
1 603 115 004	36	1 618 596 231	27	2 602 025 075	127	2 607 001 465	70	2 607 001 648	70
1 603 340 031	124	1 618 596 232	28	2 602 025 076	35	2 607 001 466	70	2 607 001 652	71
1 603 345 025	124	1 618 596 233	28	2 602 025 077	35	2 607 001 467	70	2 607 001 654	71
1 605 510 118	126	1 618 596 236	28	2 602 025 086	35	2 607 001 468	70	2 607 001 658	71
1 605 510 180	127	1 618 596 237	28	2 602 025 103	35	2 607 001 470	70	2 607 001 664	71
1 605 510 222	126	1 618 596 238	28	2 602 025 112	35	2 607 001 473	70	2 607 001 668	71
1 605 510 364	126	1 618 596 239	28	2 602 025 117	35	2 607 001 475	70	2 607 001 670	71
1 605 510 365	126	1 618 596 240	28	2 602 025 141	35	2 607 001 477	70	2 607 001 674	71
1 607 000 250	127	1 618 596 241	28	2 602 025 142	35	2 607 001 479	70	2 607 001 911	222
1 607 950 004	126	1 618 596 257	28	2 602 025 171	128	2 607 001 481	70	2 607 001 914	222
1 607 950 043	125	1 618 596 259	28	2 602 025 181	128	2 607 001 483	70	2 607 002 585	72
1 608 132 006	128	1 618 596 260	28	2 603 201 022	38	2 607 001 485	70	2 607 010 025	243
1 608 190 007	222	1 618 596 261	28	2 603 345 016	123	2 607 001 508	70	2 607 010 079	198
1 608 571 061	37	1 618 596 263	28	2 605 190 930	242	2 607 001 510	70	2 607 010 609	4
1 608 601 033	124	1 618 596 264	27	2 605 411 062	241	2 607 001 511	70	2 607 010 610	5
1 609 201 648	242	1 618 596 265	27	2 605 411 145	156	2 607 001 514	70	2 607 010 611	5
1 609 201 751	242	1 618 596 267	27	2 605 411 147	156	2 607 001 515	70	2 607 017 063	7
1 609 201 795	242	1 618 596 268	27	2 605 411 150	241	2 607 001 516	70	2 607 017 160	8
1 609 201 796	242	1 618 596 269	28	2 605 411 163	241	2 607 001 526	70	2 607 017 161	8
1 609 201 797	242	1 618 596 270	28	2 605 510 066	127	2 607 001 528	70	2 607 017 323	9
1 609 201 798	242	1 618 596 271	28	2 605 510 101	126	2 607 001 531	70	2 607 017 324	9
1 609 202 230	240	1 618 596 315	27	2 605 510 193	126	2 607 001 533	70	2 607 018 011	198
1 609 390 451	242	1 618 598 124	36	2 605 510 224	126	2 607 001 535	70	2 607 018 012	198
1 609 390 452	242	1 618 598 159	47	2 605 510 226	126	2 607 001 537	70	2 607 018 285	19
1 609 390 453	242	1 618 600 012	45	2 605 510 264	127	2 607 001 539	70	2 607 018 389	56
1 609 390 481	240	1 618 600 019	48	2 605 510 280	127	2 607 001 540	70	2 607 018 390	56
1 612 025 032	35	1 618 600 203	45	2 605 510 281	126	2 607 001 542	70	2 607 019 324	4
1 617 000 132	36	1 618 600 206	48	2 605 510 297	126	2 607 001 554	70	2 607 019 325	4
1 617 000 328	37	1 618 600 210	45	2 605 510 298	126	2 607 001 556	70	2 607 019 327	5
1 618 596 164	27	1 618 601 004	44	2 605 702 034	156	2 607 001 558	70	2 607 019 328	5
1 618 596 166	27	1 618 601 007	47	2 605 702 036	156	2 607 001 560	70	2 607 019 447	6
1 618 596 167	27	1 618 601 008	46	2 605 702 037	156	2 607 001 562	70	2 607 019 449	6
1 618 596 172	27	1 618 601 011	49	2 605 703 016	123	2 607 001 567	70	2 607 019 455	8
1 618 596 173	27	1 618 601 017	46	2 607 000 073	128	2 607 001 575	70	2 607 019 460	6
1 618 596 174	27	1 618 601 101	46	2 607 000 096	128	2 607 001 577	70	2 607 019 461	6
1 618 596 176	27	1 618 601 102	46	2 607 000 156	72	2 607 001 579	70	2 607 019 462	7
1 618 596 177	27	1 618 601 302	47	2 607 000 157	71	2 607 001 581	70	2 607 019 463	7
1 618 596 178	27	1 618 601 303	47	2 607 000 164	241	2 607 001 583	70	2 607 019 464	7
1 618 596 179	27	1 618 609 003	47	2 607 000 165	240	2 607 001 585	70	2 607 019 465	7
1 618 596 180	27	1 618 609 005	49	2 607 000 169	240	2 607 001 587	70	2 607 019 503	6
1 618 596 181	27	1 618 609 006	49	2 607 000 193	128	2 607 001 588	70	2 607 019 579	6
1 618 596 182	28	1 618 623 205	48	2 607 000 207	72	2 607 001 590	70	2 607 019 600	4
1 618 596 183	28	1 618 623 206	48	2 607 000 748	241	2 607 001 604	70	2 607 019 880	68
1 618 596 184	28	1 618 633 102	48	2 607 000 982	9	2 607 001 607	70	2 607 224 702	237
1 618 596 185	28	1 618 633 104	49	2 607 001 161	231	2 607 001 612	70	2 607 225 028	237
1 618 596 187	28	1 618 633 105	49	2 607 001 182	198	2 607 001 616	70	2 607 225 100	237
1 618 596 188	28	1 618 661 000	49	2 607 001 387	231	2 607 001 622	70	2 607 225 134	237
1 618 596 203	28	1 618 662 000	50	2 607 001 459	70	2 607 001 625	70	2 607 300 001	236
1 618 596 204	28	1 619 P06 547	126	2 607 001 460	70	2 607 001 632	70	2 607 335 033	236

Número de Tipo	Página	Número de Tipo	Página	Número de Tipo	Página	Número de Tipo	Página	Número de Tipo	Página
2 607 335 062	236	2 608 550 609	68	2 608 580 729	66	2 608 584 129	56	2 608 584 783	64
2 607 335 151	236	2 608 550 610	68	2 608 580 730	66	2 608 584 130	56	2 608 584 784	64
2 607 335 152	236	2 608 550 611	68	2 608 580 732	66	2 608 584 131	56	2 608 584 785	64
2 607 335 266	236	2 608 570 047	124	2 608 580 733	66	2 608 584 132	56	2 608 584 788	64
2 607 335 448	236	2 608 570 048	124	2 608 580 734	66	2 608 584 133	56	2 608 584 791	64
2 607 335 534	236	2 608 570 049	124	2 608 580 735	66	2 608 584 134	56	2 608 584 792	64
2 607 335 540	236	2 608 570 083	125	2 608 580 736	66	2 608 584 135	56	2 608 584 794	64
2 607 335 542	236	2 608 570 084	125	2 608 580 738	66	2 608 584 136	56	2 608 584 796	64
2 607 335 562	236	2 608 570 085	125	2 608 580 739	66	2 608 584 137	56	2 608 584 798	64
2 607 335 686	236	2 608 570 086	125	2 608 580 740	66	2 608 584 138	56	2 608 584 799	64
2 607 336 014	237	2 608 570 101	231	2 608 580 742	66	2 608 584 140	55	2 608 584 800	64
2 607 336 078	237	2 608 570 102	231	2 608 580 743	66	2 608 584 141	55	2 608 584 801	64
2 607 336 092	237	2 608 570 103	231	2 608 580 744	66	2 608 584 142	55	2 608 584 804	64
2 607 336 108	237	2 608 570 104	231	2 608 580 748	66	2 608 584 143	55	2 608 584 806	64
2 607 336 150	237	2 608 570 105	231	2 608 580 750	66	2 608 584 144	56	2 608 584 808	64
2 607 336 170	237	2 608 570 107	231	2 608 580 753	66	2 608 584 145	56	2 608 584 810	64
2 607 336 242	237	2 608 570 108	231	2 608 580 755	66	2 608 584 147	55	2 608 584 811	64
2 607 336 600	237	2 608 570 133	231	2 608 580 757	66	2 608 584 614	61	2 608 584 844	58
2 607 432 001	241	2 608 570 135	231	2 608 580 759	66	2 608 584 615	61	2 608 584 845	58
2 607 432 014	242	2 608 571 020	36	2 608 580 761	66	2 608 584 618	61	2 608 584 854	64
2 607 960 016	222	2 608 571 056	36	2 608 580 764	66	2 608 584 620	61	2 608 586 738	33
2 607 990 010	46	2 608 572 021	37	2 608 580 766	66	2 608 584 621	61	2 608 586 739	33
2 608 000 072	145	2 608 572 053	37	2 608 580 768	66	2 608 584 623	61	2 608 586 740	33
2 608 000 149	144	2 608 572 060	37	2 608 584 100	55	2 608 584 624	61	2 608 586 744	33
2 608 000 199	144	2 608 572 062	37	2 608 584 101	55	2 608 584 626	61	2 608 586 745	33
2 608 000 211	144	2 608 572 075	37	2 608 584 102	55	2 608 584 628	61	2 608 586 746	33
2 608 000 331	231	2 608 572 112	37	2 608 584 103	55	2 608 584 629	61	2 608 586 747	33
2 608 000 333	232	2 608 572 182	37	2 608 584 104	55	2 608 584 632	61	2 608 586 749	33
2 608 000 334	232	2 608 572 183	37	2 608 584 105	55	2 608 584 634	61	2 608 586 750	33
2 608 000 349	155	2 608 572 212	37	2 608 584 106	55	2 608 584 635	61	2 608 586 751	33
2 608 000 351	155	2 608 572 213	35	2 608 584 107	55	2 608 584 639	61	2 608 586 752	33
2 608 000 352	155	2 608 580 094	62	2 608 584 108	55	2 608 584 641	61	2 608 586 753	33
2 608 000 548	244	2 608 580 301	67	2 608 584 109	55	2 608 584 642	61	2 608 586 754	33
2 608 000 551	244	2 608 580 302	67	2 608 584 110	55	2 608 584 646	61	2 608 586 756	33
2 608 040 289	198	2 608 580 303	67	2 608 584 111	55	2 608 584 648	61	2 608 586 757	33
2 608 190 048	68	2 608 580 304	67	2 608 584 112	55	2 608 584 650	61	2 608 586 758	34
2 608 255 993	8	2 608 580 305	67	2 608 584 113	55	2 608 584 652	61	2 608 586 759	34
2 608 550 037	71	2 608 580 306	67	2 608 584 114	55	2 608 584 654	61	2 608 586 760	34
2 608 550 039	71	2 608 580 307	67	2 608 584 115	56	2 608 584 656	61	2 608 586 761	34
2 608 550 040	71	2 608 580 308	67	2 608 584 116	56	2 608 584 660	61	2 608 586 762	34
2 608 550 057	38	2 608 580 309	67	2 608 584 117	56	2 608 584 662	61	2 608 586 763	34
2 608 550 073	71	2 608 580 310	67	2 608 584 118	56	2 608 584 670	62	2 608 586 764	34
2 608 550 074	29	2 608 580 311	67	2 608 584 119	56	2 608 584 676	61	2 608 586 765	34
2 608 550 075	29	2 608 580 312	67	2 608 584 120	56	2 608 584 677	61	2 608 586 766	34
2 608 550 076	29	2 608 580 315	67	2 608 584 121	56	2 608 584 681	58	2 608 586 767	34
2 608 550 077	29	2 608 580 317	67	2 608 584 122	56	2 608 584 682	57	2 608 586 768	34
2 608 550 080	71	2 608 580 318	67	2 608 584 123	56	2 608 584 750	64	2 608 586 769	34
2 608 550 081	71	2 608 580 319	67	2 608 584 124	56	2 608 584 774	58	2 608 586 770	34
2 608 550 082	71	2 608 580 321	67	2 608 584 125	56	2 608 584 777	66	2 608 586 771	34
2 608 550 605	68	2 608 580 327	68	2 608 584 126	56	2 608 584 778	64	2 608 586 772	34
2 608 550 606	68	2 608 580 726	66	2 608 584 127	56	2 608 584 779	64	2 608 586 773	34
2 608 550 608	68	2 608 580 728	66	2 608 584 128	56	2 608 584 780	64	2 608 586 774	34

Número de Tipo	Página	Número de Tipo	Página	Número de Tipo	Página	Número de Tipo	Página	Número de Tipo	Página
2 608 586 775	34	2 608 595 423	14	2 608 597 105	15	2 608 600 541	110	2 608 602 546	93
2 608 586 776	34	2 608 595 425	14	2 608 597 107	15	2 608 600 542	115	2 608 602 548	92
2 608 586 777	34	2 608 595 481	13	2 608 597 108	15	2 608 600 543	115	2 608 602 549	92
2 608 586 778	34	2 608 595 482	13	2 608 597 112	15	2 608 600 544	115	2 608 602 555	86
2 608 586 779	34	2 608 595 483	13	2 608 597 114	15	2 608 600 545	109	2 608 602 558	86
2 608 586 780	34	2 608 595 485	13	2 608 597 117	15	2 608 600 549	109	2 608 602 559	86
2 608 586 781	34	2 608 595 486	13	2 608 597 118	15	2 608 600 710	109	2 608 602 561	93
2 608 586 782	34	2 608 595 487	13	2 608 597 120	15	2 608 600 711	109	2 608 602 564	83
2 608 586 783	34	2 608 595 489	13	2 608 597 121	15	2 608 601 051	155	2 608 602 567	83
2 608 586 784	34	2 608 595 490	13	2 608 597 125	28	2 608 601 053	155	2 608 602 568	83
2 608 586 785	34	2 608 595 491	13	2 608 597 127	28	2 608 601 062	155	2 608 602 574	83
2 608 586 786	34	2 608 595 492	13	2 608 597 202	14	2 608 601 065	155	2 608 602 577	83
2 608 586 787	34	2 608 595 494	13	2 608 597 203	14	2 608 601 077	125	2 608 602 578	83
2 608 586 788	34	2 608 595 498	13	2 608 598 110	38	2 608 601 114	155	2 608 602 586	88
2 608 586 789	34	2 608 595 499	13	2 608 598 142	68	2 608 601 115	155	2 608 602 591	88
2 608 586 790	34	2 608 595 501	13	2 608 600 004	109	2 608 601 116	155	2 608 602 592	88
2 608 586 791	34	2 608 595 502	13	2 608 600 005	109	2 608 601 238	115	2 608 602 597	88
2 608 586 792	34	2 608 596 051	18	2 608 600 095	109	2 608 602 191	83	2 608 602 599	88
2 608 586 793	34	2 608 596 053	18	2 608 600 096	109	2 608 602 192	83	2 608 602 600	88
2 608 586 794	34	2 608 596 055	18	2 608 600 175	122	2 608 602 193	83	2 608 602 601	88
2 608 586 795	34	2 608 596 057	18	2 608 600 176	122	2 608 602 194	83	2 608 602 606	87
2 608 586 796	34	2 608 596 058	18	2 608 600 177	122	2 608 602 195	83	2 608 602 615	87
2 608 586 797	34	2 608 596 065	18	2 608 600 178	122	2 608 602 196	86	2 608 602 617	87
2 608 586 800	34	2 608 596 115	27	2 608 600 179	122	2 608 602 197	86	2 608 602 618	87
2 608 586 801	34	2 608 596 116	27	2 608 600 180	122	2 608 602 198	86	2 608 602 619	87
2 608 586 802	34	2 608 596 118	28	2 608 600 214	109	2 608 602 199	86	2 608 602 621	93
2 608 586 804	34	2 608 596 119	57	2 608 600 215	109	2 608 602 200	86	2 608 602 625	94
2 608 586 806	34	2 608 596 157	38	2 608 600 218	110	2 608 602 201	84	2 608 602 630	84
2 608 586 807	34	2 608 596 185	28	2 608 600 219	109	2 608 602 202	84	2 608 602 631	84
2 608 587 113	100	2 608 596 186	28	2 608 600 221	109	2 608 602 203	84	2 608 602 633	84
2 608 587 117	100	2 608 596 295	57	2 608 600 222	109	2 608 602 204	84	2 608 602 634	84
2 608 587 120	100	2 608 596 300	14	2 608 600 223	110	2 608 602 282	89	2 608 602 641	87
2 608 587 121	100	2 608 596 301	14	2 608 600 226	109	2 608 602 368	85	2 608 602 642	87
2 608 587 122	100	2 608 596 302	14	2 608 600 227	109	2 608 602 374	112	2 608 602 644	87
2 608 587 124	100	2 608 596 303	14	2 608 600 228	110	2 608 602 375	112	2 608 602 649	94
2 608 587 125	100	2 608 596 304	14	2 608 600 258	99	2 608 602 384	113	2 608 602 651	85
2 608 587 128	100	2 608 596 305	14	2 608 600 259	99	2 608 602 385	113	2 608 602 652	85
2 608 587 157	20	2 608 596 307	14	2 608 600 260	99	2 608 602 388	114	2 608 602 654	85
2 608 587 158	20	2 608 596 309	14	2 608 600 261	99	2 608 602 389	114	2 608 602 658	93
2 608 58									

Número de Tipo	Página	Número de Tipo	Página	Número de Tipo	Página	Número de Tipo	Página	Número de Tipo	Página
2 608 602 689	89	2 608 605 116	142	2 608 605 271	140	2 608 607 240	140	2 608 607 830	142
2 608 602 692	89	2 608 605 117	142	2 608 605 295	139	2 608 607 249	122	2 608 607 831	142
2 608 602 712	93	2 608 605 118	142	2 608 605 296	139	2 608 607 251	122	2 608 607 832	142
2 608 602 727	95	2 608 605 119	142	2 608 605 298	139	2 608 607 258	143	2 608 607 833	141
2 608 603 163	111	2 608 605 120	142	2 608 605 300	139	2 608 607 260	143	2 608 607 834	141
2 608 603 169	111	2 608 605 121	142	2 608 605 301	139	2 608 607 319	117	2 608 607 835	141
2 608 603 170	111	2 608 605 122	142	2 608 605 450	117	2 608 607 321	117	2 608 607 836	141
2 608 603 181	111	2 608 605 123	142	2 608 605 451	117	2 608 607 322	117	2 608 607 837	141
2 608 603 182	111	2 608 605 124	141	2 608 605 452	117	2 608 607 323	117	2 608 607 838	141
2 608 603 183	111	2 608 605 125	141	2 608 605 464	122	2 608 607 324	117	2 608 607 839	141
2 608 603 184	111	2 608 605 126	141	2 608 605 466	122	2 608 607 325	117	2 608 607 840	141
2 608 603 254	111	2 608 605 127	141	2 608 605 467	122	2 608 607 330	117	2 608 607 841	141
2 608 603 255	111	2 608 605 128	141	2 608 605 468	122	2 608 607 331	117	2 608 607 984	141
2 608 603 394	109	2 608 605 129	141	2 608 605 469	122	2 608 607 332	117	2 608 607 985	141
2 608 603 399	109	2 608 605 130	141	2 608 605 484	122	2 608 607 333	117	2 608 607 986	141
2 608 603 400	109	2 608 605 131	141	2 608 605 486	122	2 608 607 346	118	2 608 607 987	141
2 608 603 406	109	2 608 605 132	141	2 608 605 487	122	2 608 607 348	118	2 608 607 988	141
2 608 605 000	141	2 608 605 133	145	2 608 605 488	122	2 608 607 349	118	2 608 607 989	141
2 608 605 001	141	2 608 605 134	145	2 608 605 489	122	2 608 607 350	118	2 608 607 990	141
2 608 605 002	141	2 608 605 135	145	2 608 605 636	140	2 608 607 351	118	2 608 607 993	140
2 608 605 003	141	2 608 605 136	145	2 608 605 674	140	2 608 607 352	118	2 608 607 994	140
2 608 605 004	141	2 608 605 137	145	2 608 605 759	140	2 608 607 443	139	2 608 607 995	140
2 608 605 005	141	2 608 605 138	145	2 608 605 899	140	2 608 607 444	139	2 608 607 996	140
2 608 605 006	141	2 608 605 139	145	2 608 606 069	143	2 608 607 445	139	2 608 607 997	140
2 608 605 007	141	2 608 605 167	145	2 608 606 070	143	2 608 607 446	139	2 608 607 998	140
2 608 605 022	140	2 608 605 168	145	2 608 606 071	143	2 608 607 447	139	2 608 607 999	140
2 608 605 023	140	2 608 605 169	145	2 608 606 072	143	2 608 607 448	139	2 608 608 000	140
2 608 605 024	140	2 608 605 201	139	2 608 606 073	143	2 608 607 455	139	2 608 608 001	140
2 608 605 025	140	2 608 605 202	139	2 608 606 074	143	2 608 607 456	139	2 608 608 211	152
2 608 605 026	140	2 608 605 203	139	2 608 606 075	143	2 608 607 457	139	2 608 608 212	152
2 608 605 027	140	2 608 605 204	139	2 608 606 076	143	2 608 607 458	139	2 608 608 213	153
2 608 605 028	140	2 608 605 205	139	2 608 606 206	144	2 608 607 459	139	2 608 608 214	153
2 608 605 067	142	2 608 605 206	139	2 608 606 207	144	2 608 607 460	139	2 608 608 219	153
2 608 605 068	142	2 608 605 213	140	2 608 606 208	144	2 608 607 540	202	2 608 608 220	153
2 608 605 069	142	2 608 605 214	140	2 608 606 209	144	2 608 607 541	202	2 608 608 221	154
2 608 605 070	142	2 608 605 215	140	2 608 606 220	144	2 608 607 542	202	2 608 608 222	154
2 608 605 071	142	2 608 605 216	140	2 608 606 221	144	2 608 607 543	202	2 608 608 223	154
2 608 605 072	142	2 608 605 217	140	2 608 606 222	144	2 608 607 632	119	2 608 608 225	154
2 608 605 073	142	2 608 605 218	140	2 608 606 693	145	2 608 607 633	119	2 608 608 226	154
2 608 605 074	142	2 608 605 253	140	2 608 606 695	139	2 608 607 634	119	2 608 608 228	154
2 608 605 075	142	2 608 605 254	140	2 608 606 705	140	2 608 607 635	120	2 608 608 229	154
2 608 605 085	141	2 608 605 255	140	2 608 606 706	140	2 608 607 636	120	2 608 608 230	154
2 608 605 086	141	2 608 605 256	140	2 608 606 709	140	2 608 607 637	120	2 608 608 231	154
2 608 605 087	141	2 608 605 257	140	2 608 606 737	117	2 608 607 638	116	2 608 608 263	116
2 608 605 088	141	2 608 605 258	140	2 608 606 738	117	2 608 607 639	116	2 608 608 264	116
2 608 605 089	141	2 608 605 259	140	2 608 606 739	117	2 608 607 640	116	2 608 608 265	116
2 608 605 090	141	2 608 605 265	140	2 608 606 752	118	2 608 607 824	142	2 608 608 266	116
2 608 605 091	141	2 608 605 266	140	2 608 606 753	118	2 608 607 825	142	2 608 608 267	117
2 608 605 092	141	2 608 605 267	140	2 608 606 754	118	2 608 607 826	142	2 608 608 268	117
2 608 605 093	141	2 608 605 268	140	2 608 606 936	118	2 608 607 827	142	2 608 608 269	117
2 608 605 112	142	2 608 605 269	140	2 608 606 937	118	2 608 607 828	142	2 608 608 270	117
2 608 605 115	142	2 608 605 270	140	2 608 606 938	118	2 608 607 829	142	2 608 608 275	116

Número de Tipo	Página	Número de Tipo	Página	Número de Tipo	Página	Número de Tipo	Página	Número de Tipo	Página
2 608 608 276	117	2 608 628 418	228	2 608 636 664	176	2 608 642 203	218	2 608 662 342	203
2 608 608 277	117	2 608 628 419	229	2 608 636 665	174	2 608 642 208	218	2 608 662 343	203
2 608 608 278	117	2 608 628 420	229	2 608 636 666	174	2 608 642 209	218	2 608 663 314	169
2 608 608 279	117	2 608 628 421	229	2 608 636 667	174	2 608 642 210	218	2 608 667 300	168
2 608 608 284	116	2 608 628 422	229	2 608 636 668	174	2 608 642 212	218	2 608 667 301	168
2 608 608 285	116	2 608 628 423	229	2 608 636 669	174	2 608 642 213	218	2 608 667 302	168
2 608 608 286	116	2 608 628 424	228	2 608 636 670	180	2 608 642 516	211	2 608 667 303	169
2 608 608 287	116	2 608 628 425	228	2 608 636 698	174	2 608 642 517	211	2 608 667 304	169
2 608 608 288	117	2 608 628 427	228	2 608 636 701	174	2 608 643 074	209	2 608 667 305	169
2 608 608 289	117	2 608 628 428	228	2 608 636 704	174	2 608 650 616	195	2 608 667 306	169
2 608 608 290	117	2 608 628 429	228	2 608 636 706	175	2 608 650 673	196	2 608 667 307	169
2 608 608 291	117	2 608 628 630	228	2 608 636 829	172	2 608 650 676	196	2 608 667 308	170
2 608 608 296	121	2 608 628 631	228	2 608 636 830	180	2 608 650 682	196	2 608 667 309	170
2 608 608 297	121	2 608 628 632	228	2 608 636 831	174	2 608 650 969	197	2 608 667 310	177
2 608 608 298	121	2 608 628 633	228	2 608 636 832	174	2 608 650 970	196	2 608 667 311	178
2 608 608 299	121	2 608 628 634	228	2 608 636 833	174	2 608 650 972	197	2 608 667 519	170
2 608 608 300	121	2 608 628 635	230	2 608 636 834	172	2 608 651 780	192	2 608 667 520	179
2 608 608 301	121	2 608 628 636	230	2 608 637 572	183	2 608 651 781	192	2 608 667 521	179
2 608 608 302	121	2 608 628 637	230	2 608 637 590	169	2 608 652 900	197	2 608 668 144	173
2 608 608 303	121	2 608 630 010	182	2 608 638 472	175	2 608 654 834	195	2 608 668 145	173
2 608 608 304	121	2 608 630 037	168	2 608 639 013	243	2 608 654 981	194	2 608 668 146	173
2 608 608 312	121	2 608 630 310	168	2 608 639 021	244	2 608 656 018	192	2 608 668 574	175
2 608 608 313	121	2 608 630 565	181	2 608 639 022	244	2 608 656 019	192	2 608 668 575	175
2 608 608 314	121	2 608 630 566	180	2 608 639 900	244	2 608 656 021	194	2 608 680 257	23
2 608 608 415	143	2 608 630 567	180	2 608 639 902	244	2 608 656 040	194	2 608 680 258	23
2 608 608 416	143	2 608 630 568	181	2 608 640 602	215	2 608 656 253	192	2 608 680 259	23
2 608 608 417	143	2 608 630 563	176	2 608 640 603	215	2 608 656 255	193	2 608 680 262	23
2 608 608 418	143	2 608 630 665	176	2 608 640 636	219	2 608 656 260	195	2 608 680 263	23
2 608 608 419	143	2 608 631 010	177	2 608 640 845	215	2 608 656 265	193	2 608 680 264	23
2 608 608 421	143	2 608 631 017	175	2 608 640 846	215	2 608 656 271	195	2 608 680 269	23
2 608 608 423	143	2 608 631 032	173	2 608 640 847	215	2 608 657 523	193	2 608 680 270	23
2 608 608 424	143	2 608 631 319	173	2 608 640 854	215	2 608 657 524	194	2 608 680 271	23
2 608 608 425	143	2 608 631 404	173	2 608 640 885	215	2 608 657 525	193	2 608 680 273	23
2 608 608 437	143	2 608 631 511	181	2 608 640 886	215	2 608 657 526	194	2 608 680 274	23
2 608 608 438	143	2 608 631 512	182	2 608 640 887	215	2 608 657 527	193	2 608 680 276	23
2 608 608 439	143	2 608 631 770	181	2 608 640 901	215	2 608 657 528	194	2 608 680 277	23
2 608 608 440	143	2 608 631 771	181	2 608 640 907	215				

Número de Tipo	Página	Número de Tipo	Página	Número de Tipo	Página
2 608 685 861	32	2 608 831 047	26	9 617 085 409	146
2 608 685 862	32	2 608 831 048	26	9 617 085 411	147
2 608 685 863	32	2 608 831 053	26	9 617 085 412	147
2 608 685 864	32	2 608 831 055	26	9 617 085 413	147
2 608 685 865	32	2 608 831 058	26	9 617 085 414	147
2 608 685 866	32	2 608 831 059	26	9 617 085 415	147
2 608 685 867	32	2 608 831 061	26	9 617 085 416	147
2 608 685 868	32	2 608 831 063	26	9 617 085 417	147
2 608 685 869	32	2 609 200 138	230	9 617 085 418	147
2 608 685 870	32	2 609 200 139	230	9 617 085 419	147
2 608 685 871	32	2 609 200 140	230	9 617 085 421	146
2 608 685 872	32	2 609 200 306	243	9 617 085 422	146
2 608 685 873	32	2 609 256 345	154	9 617 085 423	146
2 608 685 874	32	2 609 256 346	154	9 617 085 424	146
2 608 685 875	32	2 609 256 347	154	9 617 085 425	146
2 608 685 876	32	2 609 256 348	154	9 617 085 426	146
2 608 690 000	47	2 609 256 349	154	9 617 085 427	146
2 608 690 006	44	2 609 256 350	154	9 617 085 428	146
2 608 690 097	45	2 609 256 351	154	9 617 085 430	147
2 608 690 098	46	2 609 390 034	57	9 617 085 431	147
2 608 690 101	44	2 609 390 035	57	9 617 085 432	147
2 608 690 106	48	2 609 390 036	57	9 617 085 433	147
2 608 690 124	45	2 609 390 038	57	9 617 085 434	147
2 608 690 128	45	2 609 390 394	44	9 617 085 436	147
2 608 690 167	45	2 609 390 576	44	9 617 085 455	147
2 608 691 016	243	2 609 390 589	59	9 617 085 456	146
2 608 691 027	243	2 609 390 590	59	9 617 085 457	146
2 608 691 065	243	2 609 390 591	59	9 617 085 458	146
2 608 691 098	243	2 609 390 592	59	9 617 085 459	146
2 608 831 000	25	3 600 552 506	72	9 617 085 460	146
2 608 831 002	25	3 600 552 507	72	9 617 085 461	147
2 608 831 003	25	3 603 008 502	72	9 617 085 462	147
2 608 831 007	25	3 603 008 504	72	9 617 085 463	147
2 608 831 008	25	3 607 950 017	101	9 617 085 489	38
2 608 831 009	25	3 608 550 503	71	9 617 085 490	38
2 608 831 011	25	3 608 550 504	71	9 617 085 491	38
2 608 831 018	25	3 608 550 505	71	9 617 085 492	38
2 608 831 019	25	9 617 085 001	36	9 617 085 493	38
2 608 831 020	25	9 617 085 002	36	9 617 085 494	38
2 608 831 024	25	9 617 085 003	36	9 617 085 499	38
2 608 831 025	25	9 617 085 004	36	9 617 085 500	38
2 608 831 026	25	9 617 085 008	37	9 617 085 501	38
2 608 831 028	25	9 617 085 009	37	9 617 085 504	123
2 608 831 030	25	9 617 085 010	37	9 618 089 962	101
2 608 831 032	25	9 617 085 401	146	F 000 600 223	244
2 608 831 033	25	9 617 085 402	146	F 000 613 000	123
2 608 831 034	25	9 617 085 403	146	F 000 632 033	125
2 608 831 036	25	9 617 085 404	146	F 000 633 018	35
2 608 831 037	25	9 617 085 405	146	F 000 635 117	124
2 608 831 039	26	9 617 085 406	146	F 000 635 185	125
2 608 831 044	26	9 617 085 407	146		
2 608 831 045	26	9 617 085 408	146		

Discos abrasivos de corte y desbaste



Accesorios profesionales.



BOSCH

Innovación para tu vida

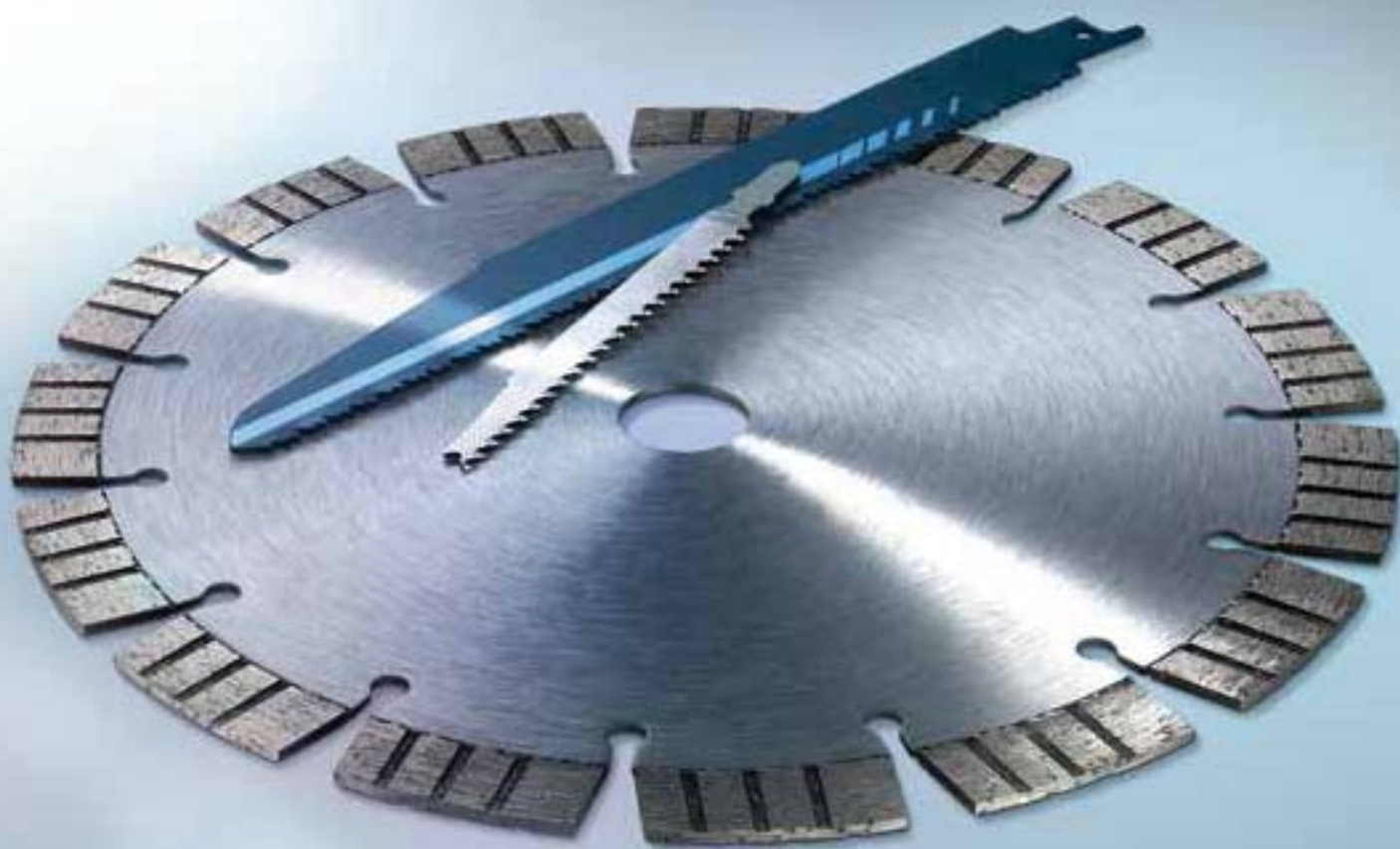

Robert Bosch Argentina Industrial S.A.

Av. Córdoba 5160 - C1414BAW
Ciudad Autónoma de Buenos Aires
0800-44444-26724
Fax: 4778-5244 Int.: 500
bosch.argentina@ar.bosch.com
www.boschherramientas.com.ar



BOSCH

Innovación para tu vida